

**TABLA CRONOLÓGICA DE LA HISTORIA DE EGIPTO II**

PREHISTORIA (V-IV milenios a.C., Neolitización y Predinástico, llamado cultura de Nagada).

PERÍODO ARCAICO (Unificación y Época Tinita; Dinastías I y II), 3100-2700

REINO ANTIGUO (Dinastías III-VI), 2700-2200

PRIMER PERÍODO INTERMEDIO (Dinastías VII-XI), 2200-2050

REINO MEDIO (Dinastías XI-XIII), 2050-1720

SEGUNDO PERÍODO INTERMEDIO (Dinastías XIII-XVII), 1720-1550

-DOMINACIÓN DE LOS HYKSOS, 1670-1570-

**REINO NUEVO (Dinastías XVIII-XX), 1550-1080**

**TERCER PERÍODO INTERMEDIO (Dinastías XXI-XXV), 1080-664**

**BAJA ÉPOCA (Dinastías XXVI-XXX), 664-332**

**—REYES PERSAS, Segunda Dominación Persa—**

**—GOBIERNOS LOCALES EGIPCIOS—**

**PERÍODO GRECO-ROMANO, 332-395 d. C.**

**ÉPOCA PTOLOMAICA (305-30)**

**ÉPOCA ROMANA**

**DOMINACIÓN BIZANTINA (395-638 d. C.)**

**DOMINACIÓN ÁRABE (a partir de 638 d. C.)**

**REINO NUEVO, 1570-1085**

La **región menfita** comprende las ciudades de **Menfis** y **Heliópolis**. Menfis está en plena zona fluvial, por lo que han llegado pocos restos de esta ciudad a nuestros días. De aquí vienen los grandes dioses "de Estado" del Reino Antiguo: los heliopolitanos solares **Atum, Ra, Khepri...** o Ra-Atum; y el menfita

**Ptah.** Ambos son **dioses creadores**, lo que nos lleva a sendas **cosmogonías** (doctrina de la creación del mundo). Ptah era una deidad local, pero cuando se fija la capital en Menfis (3.100 AC) este dios alcanza preeminencia estatal. Esto dura al menos hasta la V dinastía, pues esta era de origen heliopolitano, lo que daría preeminencia a los dioses solares de Heliópolis más tarde. Ptah, es el escultor o herrero de la humanidad, creador de las artes y oficios y protector de los artesanos. En tanto que creador, desde la Época Ramésida Ptah se sincretiza con otra divinidad menfita: **Tatenen**, la "Tierra Emergida", símbolo de la Colina Primordial → **Ptah-Tatenen**. Ptah lleva un cetro con tres símbolos superpuestos: el **pilar Djed** (estabilidad), el símbolo **ankh** (vida) y el **cetro uas** (poder). La columna o pilar Djed puede representar la columna vertebral de Osiris, o bien la columna del palacio del rey de Biblos donde, según el mito, quedó atrapado el sarcófago de Osiris. Shabaka (rey de la dinastía XXV) transcribe un texto de un papiro ("roído por los gusanos") a una piedra, que se usó después como piedra de molino, y ese es el texto que contiene la cosmogonía menfita. Ptah crea a través del **verbo divino**, y los paralelismos con el Génesis son evidentes (en la cosmogonía heliopolitana Atum creaba también, pero escupiendo y expectorando). En el texto de la **piedra de Shabaka** se identifica también a Ptah con la Tierra Emergida, con la Colina Primordial, que aquí se llama Tatenen. La Colina Primordial es el único aspecto que todas las cosmogonías egipcias comparten. Otra divinidad de Menfis es **Apis**, un toro, **fuerza procreadora** e hijo de Ptah y una vaca virgen. Este Apis se identificaba con el alma o fuerza creadora de Ptah, y también con el rey, y en el festival de Sed corrían juntos, el toro y el rey. Apis también se identificaba con Osiris cuando el toro moría. De Apis y Osiris proviene **Osirapis** y en época griega, **Serapis**. Serapeum será el nombre de cualquier lugar de enterramiento de toros o lugar de culto de Serapis. El Serapeum de Sakkara está operativo desde el Reino Nuevo hasta la época greco-romana.





La **religión heliopolitana** es solar, y en Heliópolis había un Templo Solar, del que apenas quedan restos (tampoco de la ciudad, que estaba en el extremo oeste de la conurbación de El Cairo) y donde se veneraba un **meteorito, el Benben**. Las estelas, los piramidiones y los obeliscos son representaciones de esa piedra. Los reyes de la V dinastía se construyeron "templos solares", y el mejor conservado es el de Niuserre. Probablemente usaban como referencia para su diseño el templo de Heliópolis. Los reyes empiezan a enterrarse en **pirámides** como consecuencia de un *proceso de solarización*, que se inicia a comienzos del dinástico. El rey empezó a presentarse como hijo del dios sol. La **cosmogonía de Heliópolis** parte de un mundo acuoso y frío (el **Nun**), del que emerge una colina (el Benben representa esto). De la colina primordial surge un pájaro (el **ave Benu**), que emite un grito, y alza el vuelo desde la colina. Después aparece el demiurgo solar, que genera la luz y acaba con la tinieblas. Khepri es sol de la mañana (verbo Kheper = venir a la existencia), pero **el**

**demiurgo solar tiene tres aspectos: Khepri (mañana), Ra (cenital) y Atum (sol de la tarde).** Este demiurgo crea la primera pareja divina: **Shu** (Aire) y **Tefnut** (Humedad), y lo hace emitiendo líquidos de su cuerpo (escupe a Shu y expectoradora a Tefnut). Estos dos generan la segunda pareja divina: **Geb** (Tierra) y **Nut** (Cielo). Después Shu, el padre, que entrega a su hija Nut a Atum para que le sirva de morada, separa a Geb y Nut. Geb ha de mantener unidas las dos tierras para Atum. De la unión de Geb y Nut surge la cuarta generación de dioses: **Osiris, Isis, Seth y Neftis**, que son los dioses del ciclo osiríaco que se incorpora así a las creencias heliopolitanas. El mito de Osiris aparece de forma dispersa en los Textos de las Pirámides más tarde. Tenemos pues 9 dioses en total, la **Enéada de Heliópolis**, los dioses primordiales de la cosmogonía solar. Ra pudo convertirse en "dios de estado" gracias a que los sacerdotes de Heliópolis, aprovechando un vacío de poder tras la IV dinastía, colocan en el trono a "uno de los suyos", dando comienzo a la V dinastía.

En **Elefantina y Esna** hay otro dios creador: **Khnum**. Es el dios de la primera catarata y de la inundación. Khnum es una fuerza creadora. Se representa como una persona con cabeza de carnero. Crea el mundo con arcilla (precedente del capítulo segundo del Génesis), en un torno de alfarero. En el templo de Esna se conserva un texto con esta **cosmogonía**.

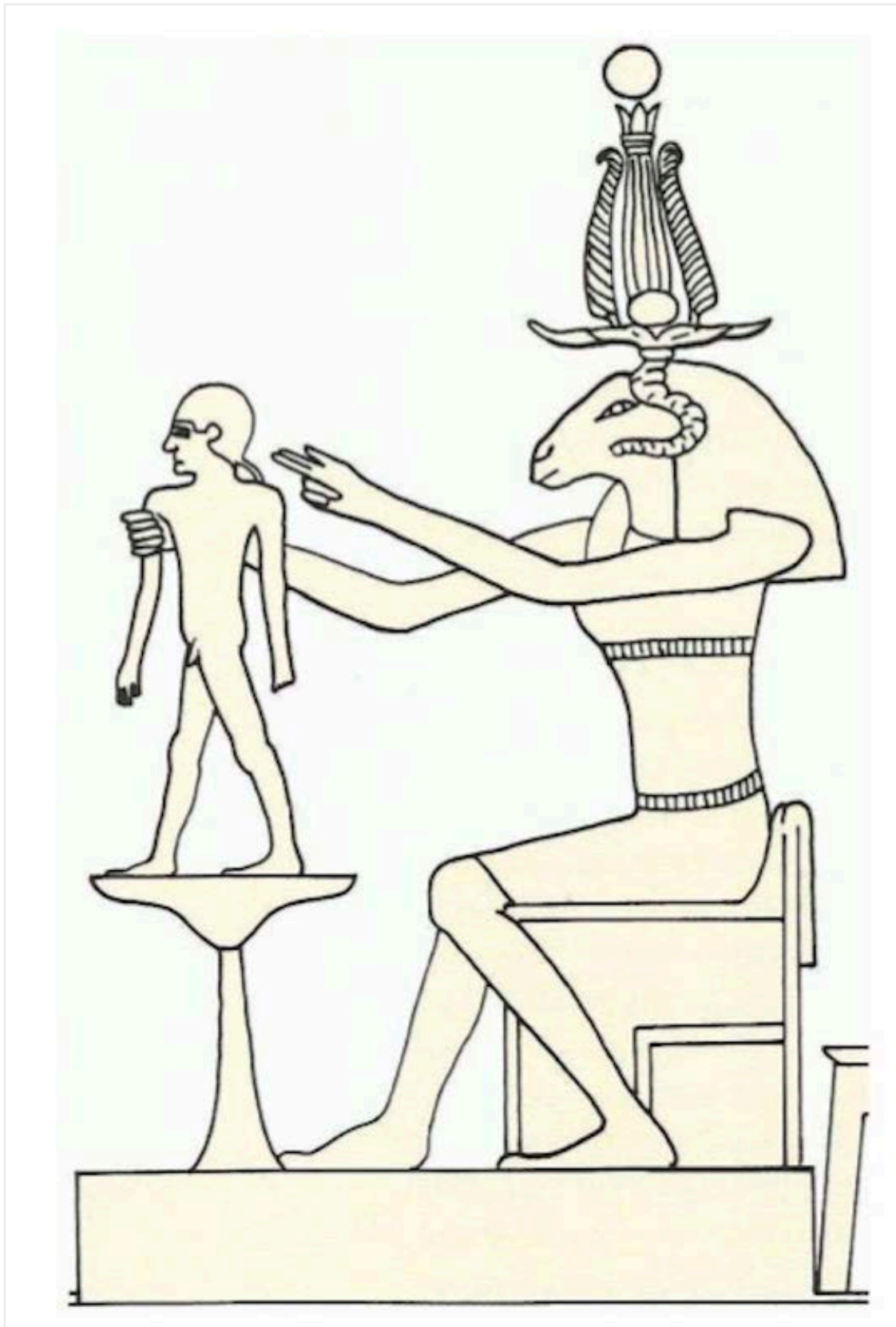

**Tebas** era una ciudad provincial en el Reino Antiguo, que gana peso en el Primer Período Intermedio y el Reino Medio. Los fundadores del Reino Medio y el Reino Nuevo son de Tebas. El dios local de Tebas, **hasta la dinastía XI**, es **Montu** (forma humana, cabeza de halcón, disco solar y dos plumas, y es un dios guerrero), de ahí el nombre Montuhotep (= "Montu está satisfecho"). En el

**paso de la dinastía XI a la XII** el nuevo dios principal pasa a ser **Amón** (Amenenhat = Amón está al frente). Amón se representa con forma humana, corona y dos largas plumas, a veces sentado con el ankh y el cetro uas (o was). El animal sagrado de Amón es el **carnero** con cuernos hacia abajo y adelante, por lo que a veces aparece con estos cuernos. Amón ya existía desde antiguo, pero era un dios incognoscible, llamado "el invisible", y **formaba parte de la Ogdóada de Hermópolis**, ciudad en la que había una **cuarta cosmogonía** (8 dioses, cuatro parejas, que simbolizaban *propiedades del caos primordial*: **Nu y Naunet**, aguas primordiales; **Huh y Hauhet**, espacio infinito; **Kuk y Kauket**, la oscuridad; y **Amun y Amaunet**, lo misterioso, lo oculto). De la relación potencialmente inestable (son parejas) de la ogdóada se deriva un cataclismo del que surge el montículo primigenio, dentro del cual había un huevo cósmico (o capullo de loto), del que surge Ra, que asciende y tras un descanso, junto con las demás deidades, crea el mundo. Esta cosmogonía surge **durante la tercera dinastía**, en el Reino Antiguo, en **Hermópolis Magna**, conocida por los egipcios como **Jemenu**).



Amón se sincretizó más tarde con Ra en Tebas, pasando a ser allí el "rey de dioses". **Amón-Ra** fue a partir de entonces el rey del imperio y dios de la guerra. Es un dios universal, que existe en todas las cosas. La diosa **Mut** (de aspecto humano, con atributos de reina) y el dios **Khonsu**, su hijo, dios lunar (se representa de forma parecida a Ptah), forman una **tríada** junto a Amón-Ra. En **Ipet-sut (= el más apreciado de los lugares), Karnak**, se rinde culto a estos tres dioses: son un conjunto de cuatro templos, uno para cada dios (el de Khonsu dentro del de Amón-Ra), más el histórico Montu. Se construyó por



fases desde el Reino Medio. **Ipet-resyt (=el harén del sur)** era el templo de **Luxor**, que estaba conectado con los templos de Karnak por medio de una avenida, y allí se adoraba a **Amón-Min**. La estatua de Amón de Karnak visitaba Luxor durante las **fiestas de Opet**, donde "copulaba" con Mut, con lo que se regeneraba el universo. Amón se convierte en "dios de estado" cuando la reunificación del poder político se consigue desde Tebas, imponiéndose a Heracleópolis, a partir del Reino Medio (Dinastía XI).



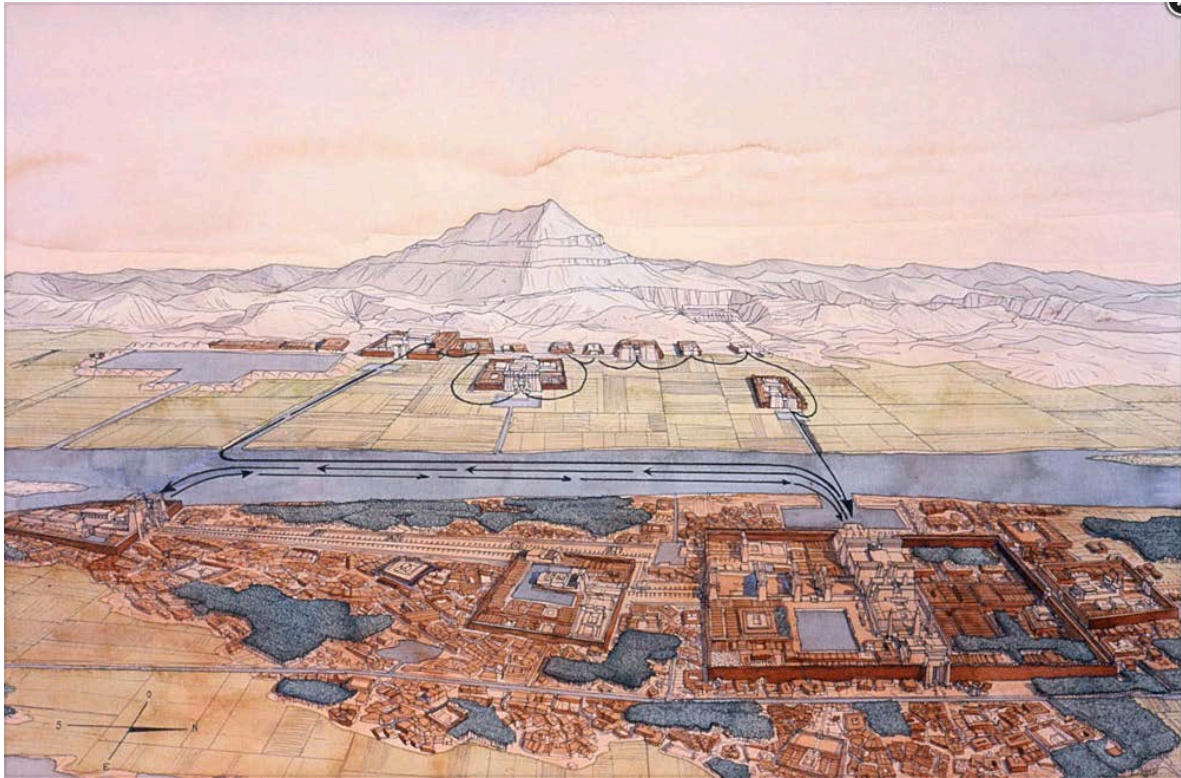

**Osiris** era un **dios transversal**: fertilidad, dios de la tierra negra, de las aguas de inundación, de la germinación, de la vegetación, sobre todo de las plantas cultivadas. También es **dios de los muertos**. Los difuntos se entierran como si fueran semillas precisamente para que renazcan. Por eso Osiris es **Unennefer**, eternamente vivo, resucitado. El **mito de Osiris** aparece de forma dispersa en los **Textos de las Pirámides**. Su hijo Horus será rey de los vivos y Osiris rey de los muertos. La versión secuencial completa de este mito solo aparece con Plutarco, que lo recopila de fuentes egipcias. Osiris era el primer rey, pero Seth, su hermano, lo mata. Isis recupera el cuerpo dos veces, la segunda después de descuartizarlo Seth. Su hermana Neftis la ayuda. Isis concibe a Horus, que se enfrenta y vence a Seth. La primera documentación de Osiris es de la **quinta dinastía**, en textos privados y en los Textos de las Pirámides, porque los teólogos heliopolitanos lo incorporaron a su catálogo de dioses y a la **enéada**, representando al rey difunto, de la misma forma que Horus encarnaba al rey vivo. Osiris se sincretiza con otros dioses, sobre todo allí donde se le adoraba especialmente: es el Khentimentiu de Abydos y el Andjety de Busiris en el delta. En Abydos se pensaba que estaba la tumba de Osiris (tumba de Djer), donde se enterró su cabeza, y en Busiris su columna vertebral. En el Reino Antiguo solo el rey se identificaba con Osiris, pero desde el Primer Período Intermedio todos se identifican con él (Osiris + nombre rey -> Osiris + nombre del difunto). Osiris se sincretiza con Ra desde el Reino Nuevo (ya se acercaban ambos personajes desde el Reino Medio), y aparece como un cuerpo de momia con cabeza de carnero y disco solar. Lo normal es que aparezca como momia verde, con la corona del Alto Egipto con dos plumas, con cetro y flagelo. Otros dioses de los muertos son los dioses-chacales: **Anubis**, dios del embalsamamiento; **Upuaut** ("Aquel que abre los caminos") y **Khentimentiu** ("Aquel que está frente a los Occidentales"). Estos dos últimos son dioses *psicopompos*, es decir, que acompañan a las almas de los difuntos al más allá.

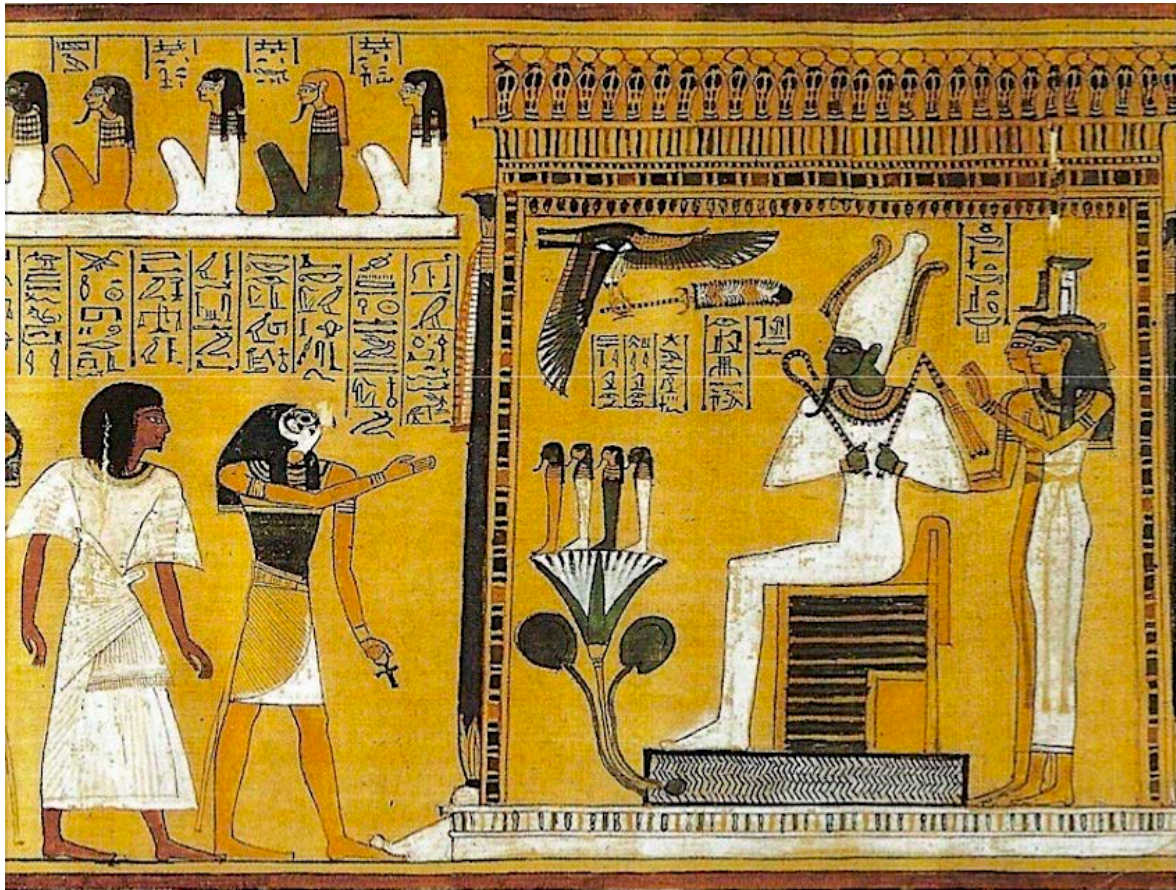

En el Reino Nuevo podemos distinguir dos tipos de **templos** según su función: los templos de culto y los llamados templos conmemorativos o mortuarios, conocidos también como "templos de millones de años". Los templos egipcios de culto no sólo eran "casas" para los dioses, sino que también eran centros administrativos. También eran lugares de contacto entre lo humano y lo divino y en ellos se celebraban distintos rituales y festivales. Además, es ahora cuando se establece una tipología definida de templo: unos pilonos de entrada dan acceso a un patio al que sigue una sala columnada que acaba en el santuario propiamente dicho. Su arquitectura representa tanto la creación como la fuerza dadora de vida del dios sol. Por su parte, los templos mortuarios están relacionados con el culto a los faraones difuntos, quienes los construyeron. Es en el Reino Nuevo cuando se produce la separación del lugar de enterramiento y el de culto de los gobernantes, surgiendo así esta nueva tipología de templos.

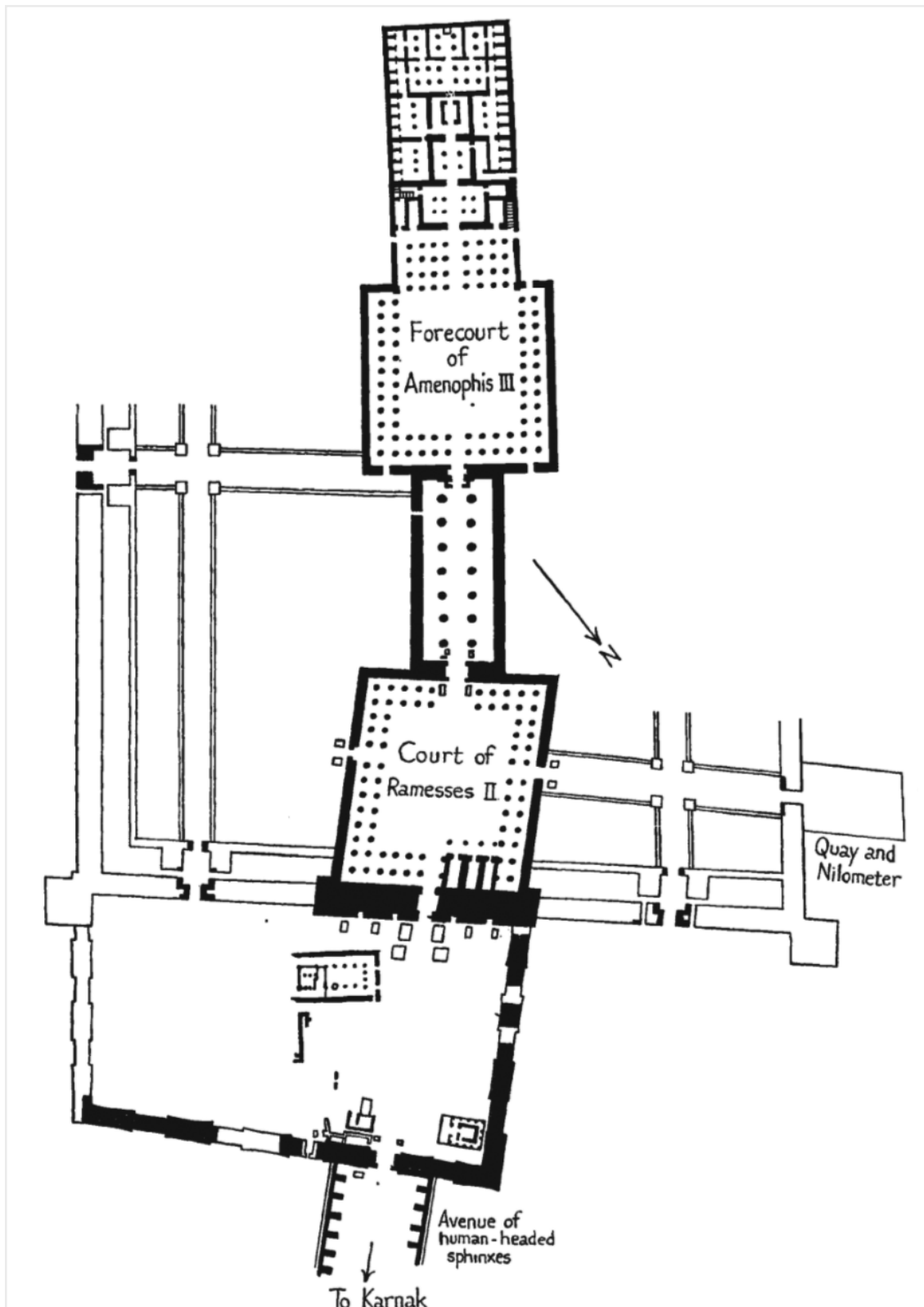

La literatura del Reino Nuevo está redactada en *lengua neoeipcia* y escrito en *hierático* sobre papiros. Hay tres grandes géneros: *instrucciones*, *poesía amorosa* y *cuentos*. Los principales cuentos son: **El príncipe predestinado** (incompleto, precedente de *La bella durmiente*); **La toma de Yoppa** (ciudad cananea tomada por los egipcios, que se introducen en ella ocultos en cestas, como en la leyenda de Troya); y **Los dos hermanos** (la mujer de uno trata de seducir al otro, y al negarse este le acusa de intentar violarla, como en la

historia de José y la mujer de Putifar, del Génesis); **La contienda de Horus y Seth**; y **El viaje de Unamón** (viaje de Unamón al final del Reino Nuevo a por madera a Oriente Medio, y en su viaje observa que ya no respetan a los egipcios).

Con el tiempo las tumbas se disocian, se separan, del templo funerario. Este queda a la vista, pero las tumbas quedan ocultas, escondidas. Se crean diversas necrópolis en Tebas Oeste, especialmente en el Valle de los Reyes, zona con capas de roca de tipo caliza de creta, esquisto y caliza, de más a menos profundas (en la zona de Tebas 290 metros son de caliza, 60 de esquisto y debajo ya se encuentra la creta, que es la mejor roca de todas, siendo el esquisto peligroso por su carácter frágil y laminar). Más adelante, en época ramésida abandonan la idea de ocultar las tumbas, y las entradas a estas se hacen evidentes e incluso monumentales. Las tumbas se hacen también más grandes, más altas, con doble codo y con salas rectangulares más grandes (al principio, como en la de Tuthmosis I, eran salas ovaladas). Después se pasa (Horemheb, Ay, Ajenatón, y las dinastías XIX y XX) a estructuras más lineales, no acodadas.

El **Libro de los Muertos** empieza a reproducirse sobre vendas al principio de la dinastía XVIII, pero la dificultad de escribir así reduce mucho los textos. Cuando pasa a papiros, en tiempos de Tuthmosis III y Amenhotep II, la extensión de los textos crece muchísimo y se desarrollan las viñetas. En la tumba de Djehuty, en Dra Abu el-Naga, alto funcionario -supervisor del Tesoro- de tiempos de Tuthmosis III y Hatshepsut, el Libro de los Muertos aparece escrito en las paredes de su tumba.

En los libros funerarios del Reino Nuevo, en el Valle de los Reyes, además del Libro de los Muertos, se hicieron pintar colecciones de *nuevos* textos funerarios exclusivos para los reyes: **Letanías de Ra**, **Libro de Amduat** (= Libro de la cámara oculta), **Libro de las Puertas**, **Libro de las Cavernas**, **Libro del Día y Libro de la Noche** y **Libro de la Vaca Celeste**. El Libro de las Puertas es un libro esotérico sobre las mutaciones de la luz.

Es en la época del Reino Nuevo cuando se producen las *damnatio memoriae* (aplicadas sobre Akhenaton, Tutankamón, Ay) y las usurpaciones de nombres y monumentos de unos faraones por otros (Horemheb, Hapshepsut, Ramsés I, Seti I, etc. lo practican).

En cuanto a la construcción de las tumbas, la época de estas se puede identificar fácilmente atendiendo a sus características físicas:

**Fase 1:** Las tumbas del principio de esta dinastía (KV 20, 38, 34, 35 y 43) tienen corredores con anchura de 1,5 a 2 metros y alturas de 1,7 a 2,3 metros.

**Fase 2:** Desde finales de la dinastía XVIII a principios de la XIX (WV 22, 23, KV

57, 16, 17 y 7) las tumbas tienen corredores con anchura de 2,5 a 2,6 metros y alturas de 2,5 a 2,8 metros.

### **XVIII DINASTÍA (1570-1345)**

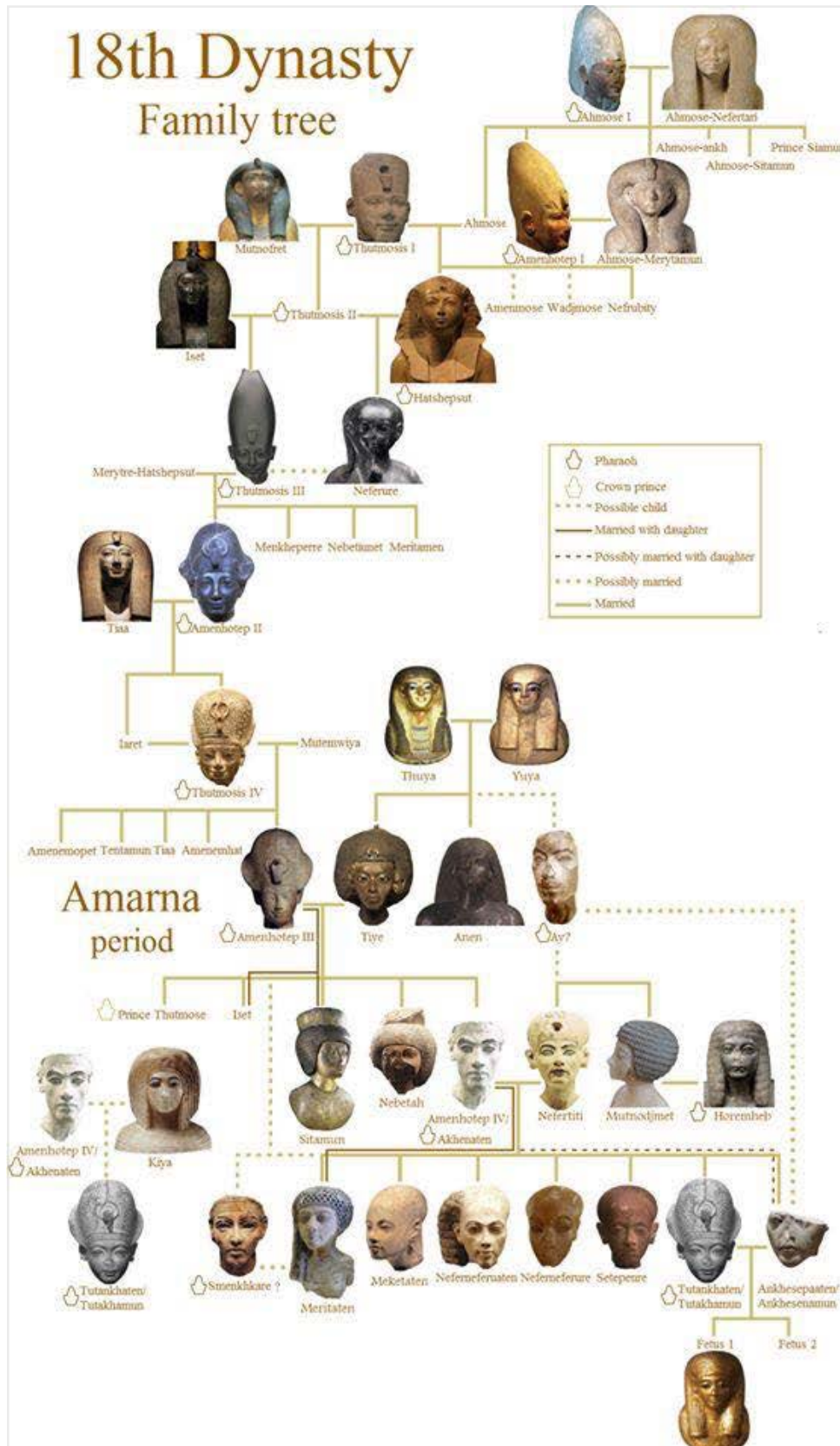

### 1.ª FASE (1570-1448)

Dinastía nacional, con ejército permanente. Tebas se convierte en una gran urbe y en capital del país.

Ramsés VII tiene por tumba la KV 1, porque John Gardner Wilkinson (1797-1875), las numera con tinta roja según se las va encontrando en 1827, y esta es la primera que marca. KV2 es de Ramsés IV, KV 9 Ramsés VI. Después se fueron añadiendo números a las 21 originales de Wilkinson (en realidad encontró 28, pero numeró sólo 21). Víctor C.P.G Loret (1859-1946) encuentra 16 tumbas más entre 1898 y 1899, y realiza muchos descubrimientos en el Valle: encuentra la tumba de Tutmosis III, o la de Amenhotep II, la célebre KV 35, con muchas momias guardadas allí y el ataúd del propio rey con su cuerpo dentro (solo Tutankamon, en 1922, y él fueron encontrados en sus propias tumbas).

**Ahmose I [Nebpehtyre] (1570—1546)** - Es familia de los últimos reyes de la dinastía XVII, fundada por Senakhtenre. Conquista la fortaleza de Tjaru en el este del delta, y así corta la relación de los hyksos con Palestina. **Asedia y toma Avaris.** Durante este asedio tiene que sofocar una rebelión en el Alto Egipto. Tras la caída de Avaris persigue a los hyksos hasta la fortaleza de Sharuhén, que asedia también durante seis años, hasta tomarla. Después ataca Nubia. Pero hay más rebeliones contra la dinastía Tebana en Egipto, que Ahmose sofoca. Manda construir un templo con forma de pirámide en Abydos (quedan fragmentos de unos relieves donde se contaba la conquista de Avaris, y es la **única pirámide construida en el Reino Nuevo**, no se sabe si tumba o cetotafio; y no se volverán a construir pirámides hasta la dinastía XXV), y santuarios dedicados a su abuela Tetisherí y a su mujer/hermana Ahmose-Nefertari. Se supone que su tumba está en Dra Abu el-Naga, en Tebas Oeste. Hay quien asocia a Ahmose al faraón del **Éxodo** dados los paralelismos entre ese relato y la expulsión y persecución de los hyksos. La llamada **Estela de la Tempestad** recoge desastres naturales, las célebres "siete plagas de Egipto" que menciona la Biblia, que algunos relacionan con la explosión de Santorini (Thera), aunque el volcán de esta isla estalla, parece, en 1628 a.C., y no durante el reinado de Ahmose. Durante este, Mitanni aplasta a los hititas en Anatolia. En la tumba-capilla de un general llamado Ahmose hijo de Ebaná, que se encuentra en Elkab, y que sirvió a Kamose y Ahmose, se narran con todo detalle las guerras contra los hyksos y la toma de Avaris, bajo el reinado de Ahmose. La momia de Ahmose fue encontrada en la tumba DB 320 de Deir El-Bahari, pero no se conoce su tumba original. Algunos piensan que estaba en Dra Abu El-Naga, la zona de enterramiento de la dinastía XVII, pues Ahmose era familia de miembros de la misma.

**Amenhotep I [Djeserkare] (1551-1524)** - Construye templos antes que tumbas. Por ejemplo, el gran templo de Ipet-sut (Karnak), que replica el pabellón del jubileo de Senusert I. Alza el pilono cuarto y quinto del templo de Amón en Karnak, y entre ellos una sala que sería la sala de coronación en la dinastía XVIII. Los trabajadores de Deir El-Medina lo consideraban su patrón (junto a Ahmose-Nefertari, su madre), y por eso aparecen representados en muchas de las tumbas. Muchos asumen que en tiempos de Amenhotep I **se**



**inaugura el Valle de los Reyes** (tras Deir el-Bahari), donde ya había un templo de Mentuhotep II, si bien la documentación más antigua que se conserva sobre el Valle de los Reyes es de época de Tuthmosis I. Amenhotep separa el templo funerario, en un lugar visible, de la tumba, excavada y escondida entre los riscos. La tumba de Amenhotep I no se ha encontrado aún, aunque se ha encontrado una que podría ser la suya en Dra Abu el-Naga, justo encima de la del funcionario Djehuty. Su ataúd y momia sí se conservan. En el Papiro Abbott, de tiempos de Ramsés IX, se recoge una visita de inspección al Valle para comprobar si ha habido saqueo de tumbas, y se menciona la de Amenhotep I, pero no está del todo claro. Howard Carter apostaba por la tumba AN B. Pero hay otras posibilidades, como las K 93.11 y K 93.12, o la KV 39. Amenhotep I muere sin hijos.

**Tutmosis o Thotmés I [Akheperkare] (1524-1518)** - Tutmose o Thotmés era un lugarteniente de confianza de Amenhotep, y este le adopta. Podría ser sobrino (hijo de un hermano). Ataca Kerma, la capital de Kush, y le acompaña su hija Hatshepsut. Hay inscripciones sobre ello en Tombos y en la tumba de Ahmose hijo de Abana. El rey llega incluso a Kurgus, muy al sur, entre la cuarta y la quinta catarata, donde se conserva una inscripción. Además, ataca Mitanni (rey Shuttarna I), que no paraba de expandirse, y los derrota. No invade ese reino enemigo, pero fija la frontera en el norte de Siria. Ahmose hijo de Abana nos habla también de estas campañas del norte en las inscripciones de su tumba. Mitanni se había expandido ocupando la zona entre los hititas y Egipto. Los hititas y babilonia son las otras dos potencias enemigas de Egipto. Alza dos obeliscos ante el cuarto pilono del templo de Amón en Karnak (se conserva uno, de 20 metros de altura). Dado que Thotmés no era hijo de Amenhotep I pudo sentirse libre para inaugurar una necrópolis en otro lugar, lo que conocemos hoy como el Valle de los Reyes. Su tumba allí, no se sabe si la KV 20 o la KV 38, es la primera en esta zona. Desde su descubrimiento (en 1899, por Loret) se consideró que la KV 38 era su tumba, justo a los pies de El-Qurn. **Howard Carter**, que había llegado a Egipto en 1891 como dibujante, y que en 1900 fue nombrado Inspector de Antigüedades del Alto Egipto, estableciéndose en Luxor, descubrió en 1919 los *depósitos de fundación* de la KV 38, pero no llevan inscripciones. Se trata en todo caso de una tumba pequeña (1,70 de altura los corredores, medidas que después, en tumbas posteriores, irían creciendo). Tiene un acabado mediocre. Hay restos de alguna decoración. El sarcófago lleva el nombre de Tutmosis I, pero parece que esta pieza se hizo por su nieto Tutmosis III para su abuelo ya difunto. Hay más tumbas asociadas con Thotmés/Tutmosis y su familia directa: KV 42, con fundación de Hatshepsut, y KV 34, tumba de Tutmosis III, ambas cercanas entre sí. En cuanto a KV 20, esta es otra tumba escondida, pero enfrentada a El-Qurn, y no bajo él. La altura de sus galerías son de algo más de 2 metros, y baja hasta 100 metros. Atraviesa una zona de esquisto, frágil y que tiende a los desprendimientos. También aquí hay una cámara ovalada casi al final que se piensa que fue la cámara sepulcral de Tutmosis I. Pero después se hizo otra, con 3 columnas, cuadrada, con salas laterales. Hay dos sarcófagos, que se piensa eran para Hatshepsut y Tutmosis I, que ella movió aquí para legitimarse

una vez en el poder (no se sabe dónde estaba enterrado Tutmosis I antes). Las momias no estaban allí (la encontrada en KV 60 se atribuye a ella, pero la de Tutmosis I no se sabe dónde está). Los **cartuchos (V10)**, que es la forma de la sala sepulcral, vienen del signo que significa "eternidad", muy similar pero redondo, quizás relacionado con el sol y su tránsito. Ese símbolo redondo se llama "**anillo shen**" o "**signo shen (V 9)**", y materialmente es un aro atado a un palo mediante cuerdas. Shen significa literalmente "anillo" o "círculo", en el sentido de "lo que envuelve". La idea es de eternidad cíclica y de propiedad o dominio de aquello que queda encerrado en él. Estos signos aparecen ya en la primera dinastía.

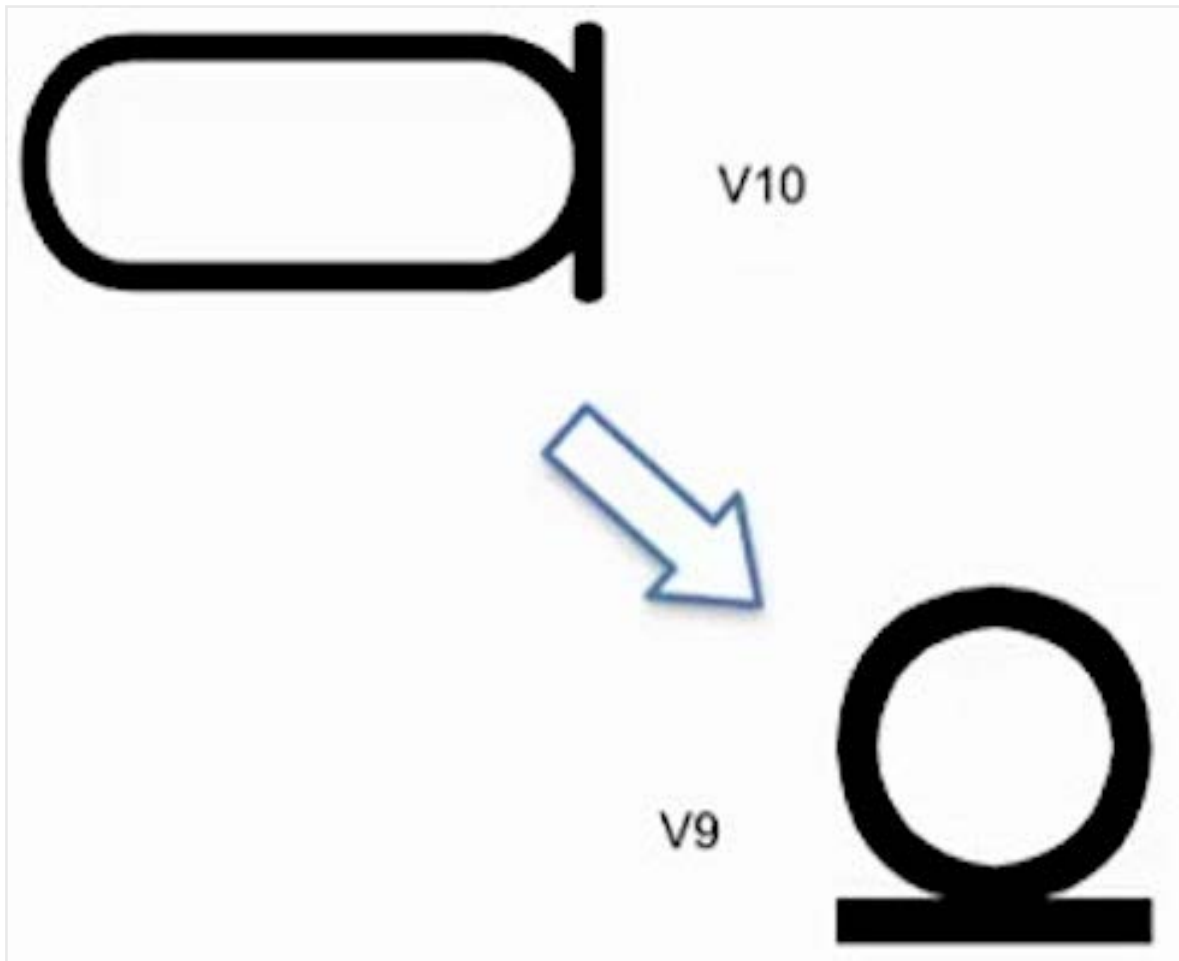

**Tutmosis o Thotmés II [Ankheperenre] (1518-1504)** - Afronta una rebelión de Kush nada más morir su antecesor, y la aplasta. Hatsepsut es su hermana y consorte, aunque hija de la principal esposa de Thotmés I y no de una secundaria, como Thotmés II, quien muere al tercer año de reinado. Cerró la fachada anterior al cuarto pilono del templo de Karnak y crea un tercer pilono, que después se desmantelará. Su sarcófago es el más antiguo que se conserva en el Valle de los Reyes, en piedra y relativamente sencillo (cuadrangular). Como con su padre, hay problemas también para asignarle una tumba específica. Entre las candidatas tenemos las WN A (Wadi el-Nisr, cerca de Deir el-Medina), KV 42 (cercana a la de Tutmosis III, mencionada antes) y DB 358. La momia se encontró en la DB 320, y presenta inscripciones de la época de Smendes, cuando los sacerdotes tebanos desmantelaron y desvendaron

muchas momias. WN A es una "tumba de acantilado", a mucha altura, con dos cámaras, una muy grande (10x6 metros y 2,3 de altura). Se excavó en 1931-32 y solo se encontró material grecoromano en ella. Hay otras de acantilado, típicas al principio de la dinastía XVIII, como la que aparece al final del Wadi Es Zikkat et Taka e Zeide, que se hizo Hatshepsut durante la época en que era gran esposa real de Tutmosis II, su hermano. Carter la excavó en 1916, después de espantar unos ladrones. Había un sarcófago. La profundidad es de 70 metros. Neferura, hija de Hatshepsut, tiene otra tumba de este tipo en el Wadi Gabbanat el-Gurud, también descubierta por Carter en 1916. Al final de ese mismo Wadi hay otra, descubierta por una banda de ladrones en 1916. Las esposas sirias de Tutmosis III se enterraron aquí y sus ajuares pueden verse en el MET de Nueva York. La KV 42 está entre la KV 38 y la KV 20. De hecho está al pie del acantilado que conduce a la tumba KV 34, de Tutmosis III. La descubre Víctor Loret en 1898, aunque la excava Carter en 1900. Se entra por un pozo vertical. Dentro se encontró un sarcófago de cuarcita amarilla (2,40 x 0,91 x 0,85m y tapa de 15cm), sin inscripciones y sin utilizar. Fuera Carter encontró en 1921 los depósitos de fundación, que identificaban el propietario: Hatshepsut, que aparece ahora como gran esposa de Tutmosis III y madre de Amenhotep II. La cámara sepulcral es ovalada, como las de KV 38 y KV 34. Estas tumbas (KV 42 y 38) debieron construirse en época de Tutmosis III, para Hatshepsut, que era entonces su esposa. La única decoración que queda en KV 42 es un friso kheker que rodea la cámara sepulcral. La tumba DB 358, descubierta en 1929 por Winlock, que trabajaba para el MET de NY, está muy cerca del templo de Hatshepsut en Deir el-Bahari, y existía seguramente antes de construirse este. La tumba fue reutilizada en la dinastía XXI (el ataúd de Naudi, hija de Pinedjem I estaba aquí), y hubo que derribar una pared para acceder a la cámara del pozo y a otras dos cámaras, y en la del fondo se encontró un enorme ataúd exterior de casi 4 metros, con otro ataúd dentro que contenía la momia de Merytamon, esposa de Amenhotep I, que había sido manipulada durante la dinastía XXI. En suma, sigue habiendo dudas sobre cuál puede ser la tumba de Tutmosis II y quizás aún no ha sido siquiera descubierta.

**Hatshepsut [Maatkare] (1498-1483)** - Su nombre quiere decir «La primera de las nobles damas» o «La principal dama de la nobleza». Era hija de Thotmés I y esposa de Thotmés II y, muy ambiciosa, desplazó del poder al hijo de Thotmés II y de una concubina, el niño Thotmés III. Hatshepsut argumentó la corta edad del niño, su dudoso linaje real, la preferencia de su padre por ella y que ella era la elegida por el dios Amón. Hatshepsut reinó como Maatkara-Hatshepsut 22 años, y pensaba crear una nueva dinastía familiar femenina, pero la muerte de su hija Neferura lo frustró. Su sucesión fue pacífica y Thotmés III (quien ordenó borrar su memoria) la sucedió. Hatshepsut toma el poder haciéndose primero regente de su hijastro Thotmés III, y pasados siete años adopta el estatus de rey. Se presenta como sucesora directa de Thotmés I, su padre, y oficialmente se masculiniza. El término "faraón", que viene de peraa ("casa grande", "el que ocupa la casa grande"), término sin género que se empieza a usar en lugar de "rey". Amplía enormemente el templo de Ipet-sut (Karnak), incluyendo tres pares de obeliscos y la Capilla Roja. La suya es la

primera tumba en el Valle, alineada (eje este-oeste) con su templo mortuorio y el templo de Karnak. Promueve además la Bella Fiesta del Valle, en la que una figura de Amón es llevada en un paso (una barca) a Deir El-Bahari, con gran participación popular. Los relieves de la Capilla Roja describen con todo detalle esta procesión. En la Capilla Roja descansaba la figura de Amón durante los actos. Además, amplía el templo de Luxor, que está a unos 3 kilómetros al norte del templo de Karnak. Además, para materializar la conexión entre los dos templos, Karnak y Luxor, crea la Fiesta Opet. En esta, Amón sale de nuevo de Karnak para visitarse a sí mismo (en su encarnación de Amón-Min) en Luxor para "cargar las pilas". Esta procesión rompe el eje este-oeste del templo de Karnak, lo que lleva al desarrollo de otro perpendicular norte-sur. Esto explica el curioso "doble eje" de este templo. Empieza un pilono en este nuevo eje pero que terminará Amenhotep II más tarde. Además Hatshepsut crea una tercera procesión que sale de Luxor llevando a Amón-Min al otro lado del Nilo, para visitar el pequeño templo de Amón de Medinet Habu. Hoy esta construcción queda "abrazada" por el gran templo de Ramsés III, pero aún se conserva en su patio anterior. Hatshepsut levanta también 3 pares de obeliscos en Tebas. Solo queda uno hoy día en su sitio (su pareja cayó y se fragmentó en pedazos). Djehuty (~1470) fue el encargado de cobrar los tributos en objetos preciosos y dirigirlos a la decoración de los templos. En la fachada externa de su tumba Djehuty hace grabar su biografía al servicio de la reina Hatshepsut. Dice haberse encargado de cubrir con electro los obeliscos que la reina ha levantado en Karnak. De las construcciones de Hatshepsut en Luxor queda poco porque estas se desmantelaron después y se reutilizaron los bloques. Lo mismo ocurre con sus contribuciones en Karnak, agravado todo ello por la *damnatio memoriae* promulgada por su hijastro Thotmés III. Hatshepsut envía 5 naves con 30 remeros cada una al país de Punt (dirigido por Parehu, y su extraña esposa), bajo el mando del almirante Nehesi, y de este viaje y los cargamentos traídos quedan inscripciones en relieve en su templo de Deir El-Bahari, llamado originalmente **Djeser-Djeseru**. La tumba de Hatshepsut es la **KV 20**, o eso se supone. Consta de un largo pasillo de más de 180 metros que desciende a gran profundidad. La cámara sepulcral contenía dos sarcófagos, de cuarcita. Uno de estos sarcófagos, el C de la KV20, estaba destinado a Hatshepsut, pero esta ordenó adaptarlo para acoger los restos de su padre Tutmosis I, cuando ella decidió trasladar la tumba de él a la suya propia (este sarcófago está en el Museo de Fine Arts de Boston). El sarcófago D, el definitivo para Hatshepsut, se conserva en el Museo de El Cairo y es muy parecido, pero con la diosa Nut en su tapa. En ambos aparecen el dios Anubis, los ojos Ushat (sirven para comunicar el mundo del difunto y de los vivos), las diosas Neftis e Isis, arrodilladas sobre signos Nebu que aluden al oro, y sostienen unos anillos shen, asociados a lo solar, y los 4 hijos de Horus, genios canopos, que custodian los órganos vitales (pulmón, estómago, intestino e hígado). En futuros sarcófagos aparecerán estos mismos elementos. Entre los restos de la sala sepulcral se encontraron dibujos de la versión más antigua conocida del **Libro de Amduat** (= Lo que hay en el mundo de las tinieblas), que describe el viaje de la barca solar a través de las tinieblas. Ra aparece con forma de carnero, y viaja en la barca sorteando peligros hasta resucitar con

forma de escarabajo. Desde Tutmosis III en adelante, hasta Akhenatón, los sarcófagos tendrán forma de cartucho. En KV 60 (Carter, 1903) se encontró el cuerpo de Hatshepsut y de su nodriza Sithra. Se supone que es Hatshepsut porque tiene un fragmento de diente que encaja con un fragmento hallado en la tumba 320, en una caja con su nombre.

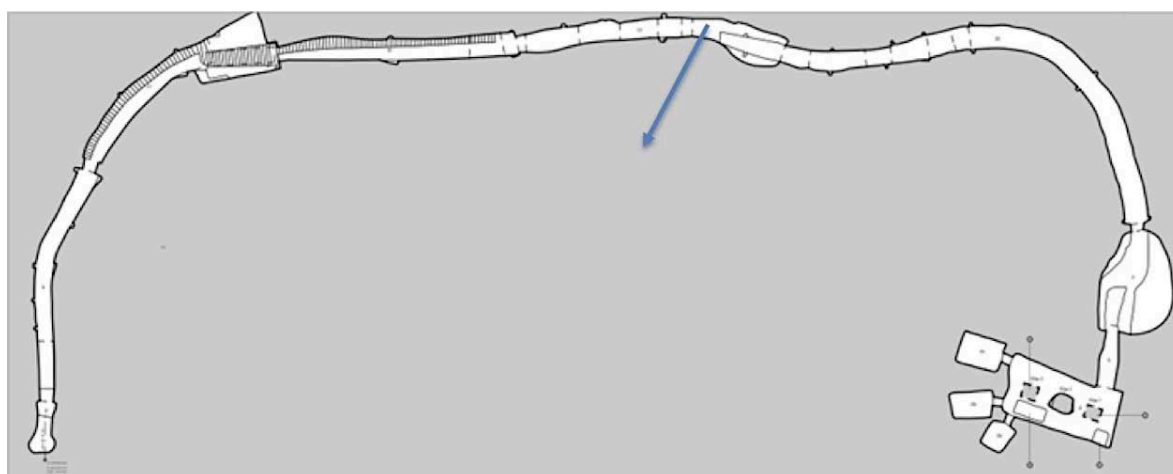
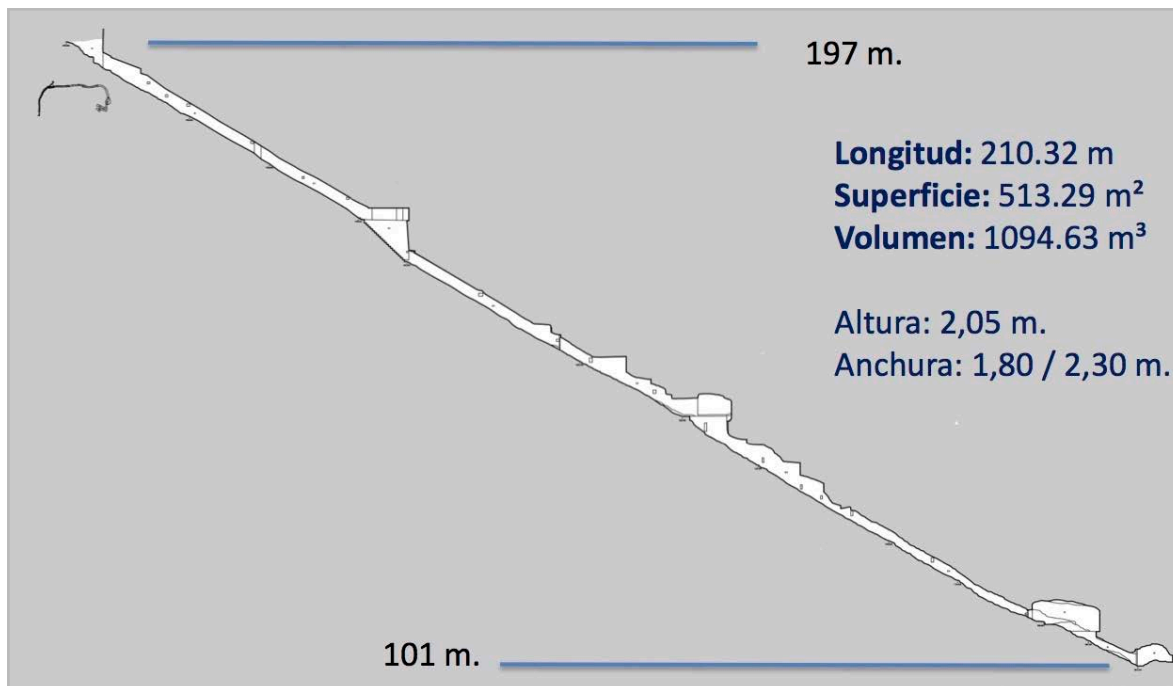

Letter	Owner	Maker	Provenance	Present Location
Sarcophagus 'A'	Hatshepsut as queen	Hatshepsut	Wadi Sikkat Taqa el-Zeid	Cairo Museum JE 47032
'B'	Thutmose II	Thutmose II	Valley of the Kings, tomb KV 42	Valley of the Kings, tomb KV 42
'C'	<b>Thutmose I</b>	<b>Hatshepsut</b>	<b>Valley of the Kings, tomb KV 20</b>	<b>Boston MFA 04.278</b>
'D'	Hatshepsut	Hatshepsut	Valley of the Kings, tomb KV 20	Cairo Museum JE 37678
'E'	Thutmose I	Thutmose III	Valley of the Kings, tomb KV 38	Cairo Museum JE 52344
'F'	Thutmose III	Thutmose III	Valley of the Kings, tomb KV 34	Valley of the Kings, tomb KV 34

En realidad los egipcios viajaron a un país legendario llamado Punt durante siglos. Ellos mencionan viajes al **país de Punt** desde la V Dinastía, 4.400 años atrás. A partir de la XII Dinastía (1990-1786 a.C.), se volvieron más frecuentes esas excursiones. La expedición más famosa es la tardía que organizó la Hatshepsut (1507-1458 a.C.) en el noveno año de su reinado, pero es famosa sólo porque en su templo funerario quedó descrita con todo detalle. Podemos ver el paisaje de Punt, sus pueblos, sus riquezas y su reina, representada con rasgos de obesidad o esteatopigia. En Punt había resinas aromáticas (incienso y mirra), fundamentales en los ritos religiosos, marfil, ébano, oro y babuinos sagrados para los templos, a los que momificaban después de muertos (recientemente los estudios genéticos de las momias demuestran que vienen de Eritrea, Yibuti o Somalilandia). Los historiadores siempre se preguntaron dónde estaba ese país (se han propuesto sitios como Palestina, Sri Lanka, o una región en Somalia). La arqueología ha dado una respuesta segura a esa pregunta. En los años 70, un descubrimiento dio una pista sólida: cerca de Mersa Gawasis, en la costa del mar Rojo egipcio, se encontró una inscripción de Senusret I donde se hablaba de expediciones a Punt. En 2001, la arqueología demostró que de allí salían los barcos al misterioso Punt: se hallaron otras inscripciones y, sobre todo, propios barcos desmontados y sus amarras. En una serie de cuevas artificiales excavadas en un farallón rocoso aparecieron los restos abandonados de varias expediciones del Reino Medio y Nuevo (ca. 1900-1200 a.C.). Entre ellos, las cajas donde traían las «maravillas de Punt», como se describían en las propias cajas (no se dice qué eran esas «maravillas»). Pero se encontraron trozos de obsidiana y de cerámica que han permitido determinar dónde estaba exactamente Punt. El análisis químico demostró que la obsidiana provenía de Eritrea y Yemen, y de esos dos lugares más el este de Sudán proceden también los fragmentos de cerámicas. En las tierras altas de Eritrea se desarrolló la cultura conocida como Antigua Ona, y hay cerámicas de esa cultura en Mersa Gawasis, donde también las hay de Yemen, para uso cotidiano, lo que indica que allí vivieron egipcios y gentes del

sur, juntos, o que los egipcios paraban en Yemen (al otro lado del Mar Rojo) en su viaje de vuelta. En Eritrea se han encontrado estatuillas de mujeres obesas, como la reina de Punt representada en el templo funerario de Hatshepsut. También se han encontrado objetos egipcios más allá de Mersa Gawasis, como un frasco de vidrio para guardar perfumes en la ciudad de Adulis, el que mucho después fue el puerto de comercio más importante del Cuerno de África (en época romana); o fragmentos de cerámica faraónica en Mahal Teglinos, en la frontera entre Sudán y Eritrea, en un almacén a los comerciantes egipcios. Hoy se delimita el país de Punt situándolo entre el delta del Gash, en Sudán, y el centro de la costa Eritrea. Por tanto, en toda la zona había civilizaciones sofisticadas que se relacionaban con la egipcia. No eran de ningún modo territorios salvajes que los egipcios explotaban "colonialmente". En toda la región (Yemen, Eritrea, Yibuti, Somalilandia, Sudán) había además intercambios a través de la navegación y relaciones comerciales.

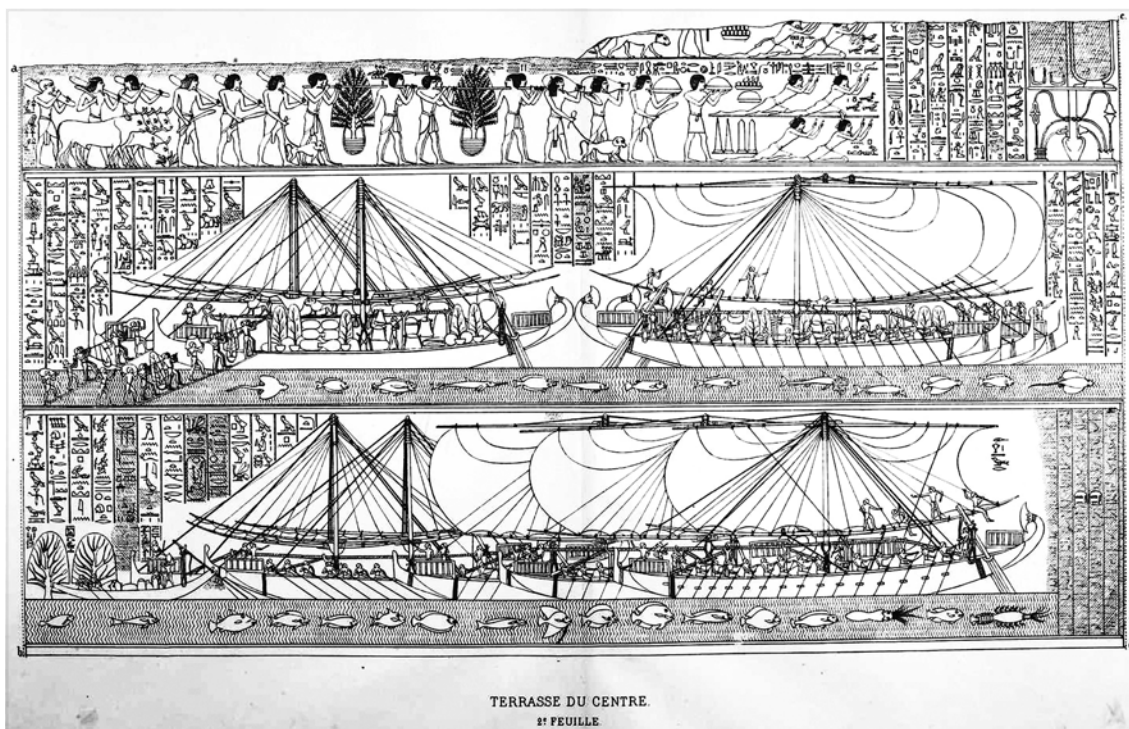



**Tutmosis o Thotmés III [Menkheperre] (1479-1425)** - Reina 54 años. En el año 22 del reinado conjunto con Hatshepsut esta muere y Thotmés empieza a reinar solo. De alguna manera Thotmés III y Hatshepsut deben el trono a los **sacerdotes de Amón** en Tebas, que ganan enorme poder y reciben todo tipo de privilegios. Ya en el reinado de Hatshepsut, el clero de Amón, enriquecido a través de las campañas impulsadas por el futuro Tutmosis III, adquiriría cada vez más importancia. Después intervinieron en la elección de Tutmosis III como faraón, intentando incluso que éste gobernara en nombre de ellos. Este rey será el gran conquistador del Imperio Nuevo, y lleva a cabo 17 campañas en Asia. En ese contexto tiene lugar la gran batalla de Megido, muy cerca del monte Carmelo, referenciada en muchos textos (estela de Gebel Barkal, Capilla de Filipo Arrideo en Karnak), en la que 330 príncipes, dirigidos por el príncipe de Cadés, se enfrentaron a Egipto. Thotmés se impone a sus generales y ataca por un desfiladero que desembocaba en Megiddo. Atacan por sorpresa al ejército de la coalición, que huye a la cercana Megiddo, donde se refugian. Los egipcios asedian la ciudad y la toman. Thotmés se lleva a los hijos de los jefes de la zona para educarlos en Egipto. En sucesivas campañas va tomando posiciones hacia el norte, y llega hasta el Éufrates, dejando una estela junto a la de su abuelo, y cruza incluso el río para atacar Mitanni. Los reyes de Assur, Babilonia y Hatti le hacen regalos (así consta en inscripciones de Karnak). En Tebas Oeste, en la tumba del sacerdote Menkhperre-Seneb, hay relieves de ofrendas de representantes de Creta, Hatti y Dapur (norte de Qadesh). La tumba del visir Rekhmira muestra lo mismo, pero esta vez aparecen Nubia, Punt, el Egeo y Siria haciendo ofrendas a Thotmés III. Entre los legados



literarios de esta época está la **narración del general Djehuty**, quien idea una estratagema para entrar en la ciudad de Jaffa, con soldados escondidos en cestos (precedente del caballo de Troya). Al sur, Thotmés III destruye la capital de Kush y divide ese reino en provincias. Thotmés I había dejado una inscripción en el sur, en Kurgus, y Thotmés III hace lo mismo. Amplía el templo de Karnak, con nuevos pilonos y obeliscos, además del Akhmenu, con una gran sala hipóstila. La tumba de Thotmés III está en un acantilado, en una zona difícilmente accesible. La **Biblia** señala que el **Éxodo** se produce 480 años antes de la construcción del Templo en Jerusalem por parte de Salomón, del que sólo hay referencias en la misma Biblia, pero al que se atribuye un reinado de unos 40 años entre 970 y 930 antes de Cristo. Se cree que comenzó la construcción del Templo en el año 4 de su reinado. Restando 480 a esa cifra nos situamos en plena época de Thotmés III ( $970 + 480 = 1450$ ). Pero hay otra **referencia contradictoria** en la misma Biblia, cuando se dice que los israelitas construyeron como esclavos las ciudades de Per-Ramsés y Python, ciudades que se levantan durante la dinastía XX, mucho después, en tiempos de Ramsés II o su hijo Merneptah. La tumba de Thotmés III es **KV 34**, situada en la parte alta de un acantilado. **A partir de este rey las tumbas están perfectamente decoradas** y la identificación de los propietarios está clara. La descubrió Loret en 1898. Se accede a través de una estrecha entrada que desciende, bajo muros de protección anti-riadas. Una vez se pasa la sala del pozo la tumba gira 90 grados. Se eliminaron, en época egipcia, dinteles para introducir un objeto de gran tamaño. Unas puertas de madera (corredor D y cámara sepulcral) han desaparecido. Es la primera tumba con un pozo en la sala E. La altura media es de 1,96 metros y la anchura entre 2,05 y 2,16 metros. En la cámara sepulcral J las inscripciones vienen del **Libro del Amduat** y **Letanía de Ra**, mientras que la cámara previa, la F, contiene la **Lista de dioses de la Duat** (más de 740 dioses). Ambas tienen cielos estrellados. El Libro del Amduat y Letanía de Ra está dividido en "horas" nocturnas, y cuentan el tránsito de la noche al día de Ra. Pero estas "horas" no están en orden según se han representado en las paredes. Siguiendo las agujas del reloj el orden de las pinturas es: 7, 8, 9, 10, 11, 12, 5, 6, 1, 2, 3, 4. Los dibujos así como las inscripciones son cursivos, muy esencializados. Están pintados sobre la pared directamente, y no en placas de caliza adheridas a las paredes, como ocurre con las tumbas inmediatamente anteriores. En las columnas aparece la **Letanía de Ra, que describe las 76 formas de Ra**. Esta es la primera tumba de esta dinastía en la que la decoración y las inscripciones están presentes en otras salas además de la cámara sepulcral (en este caso, en la cámara previa). Esto, en época ramésida, se verá incluso en las partes iniciales de la tumba. En la sala sepulcral se encuentra un sarcófago de cuarcita también con forma de cartucho, típico de la primera mitad de la dinastía XVIII, pero además la tapa del sarcófago representa *expresamente* un cartucho. En los grabados de la 5ª hora del día del Libro del Amduat aparece un cartucho que representa la "caverna del dios Sokar", dios de tipo funerario, que está bajo una pirámide formada por los brazos de una figura femenina (la diosa Meretseger, "la que ama el silencio"), y hay quien asegura (Ed Hornung) que la forma de cartucho de las cámaras sepulcrales y el lugar donde se excavan (bajo el-Qurn, conocido por los

antiguos egipcios como Dehenet) se explica por esto y no tanto por la asociación del cartucho con el anillo shen. La momia de Tutmosis III se encontró en la cachet de Deir el-Bahari, la tumba 320. Se conserva de él además un sudario con inscripciones del Libro de los Muertos, que envolvía la momia.

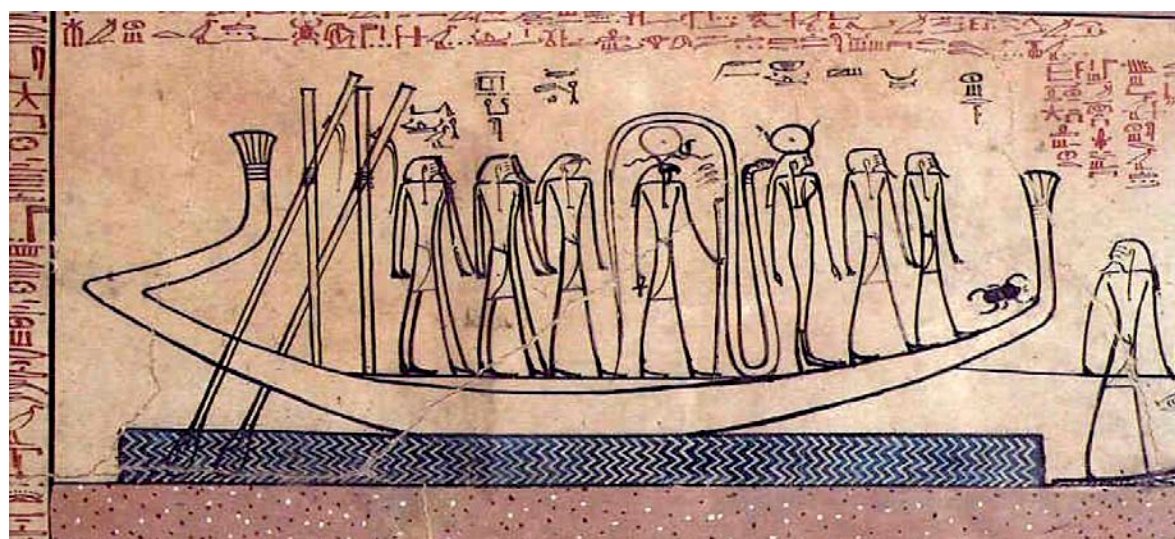
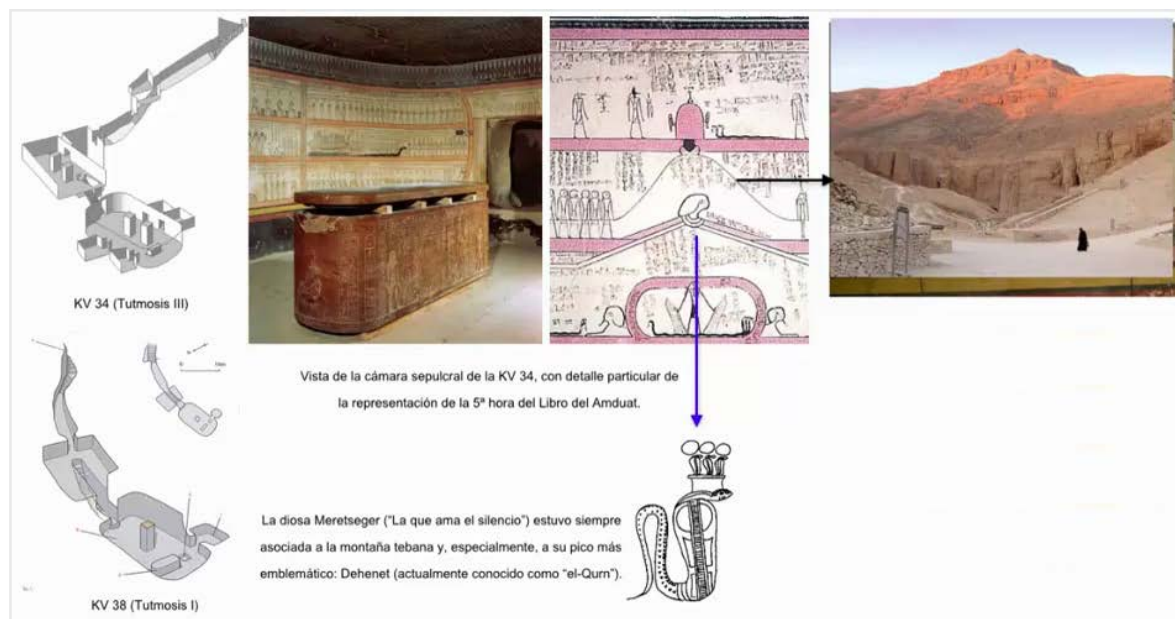

Cerca de KV 34 hay pequeñas tumbas asociadas, como KV 29 y KV 61. KV 26 está en el camino de KV 34. Lo mismo puede decirse de KV 59 y 37. KV 33 está justo encima de KV 34. KV 30 es más grande, con pozo de acceso, pasillo; cámara y cámaras laterales. **KV 31** sí tiene muchos restos: restos de cuatro momias, fragmentos de jarras (50 a 60), óstraca, ushebti real de la dinastía XX y lino de Ramsés III. En la cámara C estaban las momias, completas. Se supone que el sarcófago de cuarcita que encontró Belzoni y que está en el Museo Británico podría venir de aquí.

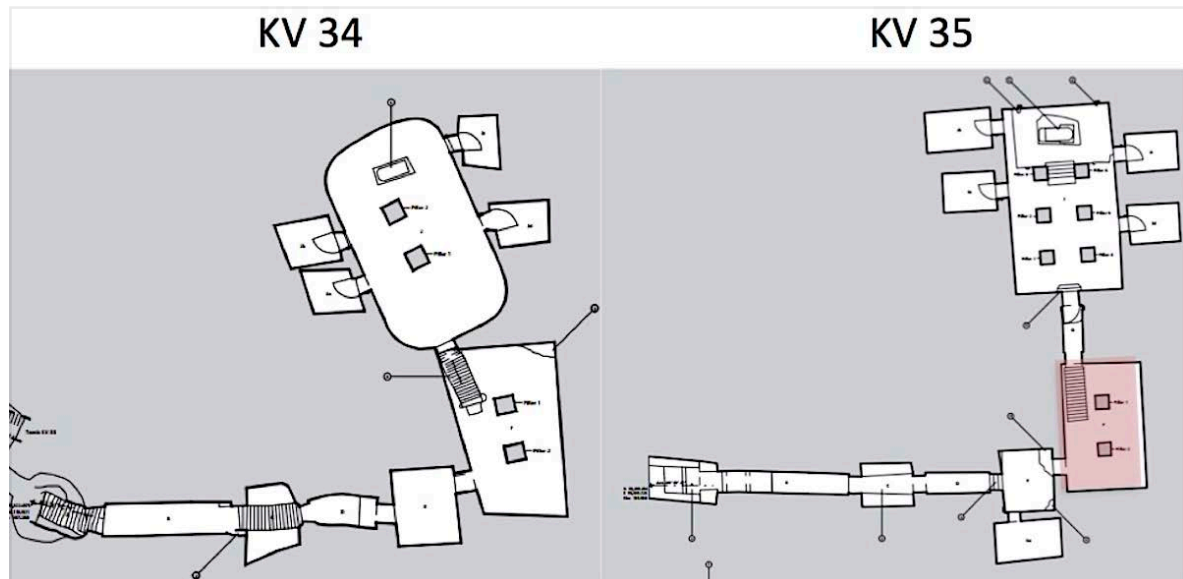

## 2.ª FASE (1448-1377)

La prosperidad que reina en el país influye en el florecimiento y depuración de las artes, así como las formas externas de vida social. Grandiosas construcciones y monumentos en las regiones de Tebas y Nubia Inferior.

**Amenhotep II (heqaiunu) [Akheperure] (1453-1419)** - Reina 25 años. Realiza dos campañas en Asia (en sus años 7 y 9 de reinado), para consolidar lo conquistado por Tuthmosis III, fijando la frontera en Ugarit. Se crean tres provincias en Asia: Canaán, Apu y Amurru. Tras la muerte de Amenhotep II, aparece una estela dedicada a él, en la que ya se representa el **disco solar como un rey, con el uraeus, y con unos largos brazos acabados en manos**, que protegen al cartucho real. La tumba de Amenhotep II es **KV 35**. Se hace en la parte derecha del valle, justo enfrente de la KV 34 de su padre. Hay que pasar por la KV 9 (Ramsés VI) y subir un poco para después girar. La descubre Loret en 1898. Está justo en la base del acantilado y la entrada es muy pequeña. El diseño general es muy similar a KV 34, pero con diferencias de detalle. La longitud es de 97,87 metros, la altura de los corredores de entre 1,99 y 2,3m, la anchura de entre 1,55 y 1,64m. Hay una sala E con pozo y la F tiene dos pilares, con un giro de 90 grados hacia la cámara sepulcral. La F está sin decorar. En la cámara J, sepulcral, vuelve a aparecer el Libro del Amduat con dibujos muy similares a los de KV 34. Esta cámara es espectacular. El techo está estrellado y en las columnas (6 de ellas) los dioses reciben a Amenhotep II. Es rectangular, tiene dos niveles y es mayor que la de su padre. También aquí se hallaron los huecos de los ladrillos mágicos. Su momia se encontró en su tumba, el único caso junto a Tutankamón. Apareció dentro del sarcófago, al que se le había quitado la tapa, dentro de un ataúd, con la momia dentro. Había sido despojada de sus amuletos. El saqueo debió producirse antes de la XX dinastía, y además habían guardado en ella otras momias. De época de este rey es la tumba de Kha en Deir El-Medina, descubierta intacta a

principios del siglo XX por la expedición de Ernesto Schiaparelli (1856-1928) financiada por el Museo Egipcio de Turín. Bernard Bruyère (1879-1971) excava después sistemáticamente todo el poblado. La tumba del visir Amenemipet Paury es la KV 48, encontrada por Ayrton en 1906, cerca de la de su amo Amenhotep II, KV 35. Unos ushebtis identifican al propietario. Se reexcavó en 2008 por Donald Ryan. Es de unos 57 metros cuadrados. De la misma época es la KV 49, encontrada también por Ayrton en 1906, de 69 metros cuadrados e inacabada. Unos grafitos hablan de su desmantelamiento a partir de la dinastía XX. La KV 50, de 5 metros cuadrados, y es de la misma época (encontrada por Ayrton en la misma fecha). Encontraron una momia de un babuino y un perro. KV 51, 52 y 53 son todas similares.

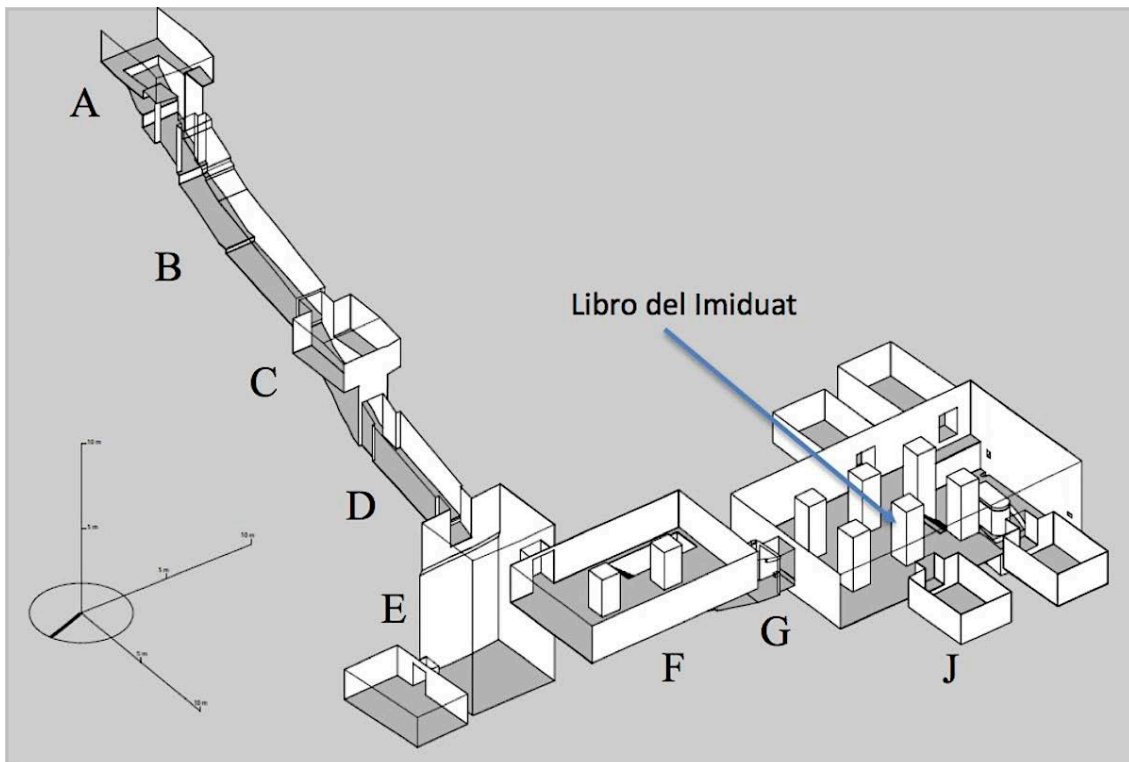

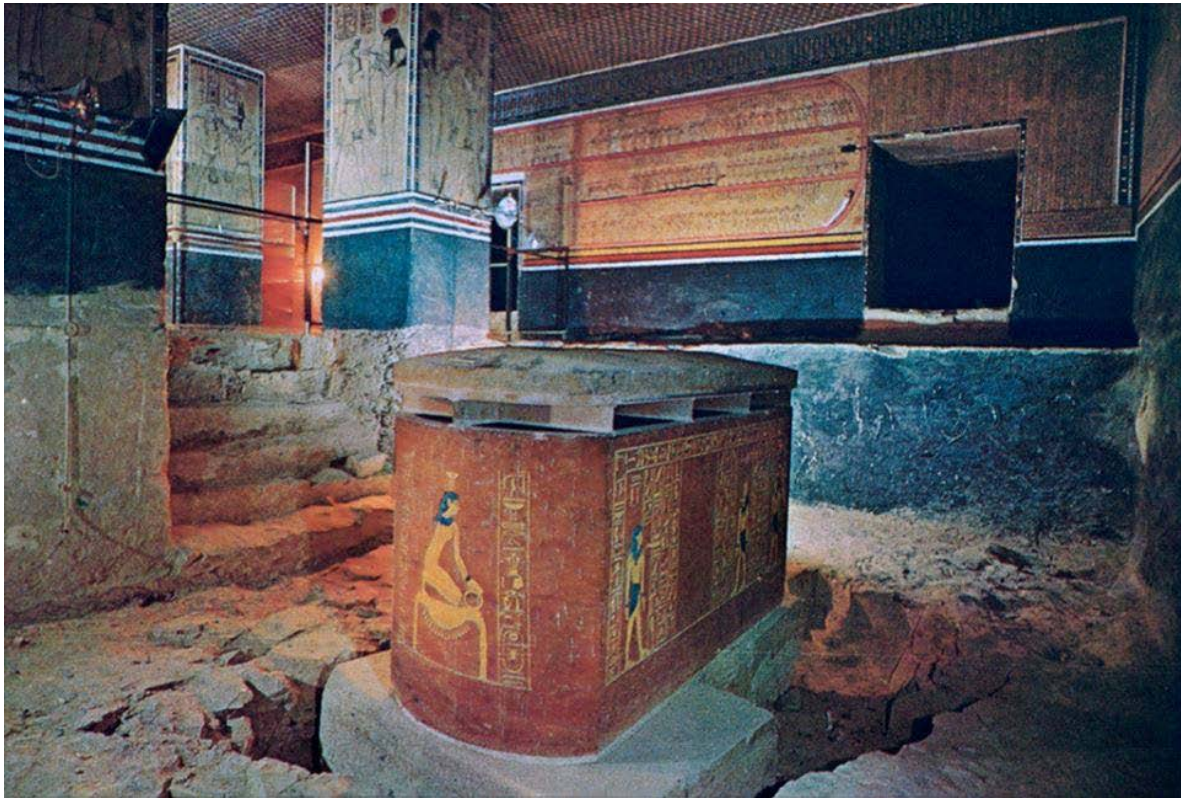

**Tuthmosis o Thotmés IV [Menkheperure] (1419-1386)** - Este rey fija la **Estela del Sueño** que hay entre las patas de la Esfinge en Giza, se sospecha que con intenciones propagandísticas por no ser un rey legítimo. En la estela se dice: «Uno de esos días sucedió que el Hijo del Rey Thotmés vino, corriendo a la hora del mediodía, y descansó a la sombra de este Gran Dios. El sueño se apoderó de él a la hora en que el sol estaba en su cenit, y encontró a la Majestad de este Venerado Dios hablando con su propia boca, como un padre habla con su hijo, diciendo: "Mírame, hijo mío, Thotmés. Yo soy tu padre, Her-em-akhet-Jepri-Ra-Atum; te daré mi Reino sobre la tierra a la cabeza de los vivos. Llevarás la Corona Blanca y la Corona Roja en el Trono de Geb, el Príncipe Heredero. La tierra será tuya, en su extensión y en su aliento, aquella sobre la que brilla el ojo del Todopoderoso. El alimento de las Dos Tierras será tuyo, el gran tributo de todos los países, la duración de un largo período de años. Mi rostro se dirige a ti, mi corazón a ti; tú serás para mí el protector de mis asuntos, porque estoy enfermo en todos mis miembros. Las arenas del Santuario, sobre las que estoy, me han alcanzado; vuélvete hacia mí para hacer lo que deseo. Sé que eres mi hijo, mi protector; he aquí que estoy contigo, soy tu jefe». Por tanto, Harmaquis-Ra-Atum (es decir, la propia Esfinge, que dice: «Yo soy tu padre Horus-en-el-Horizonte-Khepri-Ra-Atum", nombre que aúna la totalidad de las formas de la divinidad solar, Khepri, Ra y Atum) le ofrece la corona a cambio de limpiar la arena que la tapaba. Thotmés IV (alternativamente: 1400-1390 a.C.) era hijo del faraón Amenhotep II (1425-1400 a.C.) y de una de sus esposas secundarias, Tiaa. Este hecho, junto a la existencia de numerosos hermanos mayores, le dificultaba el acceso al trono. En realidad Thotmés IV deberá su corona a los sacerdotes de Amón, que ganan con él aún más poder e influencia, pero de forma paralela hay un

proceso de **solarización** del culto y del propio rey: un escarabeo de esta época menciona a **Atón** como el dios de las batallas que otorga al faraón poder en sus territorios y protege a sus súbditos bajo el imperio del dios solar. Esta inscripción constituye la primera mención notable de **Atón** en su nuevo aspecto universal. Thotmés IV trató de contener el poder de los sacerdotes de Amón, que pudieron haberle concedido a él la Doble Corona, equiparando al dios solar con Amón. Algunas de las mejores tumbas privadas de Tebas son de la época de este rey. Thotmés IV levanta un enorme obelisco de 33 metros de altura, que al parecer se encontraba en el suelo, mandado tallar por su antecesor, y que ahora está en San Juan de Letrán en Roma (estuvo en el Circo Máximo). Su esposa, madre de Amenhotep III, pudo ser una princesa de Mitanni, con el beneplácito de los sacerdotes de Amón (se supone). Su tumba es la **KV 43**, en el Valle de los Reyes, y en ella hace representar una vez más al disco solar (**Atón**), una manifestación de entre las muchas de Ra, junto a su nombre. La tumba está en la parte más profunda de uno de los Wadis tributarios que va a la parte central del Wadi oriental del Valle. Está a los pies de un acantilado, y por tanto es una zona fácilmente inundable. La tumba la descubre en 1903 Carter, financiado por Theodore Davis. Ya había sido saqueada, pero tenía muchas piezas y objetos (cerámica, madera...) del ajuar funerario. Es muy grande. Los corredores tienen anchuras de 1,98-1,99 metros, y alturas de 2,10 y 2,20 metros. La longitud es de 105 metros. Hay un pozo profundo en la sala E, y con cámara lateral. Están decoradas solo dos salas previas a la cámara sepulcral, pero esta no lo está. Las puertas fueron recortadas para poder introducir el sarcófago. El corredor G tiene una inclinación de entre 40 y 44 grados. La tumba gira 90 grados en la sala de pilares. La antecámara o sala I tenía una puerta de madera que da paso a la cámara sepulcral (como la KV 35, pero en ese caso eso se hizo en una segunda fase, mientras que aquí se hizo desde el principio). La sala sepulcral tiene 6 pilares y dos niveles, como la de Amenhotep II. Solo hay decoradas dos salas: la E, sala del pozo, donde el faraón mira hacia la derecha, pues está entrando en la tumba, mientras los dioses le reciben, y el techo está decorado con estrellas y tiene un friso kheker, mientras que una pared cerraba el acceso a la siguiente sala con dos pilares, la F, desde la sala E, y este muro se perdió; y la sala F de dos pilares está sin decorar, pero la siguiente sala, la antecámara, sala I, al final de un largo pasillo descendente, está decorada una vez más con friso kheker, cielo estrellado y monarca recibido por divinidades en las paredes, habiendo un cierre final entre la sala I y la J (una pared de cierre con sellos: un chacal con 7 prisioneros). La puerta de madera hoy día ya no está, y a través de ella entraríamos a la cámara J o cámara sepulcral, sin decoración, con paredes de caliza, en cuya parte baja está el precioso sarcófago del rey, de 3 metros de largo, decorado con vivos colores (rojo, amarillo, negro y blanco). Sigue la iconografía de los sarcófagos de la KV 20 (Hatshepsut). Isis y Neftis aparecen a los pies y la cabeza, pero ahora de pie. Son plañideras de Osiris. Hay unos salmos para despertar al difunto. Hay también 4 cámaras laterales, donde se encontraron materiales del ajuar funerario. Había además una momia, de pie contra la pared. Es posible que se trate de un hijo de Thotmés IV. Se hallaron vasos canopos de una princesa y un príncipe. De este se encontró la momia, en otro lugar del Valle. La

momia de Thotmés IV se halló en la KV 35. Debió ser colocada allí en la dinastía XXI. Entre las innovaciones de esta tumba está que es la primera con evidencia de nichos para los **ladrillos mágicos**. Pero además las representaciones iconográficas de las salas E e I son también especiales: los diseños monocromos y cursivos (Thotmés I, se intuye, pero también Thotmés III y Amenhotep II) dejan paso ahora a una **pintura muy coloreada y viva**, sobre un fondo ocre que alude a la divinidad de los personajes. Es el inicio en la forma de adornar los muros que ya continuará durante todo el Reino Nuevo. El rey aparece repetido varias veces, acompañado de distintas divinidades, identificadas por los epítetos. Esto es lo que se llama una "disposición paradigmática". **KV 36**, de Maiherpri, Nubio, un niño portaabanicos, es de época de Thotmés IV o de Amenhotep II. Esta persona murió con 25 años. La tumba fue descubierta en 1899 por Loret, y tiene unas dimensiones de 3,9x4,1 metros. Faltan las piezas metálicas del ajuar. Se encontraron dos collares para perro de cuero y también un papiro funerario y objetos de madera fuera de la tumba, señal de que hubo robo. También tenemos un sarcófago y un ataúd antropomorfo muy grande, si bien la momia no estaba en él, pues las dos piezas no cabían una dentro de la otra, lo que demuestra que todo fue removido durante los saqueos y que el gran ataúd antropomorfo se llevó allí desde otro lugar. En algún momento pusieron a Maiherpri en el sarcófago, pero dentro de otros dos ataúdes más pequeños que sí encajaban. Se conserva el juego de canopos en calcita, con formas antropomorfas. **KV 40** es también de esta época (o de Amenhotep III), con mucho material encontrado e inscripciones en hierático. Hay restos aquí de 30 individuos, casi todas mujeres, y de ellas 8 princesas cuya existencia no se conocía. Dos son aludidas en las inscripciones: Taemwadjes y Neferunebu. Se encontró también un interesante reloj solar. Junto a KV 40 está **KV 64** que se descubrió en 2011 (Susanne Bickel). Dentro había un ataúd de una cantora de Amón, Nehemes-Bastet (dinastía XXII).

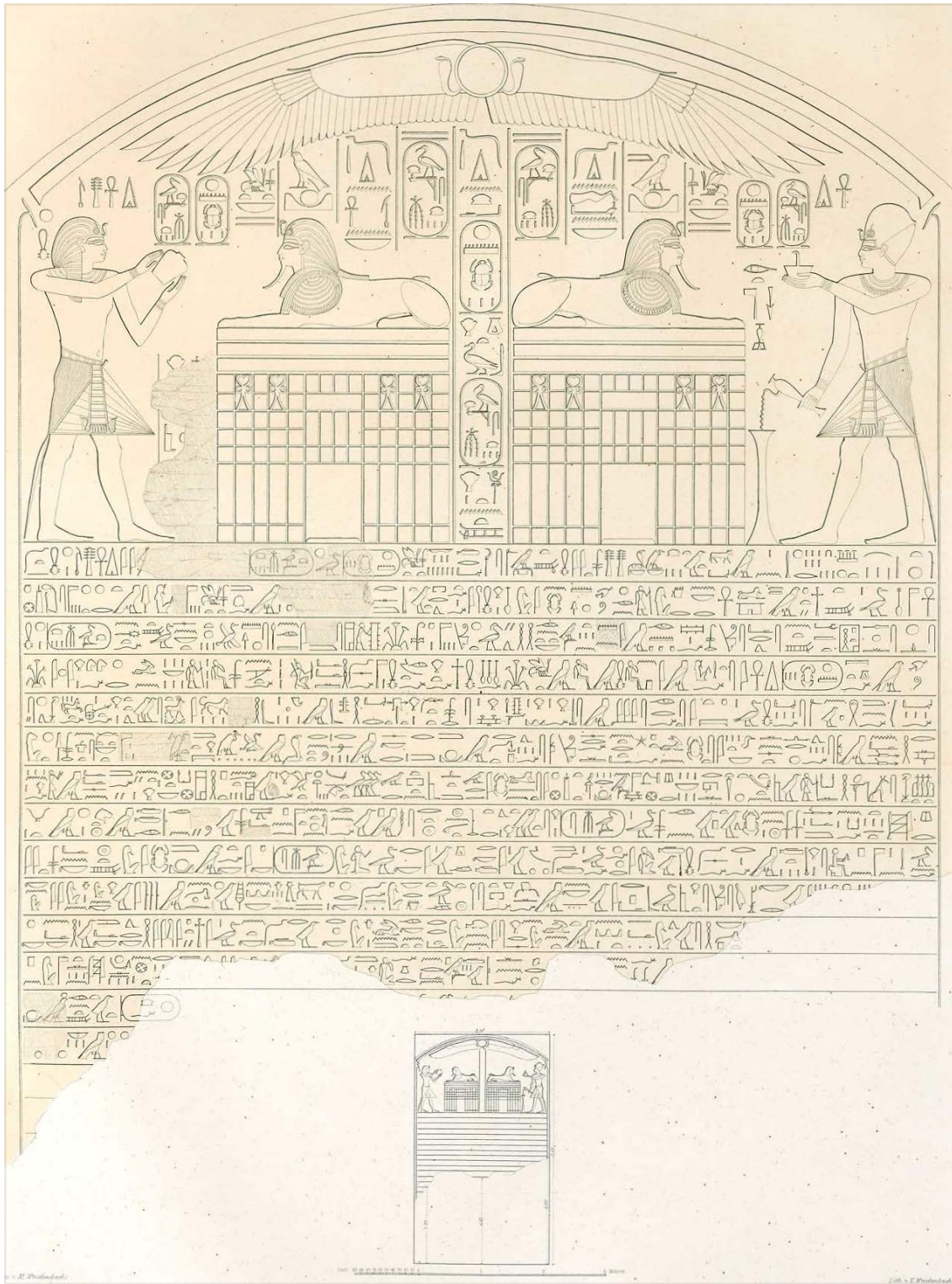



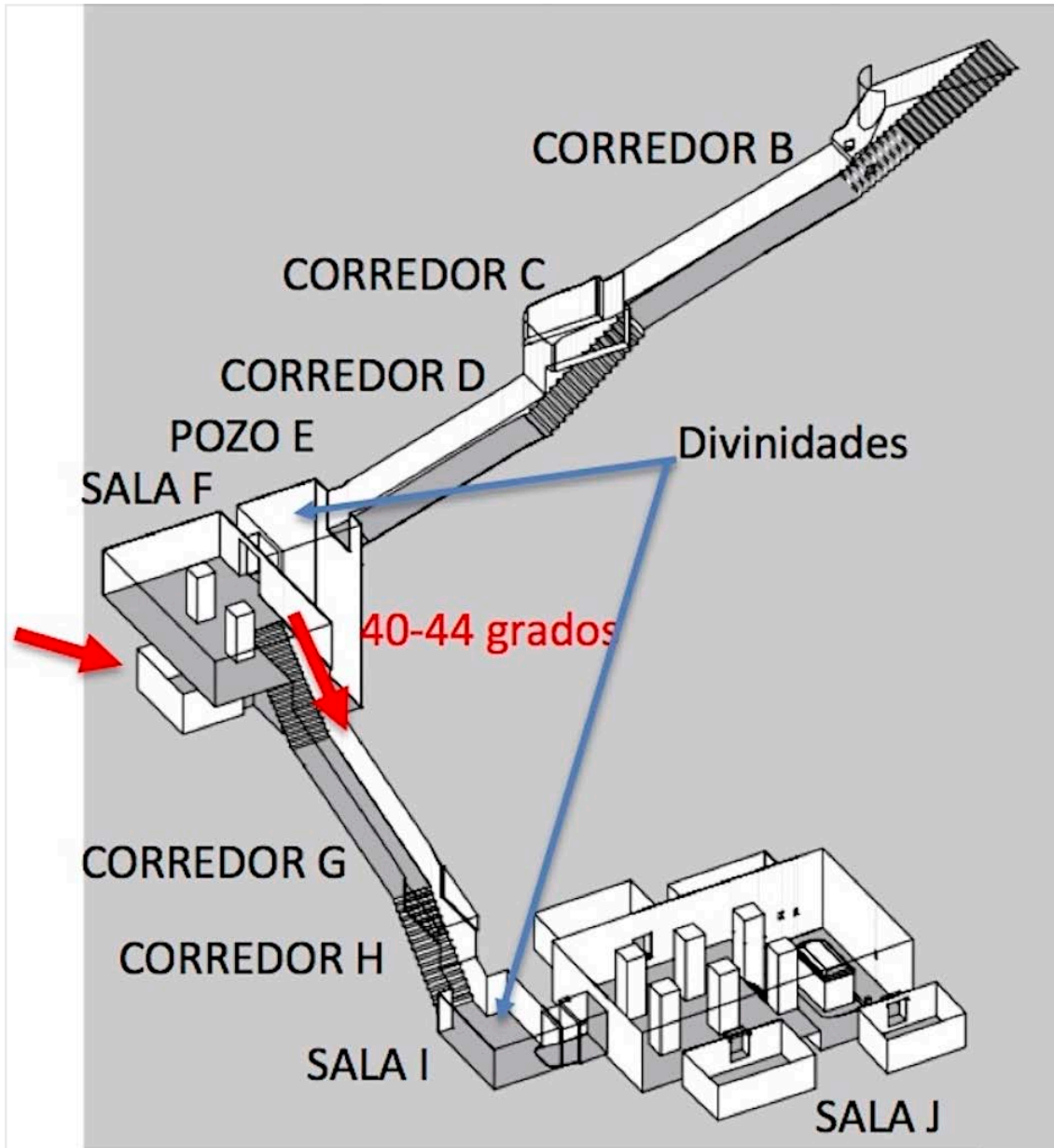

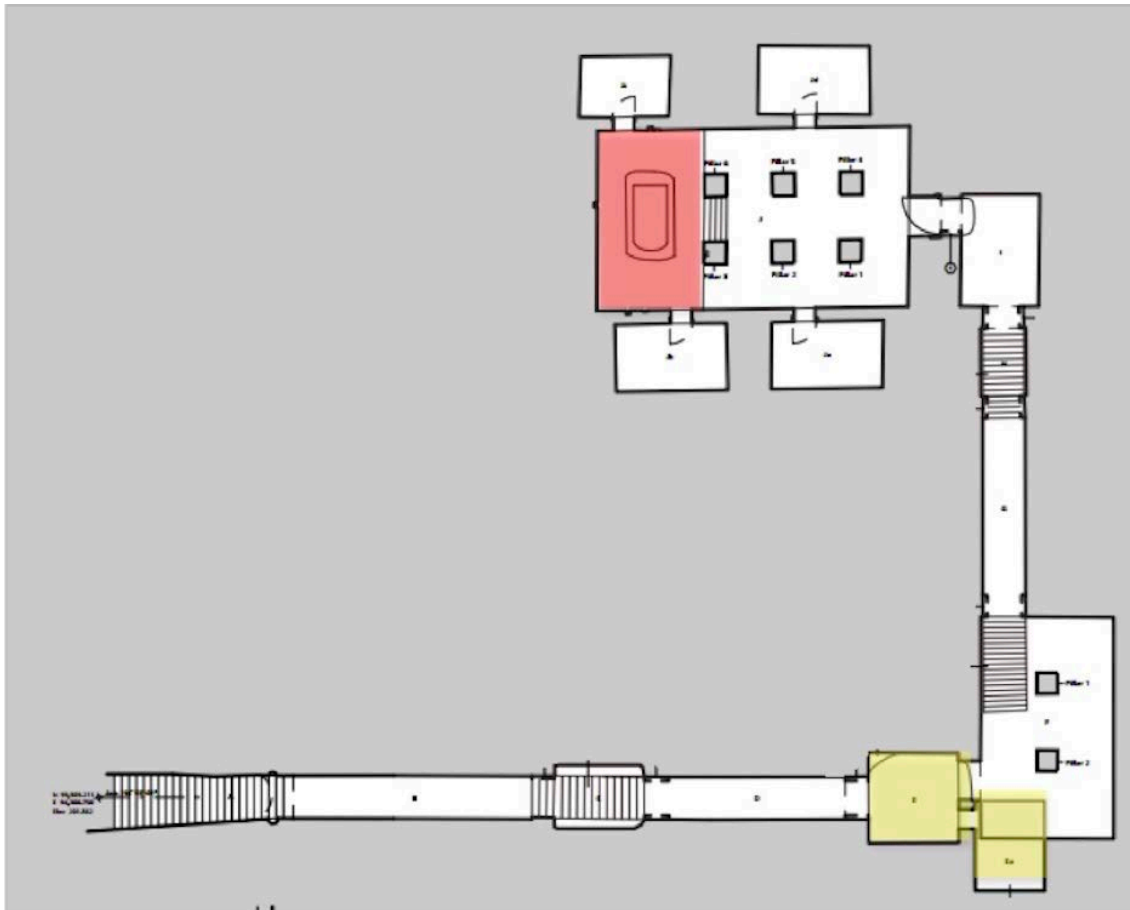

**Amenhotep III (heqawaset) [Neb-Maat-Ra] (1379-1342)** - Reina 38 o, a lo sumo, 39 años. Su tumba es la **WV 22**, en el Valle Occidental o Valle de los Monos. Hay quien piensa que pudo tener una corregencia larga con su hijo Amenhotep IV, de unos 8 años (desde el año 30 de Amenhotep III, o incluso desde el 27). Con este rey hay un amplio período de paz. Su imperio abarcaba desde Mitanni, en el Norte, hasta la quinta catarata, en Nubia, aunque para ello no le hicieron falta campañas ni conquistas, salvo la represión de alguna pequeña revuelta. El área de influencia es máxima, y en la base de una estatua puede leerse incluso que pertenecían al imperio o le rendían tributo Amnisos, Festos, Cidonia, Micenas, Tegea, Mesenia, Nauplia, Citera, Ilion (Troya), Cnosos, Amnisos, Lictos, etc. Amenhotep III amplía aún más el templo de Karnak, y además construye el templo de Luxor. La Reina Tiye, madre de Akhenaton -Amenhotep IV-, pudo ser también una princesa de Mitanni, como probablemente Nefertiti. Los monarcas de la XVIII dinastía, como Tutmosis IV, fueron asimilando el culto solar como garante de su poder. No obstante, Amenhotep III fue un paso más allá presentándose como una divinidad cuando todavía estaba vivo. Es hijo de Tutmosis IV, que reinó sólo diez años y de Mutemuia, una esposa secundaria que, por alguna razón, tuvo mucha importancia en la corte egipcia. Según contaba el mito, esta reina engendró a Amenhotep III con Amón, en un acto denominado **Teogamia**, que consiste en la unión sexual de una reina con un dios. Este dios tomaba el cuerpo del faraón (Tutmosis IV) para este acto. Así, el hijo nacido de esta unión sería el hijo del dios en la tierra, lo que legitimaría su poder sin discusión. Esta **deificación** vivió su momento culmen con la celebración de la Heb Sed en el año 30 de

reinado. Esta metamorfosis ocurrida en el Heb Sed coincidiría, casi con seguridad, con la subida al trono de su hijo, Amenhotep IV, el futuro Akhenatón. La celebración estuvo marcada por una profunda simbología solar: «vestido con ropajes abundantes dotados de una connotación solar muy marcada, en adelante el rey presenta una fisionomía particularmente estilizada, la cual, siguiendo una convención recurrente en la historia del arte faraónico, sugiere que su naturaleza es diferente de la del común de los mortales». Se distancia del clero de Amón en Tebas: con motivo del festejo se construyó un gigantesco complejo jubilar en la orilla occidental de la ciudad que ejercía las funciones de residencia temporal de la corte, conocido como **Per-Hay** ("La heredad de la jubilación") o «La heredad de Neb-Maat-Ra (Amenhotep III), el disco solar (el **Atón**, Iten Tchehen) radiante», situado en Malqata, al sur de su templo funerario (los palacios hasta entonces siempre estuvieron cerca del templo de Karnak, en el lado este). Es cierto que en esta época había peste (los egipcios la llamaban «enfermedad cananea»), y puede que esto explique que el rey construya su palacio al otro lado de Tebas y se refugie allí. El rey navegaba en un lago que construyó junto a su palacio occidental con Tiye, en una barca que se llamaba *Esplendor de Atón*, acto de simbología celeste que sustituyó a la tradicional carrera de la Heb Sed; y adjuntó además a su nombre el epíteto de «El disco resplandeciente del sol, de todos los países». Amenhotep III llegó a escribir en la base de una estatua suya recientemente descubierta «el brillante **Atón**». Con el Reino Nuevo Amón aumentó su importancia pasando a ser el dios del Estado fusionándose con el dios solar mediante el principio de sincretismo (**Amón-Ra**) otorgándosele un carácter *universal*. En correspondencia, el poder de los sacerdotes de Amón aumentó a una velocidad vertiginosa. Intervenían y controlaban la política y la administración del estado, hasta tal punto que eran ellos los que decidían sobre el reinado de un faraón, como pasó con su padre Tutmosis IV. En la época de Amenhotep III, esta tendencia se agudiza, surgiendo personajes muy poderosos como Ptahmose, Amenemhat, Bakenhonsu y Meriptah, todos ellos **sacerdotes de Amón**. Todo esto explicaría la deificación (defensiva) de Amenhotep III. A su vez, a mediados de la dinastía XVIII la religiosidad se caracteriza por el «contacto directo, personal e intenso entre el fiel y un dios». Desde el Reino Medio, la personalidad teológica de Amón como dios de la realeza es calcada de la del dios solar, en especial del Atum de Heliópolis. Ahora, con la XVIII dinastía y el Reino Nuevo, sus competencias aumentan sensiblemente, pues a la protección real se le suma la absorción de los aspectos demiúrgicos y cósmicos de **Ptah**, convirtiéndolo en un **dios solar completo**, es decir, conteniendo todas sus formas (Ra, Atum, Ptah, Khepri, Horakhty...) y constituyendo además la esencia misma de todo lo divino. El discurso que subyace a este proceso es antipoliteísta y henoteísta (existen varios dioses pero sólo uno se puede adorar), pues **el demiurgo solar es el autor de todo lo creado**, incluidos los demás dioses. La aparente revolución religiosa de Akhenatón será una continuación de esta tendencia al monoteísmo a la vez que se identifica al rey con el dios supremo, pero todo ello llevado hasta extremos insospechados.

Amenhotep hijo de Hapú fue el arquitecto del rey que construyó el templo más

arquetípico, en Luxor, el **Ipet resut Imen** ("el harén del Sur de Amón"), para servir de lugar de reposo a las barcas de la tríada en la procesión de la fiesta del Opet:

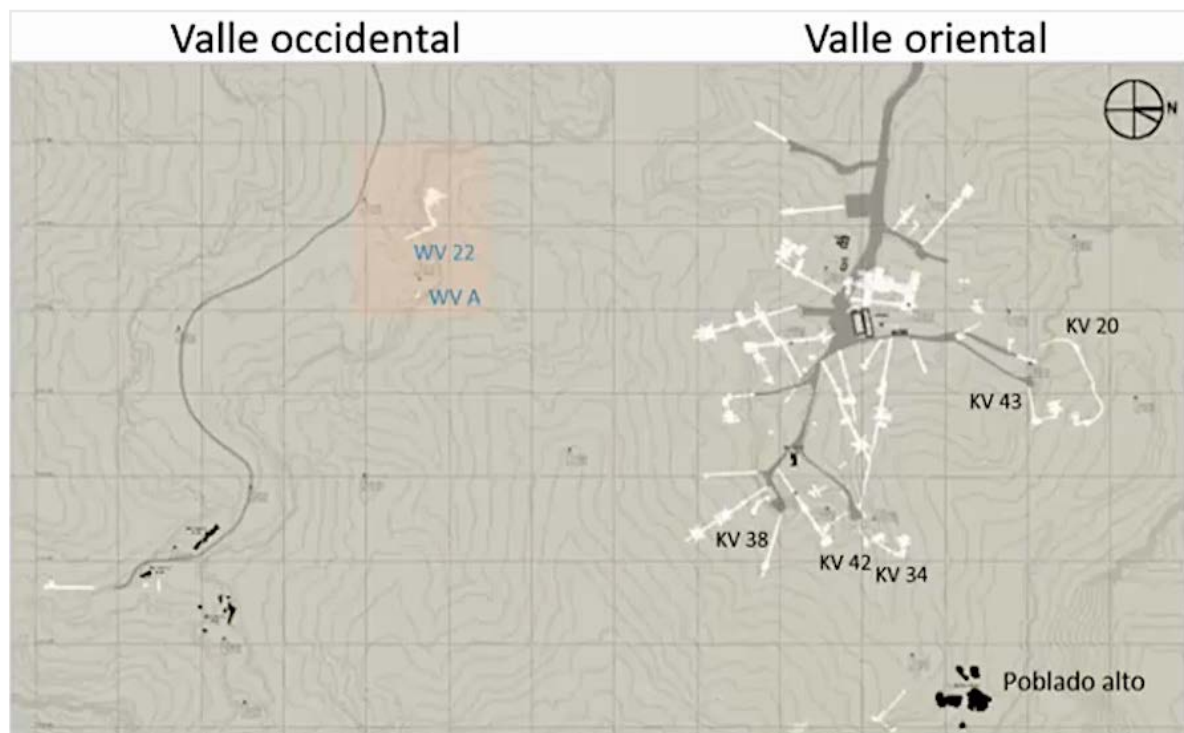
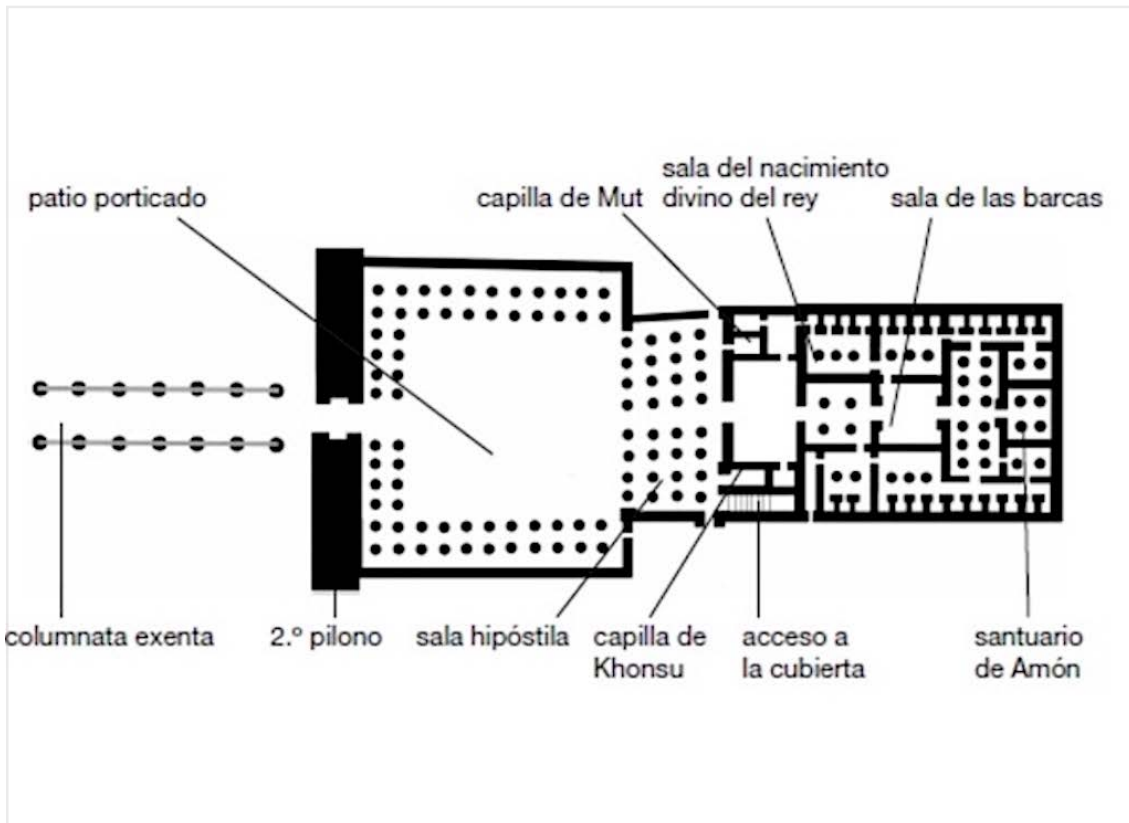

La tumba de **Amenhotep III** está en el Valle Occidental de los Reyes. Su tumba es la **WV 22**, primera del Valle Occidental (después Ay, WV 23; la WV 24, no se sabe de quién; y quizás de Amenhotep IV, inacabada, la **WV 25**). La entrada no está en el fondo del valle sino a cierta altura del talud. Cerca hay cabañas de

los trabajadores de la época, y también una serie de habitáculos (unos 30) que forman una factoría para la fabricación de objetos funerarios. Todo indica que Amenhotep III quiso reservarse el Valle Occidental para él y sus descendientes, y es muy probable que haya más tumbas a la espera de ser encontradas, quizás incluso la de Nefertiti. El padre de Amenhotep III, Tutmosis IV, comenzó la excavación de lo que fue después su tumba, puesto que así lo indica el material hallado en los depósitos de fundación. La WV A, excavada por Lepsius en 1845, es una especie de pozo-almacén, con material fechado en los años 33-34 del reinado del rey. La entrada a la WV 22 es pequeña y baja. Los corredores tienen anchuras de 2,51-2,56 metros, y alturas de 2,54 y 2,83. La longitud es de 126 metros. El volumen de toda la tumba es de 1485 metros cúbicos. Por dentro es similar a la de Tutmosis IV, pero la cámara sepulcral gira 90 grados en sentido contrario, y tiene dos grandes salas laterales con una columna cada una, y a su vez cada una con su sala lateral. Probablemente estas salas estaban destinadas a la esposa real Tiy y a su hija Sitamun, que también fue esposa real. Hay decoración en la sala del pozo E y la antecámara I, pero también en la cámara sepulcral, a partir del Libro del Amduat. En la sala E el rey mira hacia el interior de la tumba, como siempre, y es recibido por los dioses. En el siglo XIX arrancaron de la pared dos veces la cara del rey, y estas pinturas están en el Louvre. Curiosamente, el ka representado junto al rey es el de Tutmosis IV, que fundó la tumba. La sala E y la F estaban separadas por una pared decorada que se rompió, y se nota la pérdida en la decoración. Desde 1989 ha habido una misión japonesa que ha restaurado las pinturas. La sala E, muro norte, tiene fondo azul, y aparece por primera vez en la tumba el ka del rey y de su padre, Tutmosis IV. Hay un friso kheker. El rey aparece varias veces con distintos acompañantes, con y sin nemes alternativamente. Vemos junto al rey a Hathor, matriz de la que nace el faraón y a la que vuelve; Anubis, el embalsamamiento; Imentet, diosa de la necrópolis y occidente en general; y Osiris, en un proceso secuencial que completa la esencia del rey. En la Sala I la decoración es similar, y una vez más había una pared que la separaba de la Sala J, que ha desaparecido. Esta tiene friso kheker, cielo estrellado, y en las columnas el rey es recibido por divinidades. En las paredes está el Libro de Amduat con el mismo estilo cursivo de Amenhotep II y Tutmosis III. En la pared quedaron los huecos para los ladrillos mágicos. Hay otro hueco, en el suelo, para la caja de canopos, que no apareció. Del sarcófago, de granito rojo, solo se encontró la tapa, fragmentada, con forma de cartucho. Se han encontrado muchos fragmentos de su ajuar, que llevan a pensar que debió ser tan fastuoso como el de Tutankamon. Probablemente el cuerpo del rey estuvo encerrado en varios ataúdes, y podría ser que con una máscara de oro macizo a juzgar por los fragmentos. La momia fue hallada en la KV 35 junto a su padre Tutmosis IV, dentro de una bañera que pertenecía a Ramsés III, pero dentro de un ataúd cuya tapa era de Seti II. **KV 46** es la tumba de Tuya y Yuya, padres de Tiye, esposa de Amenhotep III. Se descubrió en 1905, por James Edward Quibell. Tiene 2,06m de alto y 1,76m de ancho, 60 metros cuadrados y 135 metros cúbicos. Se encontraron muchos objetos, pero removidos. Robaron los más valiosos o transportables. Se encontraron: el sepulcro de Yuya, en negro y dorado, de 3,64x1,6x2,16m, con dos ataúdes dentro, muy similares y muy

grandes, y dentro del segundo ataúd otro dorado. Tuya tiene su propio ataúd dorado. Ambos con máscaras. Los canopos, en calcita, con sus cajas a juego con los ataúdes (negro/oro). Las momias iban con un armazón. Debieron morir con unos 60 años. Hay juegos de ushebtis, pero no más de 17, metidos en cajitas de madera policromada. Hay muchos vasos, pero algunos mazizos, mientras que otros sí tenían aceites y perfumes; y muebles y cajas. En esta tumba se encontró también un carro, el primero hallado completo (se habían encontrado partes de uno en la tumba de Tutmosis IV) y unas sandalias intactas.

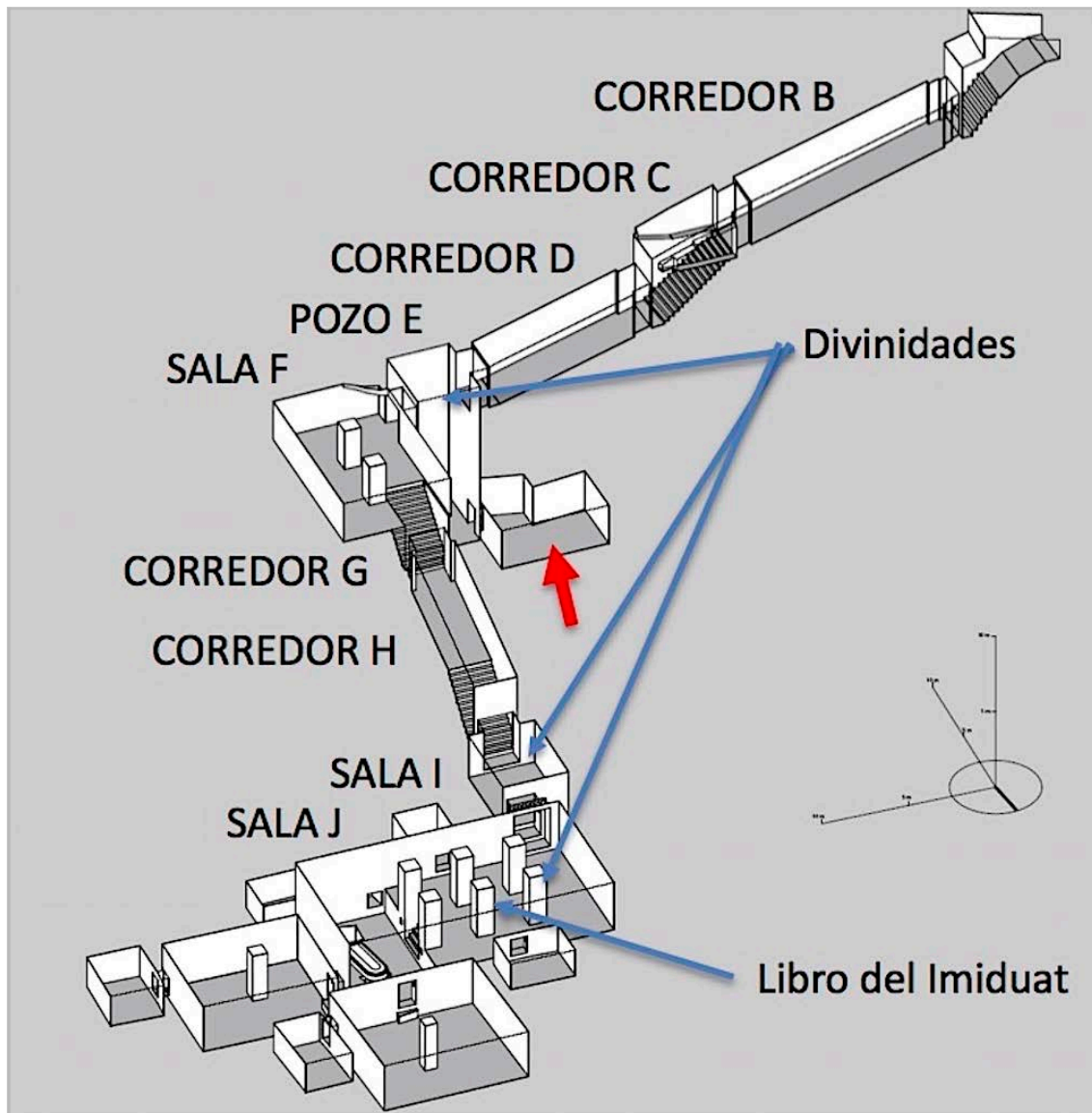

### **3.ª FASE (1377-1345)**

Aparición de una nueva tendencia espiritual y artística, definida y fomentada por el rey. Establecimiento del culto al disco solar (**Atón**). Al parecer, no pudiendo soportar las pretensiones de los sacerdotes, Akhenatón abandona Tebas, eligiendo nueva residencia cerca de la actual Amarna. Después de su fallecimiento, su hermano/hijo/sobrino Tutankhamón vuelve al culto de las antiguas divinidades egipcias y traslada de nuevo la corte a Tebas.

En el año 3 del reinado de Amenhotep IV se inaugura un templo dedicado a Ra-Heractes-Aton (humano con cabeza de halcón) al este del gran templo de Amón en Karnak. Fue desmantelado más tarde, aunque se conservan los **talatat**, o pequeños bloques de piedra a modo de ladrillos, pero decorados, con los que el templo estaba hecho (unos 70 kilos, 52,5x25x25cm). En ellos se documenta por primera vez el nuevo estilo artístico (arte de Amarna). La figura humana es expresionista, simbólica. Después se sustituye a Amón por Aton como dios de Estado, y se representa a Ra-Heractes-Aton como disco solar, con rayos y manos. Aton recibe una titulación real, inscrita en dos cartuchos (año 4), en los que se alude a Ra-Heractes-Aton y a Shu (dios del aire y la luz). No aparecen otros dioses solares como Atum o Khepri. El nuevo dios se manifiesta como luz. Es un dios sin compañera ni enemigos. No viaja ni arrostra peligros. Aton habla solo al rey, a través de una revelación. De momento Aton convive con otros dioses, pero más adelante se les elimina, empezando por Osiris y los dioses de ultratumba. Con el nombre de Amenhotep IV aparece un grafito en Abu Kua, y en el (año 4) ya aparece el disco solar con brazos. Amenhotep IV cambia en el año 5 su nombre por el de **Akhenaten** (= "manifestación luminosa de Aton", o "Aquel que es efectivo para Aton") y también Nefertiti cambia de nombre, añadiéndole Neferneferuatón. Por las mismas fechas el rey funda Akhetaton (año 5). El rey manda rodear la ciudad con 14 estelas (*Estelas Perimetrales*) escritas en una mezcla de egipcio clásico y neogipcio (unas del año 5, otras del 6 y otras del 8). Se conoce el momento exacto de la decisión de fundar la ciudad gracias a la inscripción en una de esas estelas: el día 19/20 de febrero, el sol emerge alineado por el wadi al este de Amarna, y la fecha sería el 1335 A.C., que correspondería al año 5 del reinado de Akhenaton. El Gran Templo de Aton tiene un gran recinto de 800x300 metros. Dentro, en la parte inferior (oeste), hay un templo llamado Gematon o Gempaaton, con una sala hipóstila y 6 patios con 800 altares de piedra para ofrendas de pan. Fuera del templo había otros 900 altares, pero de adobe. En el exterior del recinto había panaderías para las ofrendas. En la parte superior del recinto (este) hay una estela con un altar y un matadero, quizá para recordar el Benben. Más al este hay un Sanctasanctórum. En la tumba de Merira y en la Tumba de Panehesy hay representaciones del Gran Templo de Atón. Hay otro templo, más pequeño, llamado Hut-iten, al sur del Gran Templo. Podría ser el templo funerario de Akhenaton. El Palacio del Norte fue usado por Kiya y después por Meritaten, esposa secundaria e hija del rey respectivamente. Los restos del mismo, muy bien conservados, indican que era una residencia pero también un espacio ceremonial (hay un altar, una ventana de apariciones), lleno de plantas y animales, con un jardín hundido y pozo, un segundo jardín interior y una sala del trono. En la decoración de este palacio había pinturas de vivos colores de pájaros y vida fluvial. El rey acaba suprimiendo a los demás dioses, y Aton queda como dios exclusivo. Se sustituye la mitología de los dioses por las historias de la familia real. En el año 9 de reinado se cambia el nombre didáctico (cartuchos) de Aton (desaparece Re-Heractes y Shu). Akhenaton empieza a perseguir a los demás dioses. Las *Estelas Perimetrales* y las inscripciones en las tumbas de Amarna son las

fuentes para estudiar esta religión. Tenemos el *Pequeño Himno a Aton* (en cinco tumbas) y el *Gran Himno a Aton* (en la tumba de Ay). Sabemos por estas fuentes que Aton era omnipresente, incognoscible e inescrutable, pero que se manifestaba como luz. Es un dios **único** y **exclusivo**. Desaparece la inmanencia divina (limitación de lo divino, que se identifica con lo natural), por lo que se le concibe como **todopoderoso**. Aparece el **ecumenicismo**, y **universalismo**, pues Aton ha creado a todos los pueblos extranjeros (ya no hay que matarlos). Aton crea el mundo por su **voluntad**, porque así lo decide.

En esta época se consolida una evolución de la lengua egipcia que la lleva a una nueva forma de lenguaje llamado **neoejipcio**:

1) En egipcio de la primera fase solo hay seis vocales: a, i, u, largas y breves.

2) En egipcio de la segunda fase o *neoejipcio*, a partir del final de la dinastía XVIII, se añaden otros tres timbres vocálicos: e, o y "e neutra" (como en catalán central "pare").

3) Así, los nombres regios hasta el Reino Medio se vocalizan según el primer patrón, mientras que los nombres regios a partir del Reino Nuevo se vocalizan según el segundo patrón.



**Amenhotep IV (Akhenaton) [Neferkheperura Waenra] (1341-1325) - Reina 17 años.** Su padre fue Amenhotep III y la Gran Esposa Tiye, que probablemente era prima de su marido. Además, Ay pudo ser su hermano y cuñado del rey, y a la vez padre de Nefertiti, por lo que Nefertiti sería sobrina de Tiye, y Amenhotep IV y Nefertiti primos. Tanto el padre de Tiye, llamado Yuya, como



Ay, usan el nombre de "padre del dios" (*itnetjer*), y en el caso de Ay, incluso en su cartucho. Amenhotep IV amplió el tercer pilono de Karnak, que había erigido su padre, además de construir un vestíbulo. En él se hace representar en el estilo tradicional, masacrando a los enemigos. En el lado este de Karnak, aunque extramuros, manda construir (segundo año de reinado) un templo en honor a Aton (Gemet Pa Iten), de gran tamaño. Hay otros tres templos de los que se desconoce su localización original. Todos estaban hechos de *talatats*. Se conservan un gran número de estos, muchos decorados, recuperados del material de relleno del noveno pilono de Karnak (45.000 bloques) o del propio Luxor y otros (procedentes del Gemet pa Iten y del Hut-Beben, con Nefertiti sola oficiando en los procedentes de este segundo) del relleno del segundo pilono de Karnak (20.000 bloques con inscripciones), aunque también se han encontrado en el suelo de la gran sala hipóstila de Karnak. Del *Gemet pa Iten* provienen las estatuas de gran tamaño estilizadas del faraón que se conservan. También hubo construcciones en Menfis. En la tumba de Ramose, personaje de la época, hay dos estilos radicalmente distintos de representación de Amenhotep IV. Aproximadamente en su quinto año de reinado, Atón comienza a representarse como un **disco solar con brazos muy alargados acabados en manos**, dedicadas a proteger al faraón y sus seguidores, y a recibir ofrendas. Precisamente en el año 5 funda **Akhetatón** y cambia de nombre. En la actualidad hay quince estelas registradas que delimitan Akhetatón: un primer grupo, talladas en el año 5 de su reinado (Estelas M, X, K), y un segundo grupo, erigidas en el año 6 de su reinado (Estelas J, L, N, P, Q, R, S, U, V en el Este, y A, B, F en el Oeste). En el año 9 cambia la titulación de **Atón** y empieza a perseguir a los demás dioses. En el año 12, en la tumba de Huya, necrópolis norte de **Amarna**, aparece representado Akhenatón y Nefertiti, pero ambos aparecen superpuestos, formando uno solo. En la tumba de Merira II, de la misma necrópolis, y también año 12, aparece Akhenatón recibiendo embajadas, y otra vez vemos al rey y la reina superpuestos (detrás aparecen sus 6 hijas). Nefertiti va ganando poder e influencia, y llega a aparecer masacrando enemigos (en un *talatat*), oficiando al **Atón**, con la corona azul y la cobra (en estelas) y con el nombre cambiado (Ankheperura, que usa también Smenkhkare, y Neferneferuatón, que usa solo Nefertiti). En una caja que Carter encuentra en la tumba de Tutankhamon aparecen de nuevo muchos cartuchos, con Akhenaton, Meritatón y Ankheperura Neferneferuatón. No se puede saber si se alude en ellos a un faraón (femenino) que es Nefertiti o bien a otra persona. Sin embargo, en los anillos de fayenza creados con motivo del duodécimo aniversario del reinado de Akhenatón, está impreso el nombre del corregente, Anj-Jeprura, con la "t" que indica género femenino, y con el epíteto "Amada del Rey". En el año 3 de Ankheperura Meri(atón), Neferneferuatón Meri(waenra) se registra un grafito en el que se invoca a Amón, y se alude a la salida de una época de oscuridad. En *Contra Apión* de Flavio Josefo, que toma la información de Manetón, se da como sucesora de Akhenatón (a quien llama Horus) a "su hija Acenkeres", y luego su hermano Ratotis. Estos podrían ser Meritatón y Smenkhkare, porque se sabe por análisis genéticos que Tutankamón es hijo de dos hermanos que son hijos de Amenhotep III.



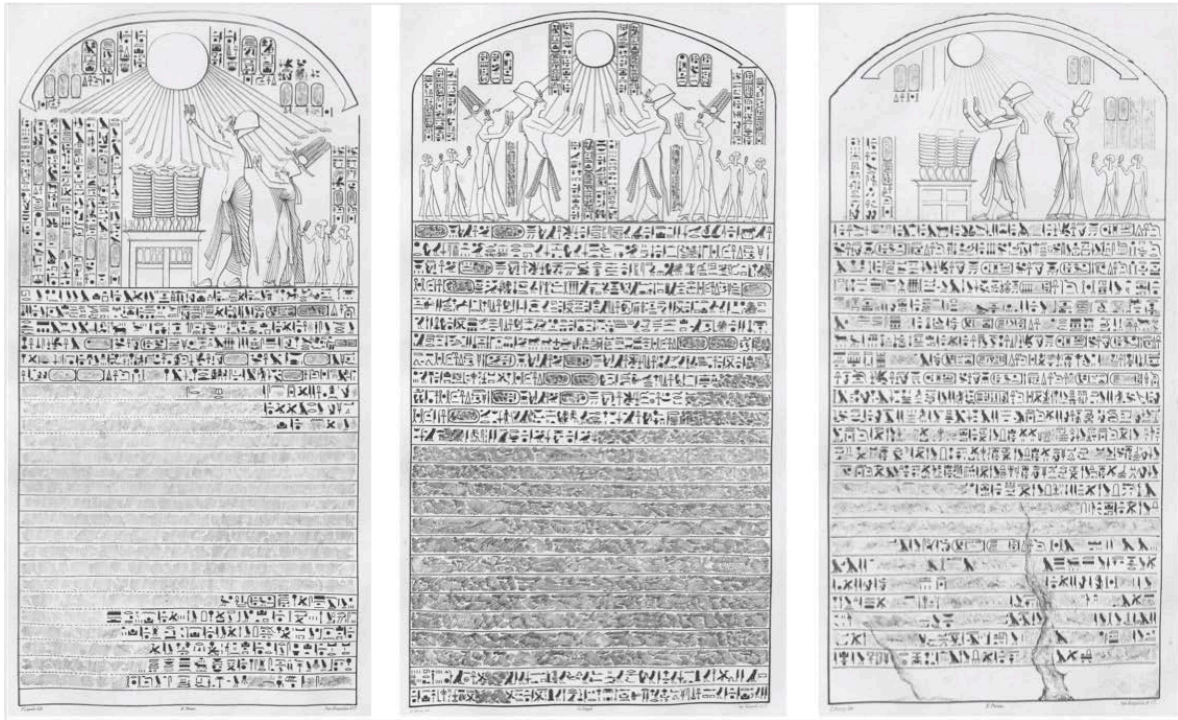

Las tumbas fueron de los primeros monumentos descubiertos en la zona hoy conocida como Tell-al-Amarna. Se hallan agrupadas al norte y al sur de la ciudad, en las colinas que la rodean, excavadas en la roca, pero la tumba real se sitúa en el valle de Darb-el-Melek, localizada en el centro de la llanura elevada, al este de la ciudad. Allí hay también otras tumbas privadas, todas excavadas en la montaña. Tienen planta de cruz o en forma de T, con un largo pasadizo que lleva a una sala de columnas con un nicho para las estatuas. Las cámaras funerarias están situadas más abajo. Bajorrelieves decoran las paredes, con el soberano y su familia y las alabanzas al dios Atón como temas, quedando el propietario de la tumba en un segundo lugar. Entre las inscripciones encontradas destaca el "Himno a Atón", cuya versión más completa se encuentra en la tumba de Ay, escriba real y posteriormente faraón a la muerte de Tutankhamon. Este texto presenta evidentes analogías con el Salmo 104 del Libro de los Salmos del Antiguo Testamento.

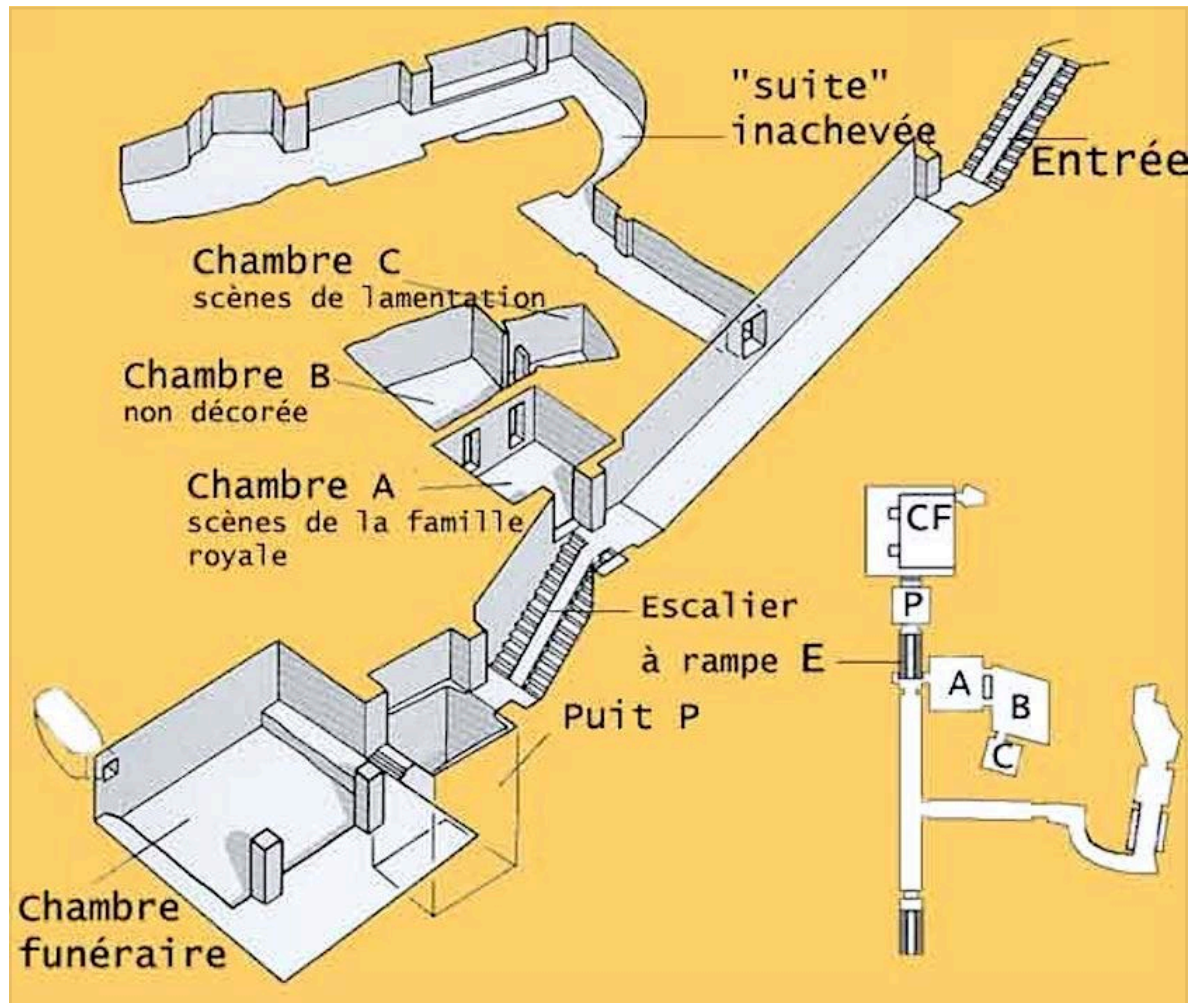

**Smenkhkare Djoser Kheperu [Ankheperura] (1325-1324)** - Reina 3 años, y es posible que durante parte de ese periodo correinara con Akhenatón, aunque también puede ser que muriera antes que él y todo su reinado transcurriera durante el de su antecesor. Smenkhkare aparece como esposo de Meritaton, primogénita de Akhenatón, en una inscripción de una tumba, en la que Akhenatón está aún vivo. Esto se repite en otras inscripciones en las que aparecen juntos los cartuchos de Smenkhkare y Akhenatón. Reeves teorizó en 2001 que el faraón Smenkhkare podría ser en realidad Nefertiti con otro nombre, pero si la momia de la KV 55 cuyo ADN se ha analizado por Hawass et al. fuera no Akhenatón, como este asegura, sino Smenkhkare, esa hipótesis de Reeves quedaría descartada. Smenkhkare podría haber sido hermano de Akhenatón, y Nefertiti no sería Smenkhkare. No obstante hay otro rey más en este convulso período, y es Ankheperura Neferneferuatón. Este último nombre, Neferneferuatón, ya era el nombre adoptado por Nefertiti una vez iniciado el reinado de Akhenatón.



**Ankheperura Neferneferuatón (¿Nefertiti?) (1324-1322)** - Reina 3 años, como reina-faraón, pues hay una inscripción que indica su año 3, a partir de la muerte de Akhenatón. Tutankhamón reutilizó las bandas metálicas que recubren la momia del rey y que fueron preparadas para Ankheperura Neferneferuatón, por lo que sabemos que el joven rey le negó el entierro como rey. Nefertiti ya aparecía con atributos de rey (masacrando enemigos en un *talatat*, haciendo ofrendas a Atón, y superpuesta a Akhenatón en representaciones) durante la vida de su marido. Además Neferneferuatón era uno de los nombres de Nefertiti. Todo hace pensar que hubo un faraón-mujer, con nombres en cartuchos, llamada Ankheperura Neferneferuatón, según puede verse en los vasos canopos de la tumba de Tutankhamón y en uno de los sarcófagos de este (en el reverso de los cartuchos del mismo, que fueron reemplazados). Una inscripción hallada en una cantera al norte de Amarna, fechada en año 16 del reinado de Akhenatón, señala la presencia de Nefertiti,

que por tanto estaba aún viva, y ello refuerza la hipótesis de que Nefertiti le sustituyera a su muerte y no muriera antes que él, como tradicionalmente se ha pensado. Si Smenkhkare muere antes que Akhenatón, Ankheperura Neferneferuatón (Nefertiti) habría sucedido a ambos por un breve período. Se desconoce qué pudo pasar con exactitud con ella, las circunstancias de su muerte o el lugar de su enterramiento, dado que la tumba preparada para Nefertiti en Amarna no está acabada y nunca fue ocupada. Aún hoy se investiga si Nefertiti es alguna de las momias halladas en los escondrijos donde estas se guardaron tras los saqueos sistemáticos del Valle de los Reyes (como KV 35) o si su tumba está aún por descubrir en uno de los valles.

**Tutankhamon (heqaiunushema) [Nebkheperure] (1322-1314)** - Reina 10 años. El documento fechado más antiguo de su reinado son unos recipientes de vino encontrados en su tumba cuyas inscripciones hablan del año 9 del mismo, lo que permite deducir que no llegó a la cosecha de su año 10. Muere con 18 ó 19 años según indican los análisis de la momia, lo que permite situar el año de su nacimiento, que coincide con el año 10 del reinado de Akhenaton. La pieza más antigua y única que le menciona como príncipe es un bloque hallado en Hermópolis pero que viene de Amarna y que le llama «príncipe», y aparece también el nombre de una princesa, llamada [está borrado]-Aton, y usa un título curioso, «la gran favorita del Señor de las Dos Tierras», que no es ninguno de los títulos de las seis hijas de Akhenaton o Nefertiti, pero sí de la primogénita de Amenhotep III y Tiye, Sitamón. En Saqqara se encontró en 1997 una inscripción en una tumba que habla de Maya, nodriza de Tut. Pero por desgracia en ella no se dice por ninguna parte quién era el padre del rey, o su madre. Ese mismo año se publica una monografía en la que se habla de una tumba de Akhmin (de donde vienen Tuya, Yuya y Tiye) que habla de un Senedjem, tutor del rey Tut, pero tampoco hay inscripciones con información sobre la vida del rey. En el templo de Luxor, en la columnata de Amenhotep III aparece un relieve donde se leen unos cartuchos de Horemheb, pero donde aparece representado Tutankhamón, con una inscripción donde se dice que él es el responsable de la restauración del monumento de su padre, Neb-Maat-Ra, nombre de entronización de Amenhotep III. En Nubia hay un templo, el de Soleb, erigido por Amenhotep III, del que vienen algunas estatuas, y una de ellas es un león tumbado con inscripciones en su base. En una de ellas se dice que fue restaurada por Akhenaton, y también aparece el nombre de Tutankhamon y, otra vez, se dice que él había restaurado el templo de su padre Neb-Maat-Ra. En un instrumento astronómico se habla una vez más de una restauración de esa pieza por parte de Tutankhamon, haciendo referencia al «padre de su padre», que se identifica como Tuthmosis IV. Según todo esto, si lo interpretamos literalmente, Tutankhamon sería hermano de Akhenaton, lo que podría ser si este tuvo una larga corregencia con su padre, porque así habría podido nacer Tut al final del reinado de Amenhotep III, que se superpondría al de Akhenaton en vez de precederle. Pero parece poco probable. En una inscripción del faraón Ay se señala a Tutankhamon como su hijo, cuando sabemos que no lo era. También Horemheb indica en una inscripción que Amenhotep III es un ancestro suyo, cuando no lo era (de

sangre). No se puede interpretar todo literalmente. No se sabe con seguridad si Tut es un hijo de Smenkhare y Meritaton, de Akhenaton y Nefertiti, o de Akhenaton y una segunda esposa, Kiya, aunque es evidente que se trataba de un príncipe de sangre real, hijo de rey, y que descende de Amenhotep III. Veamos por qué estamos seguros de todo eso. Unos arqueólogos alemanes aseguraron en 1939 haber encontrado un bloque de piedra donde se decía expresamente que Akhenaton era el padre de Tutankhamon. Hawass encuentra el bloque en un almacén, procedente de Amarna, utilizado como material de construcción al otro lado del Nilo, en Hermópolis, cuando la ciudad de Akhenaton se desmontó y sus materiales se reutilizaron, y este dice: «El hijo del rey, de su cuerpo, su amado Tutankhaton». Pero Smenkhare también fue rey, por lo que aún pudo ser su padre. Los análisis de ADN de las momias permiten conocer más cosas. La momia de Amenhotep II se encontró en KV 35, en su propio sarcófago y tumba, junto con otras muchas momias amontonadas allí. Una de ellas estaba en la bañera del ataúd de Ramsés III pero con la tapa de Seti II. No obstante las inscripciones de los vendajes permiten identificarla: es Amenhotep III. Los alelos de los marcadores de ADN se compararon con los de Tutankhamón. Al uno de los dos alelos de todos y cada uno de los marcadores deberían coincidir si son padre e hijo. Se pudo comprobar que el rey Tut no podía ser hijo de Amenhotep III, pero sí un familiar muy cercano. En la KV 35 hay una sala con tres momias, una de ellas una mujer mayor, la gran esposa real Tiye, esposa de Amenhotep III. En la tumba de Tutankhamón se encontró un mechón de pelo de Tiye, por lo que acabe preguntarse si era su madre. Se compararon sus ADN, y una vez más se descarta que Tut fuera su hijo, pero sí un familiar muy cercano una vez más. Se han estudiado otras posibilidades. En la tumba de Akhenaton en Amarna, la TA 26, en la Sala Alfa, hay una representación en dos registros donde hay escenas de duelo por la muerte de dos personas, probablemente las dos últimas hijas de los reyes. También aparece una nodriza con un bebé en los brazos, pero sin inscripción que los identifique. En la Sala Gamma hay otro relieve con otra escena de duelo por Makhetatón, la segunda de las hijas de Akhenaton y Nefertiti, según indica una inscripción. Lo importante es que vuelve a aparecer la nodriza con el niño, y esta vez sí hay una inscripción, hoy perdida pero que en 1893 estaba en mejores condiciones y que fue fotografiada. Se ha propuesto reconstruir ese texto como: «príncipe [Tutankhatón] nacido de Nefertiti». Pero... hay interpretaciones alternativas: «princesa [Makhetatón] nacida de Nefertiti», en referencia a la persona muerta cuyo duelo se representa allí, lo que no tendría mucho sentido (representarla fallecida y siendo un bebé con su nodriza). En la Estela de la Restauración, a la que volveremos después, se dice: «su majestad apareció en el trono de [que fue de] su padre», y esto se interpreta como una referencia al trono que se encontró en la tumba de Tutankhamon, que contiene los nombres de Tutankhaton, Tutankhamon y el disco con brazos de Aton, y haría referencia a Akhenaton. Pero es una interpretación aventurada. En el valle de los Reyes, en la KV 55, hallada en 1907 por Theodor Davis frente a la tumba de Tutankhamon, se encontró todo tipo de escombros. En el lateral de un sepulcro aparecía Akhenaton y Tiye, su madre. Fue reutilizado ese sepulcro para enterrar a alguien allí. En efecto se encontró un ataúd con restos de una

momia, y se pensó que era la tumba de Tiye. Pero se supo pronto que los restos eran de un hombre. Los ladrillos mágicos llevan el nombre de Neferkheperura, el nombre de entronización de Akhenaton, asociado al de Osiris, y por tanto de la época en que aún era Amenhotep IV. El ataúd bellamente decorado pero vandalizado, originalmente de una mujer, se hizo para una reina llamada Kiya, una de las esposas de Akhenaton, pero después fue reutilizado para un monarca, probablemente la momia. Pero, ¿quién es? En alguna de sus inscripciones pone «el pequeño niño bueno de Aton», que era Akhenaton. El análisis de ADN de esos restos se compararon con los de Tutankhamon, y se descubrió que en efecto Tut era hijo de la momia de KV 55 (ha heredado al menos uno de los dos alelos en todos los marcadores). Esta momia de KV 55 es hijo de Tiye y de Amenhotep III, según indican también los análisis de ADN sin ninguna duda. Tutankhamon es pues nieto de los dos. La momia de KV 55 pudo ser Akhenaton, o un hermano suyo. Distintos autores, antropólogos o médicos, han apuntado al entorno de los 20 años (Strouhal, Harrison & Batrawi), pero otros al entorno de los 30-35 (Hawass, Gabolde), y sólo en el segundo caso podría tratarse de Akhenaton. En la sínfisis pública aparecen unos huecos, que dependen de la edad, y que apunta a la primera hipótesis (una edad a la hora de la muerte de en torno a los 20 años). Además, Akhenatón reinó 17 años, y si vivió 22 años ello implicaría que empezó a reinar con 5 años. En ese caso hay que recordar que la fundación de Amarna tuvo que darse cuando tenía 9 años (año 4 de su reinado), y en las inscripciones que recuerdan ese momento aparece ya su hija Meritaton. Pero además, en la Estela S de Amarna, que es del año 6 de su reinado, aparece él, Nefertiti y sus dos primeras hijas, Meritaton y Meketaton, con él teniendo 10 años según esta hipótesis. Es muy poco probable por tanto que una persona de unos 20 años (22 como mucho) pudiera ser Akhenaton. Hay dos posibilidades, o la momia tiene esa edad y no es Akhenaton, o la momia tiene más edad. Si no es Akhenaton, ¿quién es? Sólo puede ser Smenkhkare, que se casó con Meritaton, la hija mayor de Akhenaton. En la tumba de Tutankhamon hay una caja con dos pequeños ataúdes con más ataúdes dentro, y al final dos fetos, una niña de 9 meses, pero probablemente no nacida viva, y otra de niña de 5-6 meses de gestación. La secuencia de ADN de estos fetos es incompleta, faltando información de algunos alelos en diversos marcadores, pero todo apunta que es muy probable que fueran hijas de Tutankhamon. En una tumba descubierta en 1817, la KV 21, Belzoni encuentra dos momias intactas de reinas, pero las deja allí abandonadas. Cuando en 1989 se vuelve a esa tumba las momias estaban ya casi destrozadas. Se pensó que una de ellas, la A, sin cabeza, podía ser Ankhesenpaamon, la esposa de Tutankhamon. También tiene la secuencia de ADN con lagunas en varios alelos, pero se pueden deducir los alelos que debería tener si fuera en efecto la madre de los fetos. Después la secuencia completada de marcadores con sus alelos se compara con la de la momia de KV 55. O no es Ankhesenpaamon (aunque fuera la madre de los fetos), o la momia de KV 55 no es Akhenaton, pues esta no fue el padre de aquella. La KV 35 tiene dos momias más en la sala donde se encontraron tres, una de ellas Tiye ya comentada, y otra que llamamos KV35 YL, la mujer joven con el daño en la boca, cuyo ADN se comparó con todas las demás: Tutankhamon es hijo sin



duda alguna de ella. Gabolde en 2013 presenta un árbol genealógico compatible con todos los estudios de ADN hasta la fecha (el último había sido publicado en 2010): asegura que la madre de Tutankhamon es Nefertiti, en cuyo caso el padre tiene que ser Akhenaton (la momia de KV 55). En 2022, Belmonte recopila los resultados de los estudios de ADN, como hizo Gabolde, pero añade la información del ADN mitocondrial que sólo transmiten las madres a sus hijos: si una madre tiene el ADN mitocondrial K, el hijo o hija debe tenerlo también, así como la abuela. El caso es que Belmonte elimina la posibilidad que señalaba Gabolde: KV 35 YL es madre de Tutankhamon, sin duda, pero no puede ser Nefertiti, sino una hermana de la momia de KV 55 (Sitamón, Isis, Henuttaneb, Nebetah o Baketon, todas hijas de Amenhotep III y Tiye). Es por tanto seguro que los padres de Tutankhamon, ambos, eran hijos de Amenhotep III y Tiye. El padre, momia de KV 55, tiene que ser o Akhenatón o Smenkhare.

Theodor Davis tenía la concesión para el Valle de los Reyes desde 1902 (hasta 1914), se rodeó de grandes arqueólogos y financió muchas excavaciones. Le interesaban los grandes descubrimientos más que los métodos. Legrain había descubierto en Karnak, en 1905, la **Estela de la Restauración**, del principio del reinado de Tutankhamon. Habla del estado en el que se encuentran los templos, abandonados, y de la restauración de los cultos. Se sabe que Ay tenía influencia en el rey niño, sobre todo a través de su supervisor de tutores Senedjem, cuya tumba se conserva, y muy probablemente la decisión de la restitución de los cultos tradicionales se deba a Ay y quizás Horemheb y otros. Howard Carter fue destinado al norte en 1904 (desde 1900 había sido Inspector Jefe de Alto Egipto, nombrado por Maspero), y un incidente con turistas franceses le lleva a dimitir en 1905. Sobrevivió haciendo de guía y vendiendo acuarelas. En el Valle se van produciendo más descubrimientos que resucitan el nombre de Tutankamon. En 1905-1906 se descubre un vaso con el nombre de entronización del rey (Nebkheperure). En 1907 se descubre KV 54, que no es una tumba sino una fosa-almacén con más de 60 recipientes cerámicos, telas (vendajes con inscripciones referidas al año 6 de Nebkheperure), bolsas con natrón, una máscara dorada (que se supo después que era de uno de los dos fetos de la tumba del rey), un collar vegetal formado por hojas de olivo (conservado en el MET), etc, y aparece también el nombre del rey en algunos sellos (Nebkheperure). Todas estas piezas fueron regaladas por Davis a Herbert Winlock, que trabajaba para el MET (por eso está todo en NYC). En 1909 Ernest Harold Jones, que trabajaba también para Theodore Davis, descubre la KV 58, donde vuelve a aparecer el nombre de Tutankamon, acompañado por su esposa Akhesenamun y su padre Ay. Por eso Theodor M. Davis publica en 1912 un libro titulado "Las Tumbas de Horemheb y Tutankamon", donde identifica la KV 58 como tumba de Tutankamon. Howard Carter ya manifestó en esta época que no creía que KV 58 fuera la tumba de ese rey del que tan poco se sabía aún. En 1907 Maspero presenta a Carter al conde de Carnavon, quien tuvo un accidente de coche en 1901, por lo que los médicos le habían recomendado ir a Egipto en invierno. Instalado en el país Carnavon empieza a interesarse en la arqueología, y en 1906 le conceden la posibilidad de trabajar en Qurna, donde halla un gato momificado. Se da cuenta

de que es necesario trabajar con un experto, por lo que en 1907 contrata a Carter. En 1912 Carnavon y Carter publican sus hallazgos del período de 1907 a 1911. Trabajan en el Valle pero también en el Delta. En 1913-1914 Carter excava las tumbas AN B (parte posterior a Dra Abu el-Naga), que vincula a Amenhotep I y su esposa Nefertari; y también la WV 22 en 1915, ya en el Valle de los Reyes, que es la tumba de Amenhotep III, que vacía de escombros. El Valle estaba en manos de Theodor Davis desde 1902, que muere en 1915, pero ya en 1914 cree que el Valle estaba totalmente agotado, por lo que abandona la concesión de su explotación ese mismo año. Carnavon y Carter aprovechan la oportunidad y consiguen la concesión del Valle, pero la Primera Guerra Mundial obliga a esperar a la campaña de 1917-18 para poder operar, empezando por el Valle Oriental de los Reyes. Sí pudieron hacer un trabajo, ya mencionado, en la tumba de Amenhotep III en 1915, aunque en el Valle Occidental. En 1916 Carter recibe el aviso de que unos ladrones robaban una tumba (la de Hatshepsut como gran esposa real). Localiza la tumba y expulsa a los ladrones. Es una tumba de acantilado, a 70 metros del suelo del Wadi, donde encuentra un sarcófago para Hatshepsut que esta nunca utilizó. Cerca Carter encuentra otra tumba de acantilado, la de Neferura, hija de Hatshepsut, identificada por un cartucho en un bloque de caliza localizado en las inmediaciones. Antes de ir a excavar al Valle Carter revisa los diarios de las excavaciones previas para decidir dónde buscar la tumba de Tutankamon, que él creía por descubrir y del que ya había muchos indicios. Carter perfila un área del Valle, un triángulo que va de KV 9 (Ramsés VI), KV 7 (Ramsés II) a KV 8 (Merneptah). Es precisamente en la parte inferior del triángulo, cerca de la KV 9, donde empieza a excavar en la campaña de 1917-1918. Las primeras campañas son poco fructíferas. Encuentra en la primera de ellas unas cabañas de trabajadores de la tumba de Ramsés VI. No se sabe por qué, pero abandona esa zona del triángulo, al que volverá más tarde. Pierre Lacau era el nuevo jefe de antigüedades (1914-1936) y cambia las normas: antes el excavador se llevaba el 50%, pero ahora, si se encuentra una tumba intacta, el 100% se quedará en Egipto y el director del servicio de antigüedades podía decidir en todo caso qué piezas se llevaban de cualquier otra excavación. El coste de una campaña era muy alto (cientos de trabajadores), y esto reducía el interés de Carnavon por financiar excavaciones. El descubrimiento de la **KV 55** (junto a la KV 5 de los hijos de Ramsés II y la KV 6 de Ramsés IX), en 1907, contenía material de la época de Amarna, y esto estimula a Carnavon y Carter a seguir. Desde 1917 excavan en las proximidades de esas tres tumbas (KV 55, 5 y 6), desplazando toneladas de rocas, sin resultados. En 1920 encuentran grandes vasijas (de Merneptah y Ramsés II), ostracas, etc. Poca cosa. Herbert Winlock (MET), en 1921, se da cuenta del significado de KV 54, tumba encontrada en las campañas de Davis. Ve que todo el material está relacionado con el banquete funerario del enterramiento de Tutankamon y deduce incluso que habían participado 8 personas en el mismo y lo que se tomó (vino, cerveza, aves, cordero...). Esto mantuvo vivo el ánimo de Carter y Carnavon, que ya empezaban a dudar de la existencia de la tumba. En 1921-22 se hace una quinta campaña, y no aparece nada de valor. Carnavon cita a Carter en Highclere y le anuncia que no quiere seguir con la concesión del Valle de los Reyes, pero Carter le propone financiar él mismo la

última campaña bajo la concesión de Carnavon. Este acepta finalmente financiarla él. La campaña sería la de 1922-1923 y Carter vuelve a la zona donde excavó en 1917-1918, en la que aparecieron unas cabañas de época de Ramsés VI (entre las tumbas KV 9, 7 y 8). Ahora decide ser sistemático y excavar hasta la roca madre. Dibuja las cabañas, las desmonta y sigue excavando, hasta hallar los primeros escalones de una entrada a las 10 de la mañana del 4 de noviembre de 1922, a 4 metros por debajo de la entrada de la tumba de Ramsés VI (KV 9) y en frente de las de Ramsés IX (KV 6), la KV 55 y la KV 63 (descubierta en 2005 por Otto Shaden, un depósito), justo en la parte central del Valle Oriental. Al parecer la excavación de KV 9 por los constructores de tumbas egipcios en su día acabó de sellar la tumba de Tutankamon, ya tapada por escombros de las riadas, y que se encontraba debajo. La tumba parecía típica de la dinastía XVIII por la forma de su entrada, aunque no podía saber aún que era la tumba del rey buscado. Empieza a vaciar la caja de la escalera, hasta llegar a una pared con sellos, donde no ve aún el de Tutankamon (pero sí el sello con los seis chacales, propio de la necrópolis). Además, en esa caja de la escalera se descubrieron restos con nombres de otros reyes (Tutmosis III, Amenhotep III, Akhenatón, Neferneferuatón...) y podía ser perfectamente la tumba de un noble. El día 4 y 5 lo dedican a excavar esa caja de escalera, pero pronto manda un telegrama a Carnavon, en Inglaterra, para avisarle de un descubrimiento importante: una tumba con pared sellada. Carnavon llega el 23 de noviembre a Egipto, con su hija. Ya reunidos los tres, vuelven a desescombrar la entrada (que Carter había tapado y custodiado con guardias) y tiran la pared, y encuentran que el corredor está lleno de escombros, pero de dos tipos: piedras grandes y piedras pequeñas. Esto indicaba que habían entrado ladrones y que los funcionarios de la necrópolis habían vuelto a tapar todo con grandes piedras. Debieron entrar dos grupos de ladrones, se supone hoy. Primero hicieron un agujero en la pared que da acceso al corredor en la parte inferior izquierda, se rellena el corredor de piedras pequeñas y después vuelven a entrar abriendo un agujero en la parte superior izquierda, rellenándose el hueco con piedras grandes. Dado que las cajas indican en general el contenido Carter pudo calcular que un 60% de las piezas pequeñas de la tumba fueron robadas y habían desaparecido (por ejemplo, espejos de metal bruñido, de los que sólo quedan los mangos y sus estuches con forma de ankh). Los vigilantes de la necrópolis ordenaron el contenido de la tumba como pudieron y de forma precipitada. Además, se encontraron en el suelo pañuelos de lino con formando un paquete con anillos en su interior. El sello de las puertas del primer sepulcro de la cámara del rey estaba también roto (los demás estaban intactos). No obstante el arqueólogo Zahi Hawass asegura sorprendentemente en 2022 que fue Lord Carnavon quien se llevó las piezas que faltan, salvo unos pocos pequeños objetos, veintidós, que se quedó Carter para su estudio. La nueva normativa de excavaciones de Pierre Lacau indicaba que si la tumba estaba *intacta* Carnavon no podía quedarse legalmente con nada, pero sí en caso de que se hubiera saqueado previamente, motivo por el cual, asegura Hawass, se simuló un antiguo asalto a la tumba y se sustrajeron objetos. La escalera tiene 1,68 metros de ancho y 16 escalones, dando a un pasillo de 8x1,7x2 metros (largo, ancho, alto) que hubo que vaciar, y

donde fueron apareciendo objetos interesantes, como pequeñas esculturas pintadas. Al final había una puerta sellada. El 26 de noviembre de 1922 Carter agujerea la pared y mira. Asegura ver «cosas maravillosas». El techo de la antecámara está 7 metros por debajo del nivel de la entrada de KV 9 y la diferencia de altura entre el primer escalón y lo más profundo de la tumba es de 8 metros. La longitud total es de 30 metros, 110 metros cuadrados de superficie y el volumen es de 277 metros cúbicos. La cámara sepulcral está un metro más baja que la antecámara y su altura es de 3,6 metros. Todas las salas estaban selladas con paredes, excepto la del tesoro (que da a la cámara sepulcral). La del Anexo tenía una perforación, hecha por los ladrones tres mil años atrás. El primer sepulcro de madera dorada tenía el sello roto. El segundo sepulcro tiene otro sello, pero intacto. Los ladrones habrían dejado este sepulcro y buscado material pequeño. Entre el primer y el segundo sepulcro de madera hay una tela con rosetas doradas a modo de estrellas. La cámara sepulcral es la única sala decorada (estucada y policromada), aunque todas estaban pulidas. En la pared norte hay tres grupos de figuras. En la parte de la derecha aparece Ay, con piel de pantera, que actúa como sacerdote. Tutankamon aparece como Osiris. En el centro están la diosa Nut, Señora del Cielo, y Tutankamon. A la izquierda está Osiris, abrazado por Tutankamon y tras él el *ka* del faraón. A la derecha de la pared norte está la pared este, que tiene la entrada a la cámara del tesoro. Tiene un dibujo con amigos y cortesanos del rey tirando de un sarcófago sobre un trineo y un texto. Hay dos visires (Alto y Bajo Egipto), sin pelucas. Cerca del trineo aparece un personaje solitario que quizás represente a Horemheb. Todos llevan una cinta en la frente como duelo. En la pared oeste hay una versión muy abreviada del Libro del Amduat, y en concreto de la primera hora de la Duat. Aparecen 12 babuinos que representan las 12 horas de la noche. En la parte superior izquierda, la barca solar con un escarabeo. En la pared sur se ven las pinturas con manchas. Estas se deben a que el estuco fresco se llenó de hongos. En uno de los grupos aparece Hathor con Tutankamon y Anubis. En el otro grupo aparece Isis con tres figuras detrás pequeñas, sin identificar. Hay 4 nichos para los *ladrillos mágicos*. Los vasos canopos contienen pulmones, hígado, estómago e intestino grueso. Se conserva también el corazón. Hay 413 shauabtis: 365, uno para cada día, más 36, uno para cada semana de 10 días cada una, y 12 supervisores, más grandes, por los 12 meses del año. El escarabajo va con la momia, y llevan inscritos partes del capítulo 30b del libro de los muertos, dedicado a las virtudes del finado. Lo mencionado es solo un ejemplo: también hay sandalias de oro, armas, pectorales, etc. Además, hay representaciones del rey (desde 1/3 al tamaño natural) y otras figuras de protectores (como los dos guardianes negros). También, además de los "ladrillos mágicos", había "Osiris germinantes" (una especie de maceta con el perfil de Osiris con tierra fértil, semillas y agua, para que germinaran mágicamente en la tumba). Pero había muchos más objetos: camas, reposacabezas, sillas, baúles, taburetes, jarras, juegos de mesa, instrumentos musicales, como trompetas, bastones de mando, herramientas o carros. Vamos a verlo todo por partes. Los vasos canopos en un cofre canópico, bajo un baldaquino de madera dorada sobre trineo que es el **jeroglífico O 21c** en tres dimensiones. El cofre canópico está hecho en

alabastro y va también sobre trineo. El cofre de alabastro tiene la forma del **jeroglífico O 18**. Cada vaso canopo de alabastro tiene un ataúd pequeño (**jeroglífico A 54**). Todo este conjunto está vigilado por la estatua portátil de Anubis (que forma el **jeroglífico E 16**). De los 4 reposacabezas que se encontraron el más importante es el que se conserva en El Cairo, que es de marfil y tiene al dios Shu como portador del arco, acompañado por dos leones, que representan el dios Aker, formando el signo **jeroglífico N 27**, el akhet, el horizonte. La cabeza del rey es el disco solar, según se desprende de los significados. Estas relaciones entre signos y objetos se llama "**rebus**" o "juego gráfico". Se encontraron varios juegos de sandalias, y un escabel junto al trono. Unas sandalias de cuero tienen dibujadas razas de extranjeros, de 4 tipos diferenciados (representando los 4 puntos cardinales, dos tipos en cada sandalia), y 9 arcos de doble panza (que no son egipcios) si contamos las tiras. En el escabel hay también 9 enemigos. Para los egipcios el plural se daba a partir de 3, no de 2. Había singular (1), dual (2) y plural (3). Por tanto, 9 es  $3 \times 3$  y significa "la totalidad". La **performatividad** conseguía que el rey, al pisarlos, los masacrara, a todos. Los elementos de tocador son muy numerosos. Un estuche con un espejo tiene una forma de signo *ankh*, o cruz o llave de la vida. Algunos estudios apuntan a que el signo es un estuche fálico. El espejo no está. La palabra "espejo" se escribe precisamente con el signo *ankh*, lo que encierra un juego de palabras (el reflejo en un espejo da vida), pero además el nombre de coronación del rey está grabado en el estuche: Neb-kheperu-re. Un estuche de cosméticos o ungüentos está formado por dos cartuchos coronados por discos solares con penachos. La base está llena de signos *ankh* y *uas* (vida y fuerza o poder) y las caras de los estuches tienen representado al rey como niño (con coleta), sentado sobre el signo Kheb (que sustituye al Neb, muy similar) y coronado por el disco solar con un par de cobras con dos signos *ankh*. En la otra cara, en uno de los cartuchos, aparece el rey pero ya adulto, con la **corona khepresh**, la corona azul, que alude a ceremonias de regeneración (y no de guerra), mientras que en el otro cartucho aparece el rey en similar postura (sentado sobre signos Kheb), pero con la piel oscurecida. En los cantos de los cartuchos, sin policromía, está representado el dios de la eternidad **Heh** que sostiene dos hojas de palma que representan la eternidad y con el nombre del rey (Neb-kheperu-re). El término Kheb está relacionado con la regeneración (Kheb set). El rey aparece niño, adulto y muerto (quizás la figura oscura). Estas transformaciones o manifestaciones de una misma cosa se expresa como Kheper-u. Por tanto, se enlaza con el nombre de coronación del monarca una vez más: Neb o Khep, Kheper-u, Ra. Muchos objetos tienen varias capas de significación. La **hermenéutica** nos ayuda a desentrañar estos significados. Veamos algunos ejemplos en los elementos de joyería. Dentro de un cofre chapado en ébano y marfil, que tenía un grafito, lo que indica que pudo ser usado en vida del rey, había una joya que es un criptograma con el nombre de coronación del rey: Neb-Kheper-U-Ra. Pero había más cosas dentro del cofre. El "collar del sol naciente" tiene un pectoral y un collar y su contrapeso (donde aparece el dios Heh de la eternidad, con un anillo *shen* y dos cobras con coronas del Alto y Bajo Egipto, que representan las dos diosas tutelares). En el pectoral aparece el escarabajo sentado sobre un anillo *shen* y

dos monos babuinos sentados en capillas, que saludan al sol cuando amanece, chillando, sentados todos en una barca solar sobre aguas primordiales; a los lados aparecen dos cetros de poder uas que sostienen un cielo estrellado. Se representa así el sol matutino. El escarabajo es azul-lapizlázuli (=lo celeste) y el disco de cornalina (=simbolismo solar de esa piedra), mientras las esferas de los babuinos están hechos de electro que representan lo lunar. Se representa así la aparición del día desde dentro de la noche. Vuelve a leerse Neb-Kheper-U-Re, de manera que el ciclo de renacimiento solar se vincula al nombre del rey. La capilla dorada es una pieza excepcional. La función no se conoce, pero podría servir para acoger una figura del monarca. La capilla reproduce el signo O 18, como el cofre canópico. Los muros de la capilla tienen relieves, y en ellos se ve a Ankhesenamón y a Tutankamon en la intimidad, en la tradición de Amarna. En la parte frontal aparecen dos puertas con seis escenas, y en cuatro de ellas aparece Ankhesenamón ofrendando cosas al monarca (flores, etc.). En una de ellas ofrece dos ramos, que se llaman *ankh*, que a su vez significan vida. Pueden representar además el Alto y Bajo Egipto. En otra escena le abraza. En otra más ella adora a su marido mientras el rey sostiene un avefría, que representa a los súbditos de Egipto (o a los cautivos): en conjunto, bajo el gobierno del rey, los súbditos adoran a Ankhesenamón mientras ella hace lo propio con el rey. En la parte posterior de la capilla hay dos escenas. En la superior la reina ofrece también dos ramos. En la inferior ella ofrece dos ramas de palmera desojadas (signo M 4, rempet, que significa "tiempo"), asentadas sobre renacuajos sobre anillos shen, que pueden significar "años de reinado, cientos de miles". Entre las ramas aparecen diversos signos: Neb (totalidad), Ankh (Vida), Cetros Uas (Fuerza), Khebset (kiosko jubilar). Por tanto ella ofrece a su marido cientos de miles de años de vida y poder con muchos jubileos que darán vida al monarca. En la cara derecha hay dos registros con tres escenas. Una, en el registro medio, es de caza en los pantanos, aunque el rey aparece sentado mientras su mujer le da munición, con una connotación erótica. Lanzar flechas es "seti" en egipcio, palabra que también sirve para indicar "eyacular" o "impregnar sexualmente" (según sea el determinativo), y las presas son ánades, que en egipcio es "sa", que puede significar "hijo de". Puede significar que Tutankamon, con ayuda de su esposa, está "haciendo hijos", lo que tiene un significado regenerativo. Uno de los ánades ya aparece alcanzado, lo que indica que el objetivo ya se ha logrado (al menos una vez). La magia asegura la continuidad de su linaje. En el registro superior hay otra escena de caza, de lanzamiento de jabalina o bastón, que en egipcio se dice "kema", que es también homófona, ya que con otro determinativo significa "crear". Las presas vuelven a ser ánades ("sa", homófono de "hijo"), por lo que una vez más está "creando hijos" (*kema sa*). Así se entiende que Tutankamón aparezca con sus mejores galas y Ankhesenamón le acompañe con un ramo de flores y peluca. En la parte derecha del registro superior el rey y su esposa aparecen abrazándose. Hay por tanto seis niveles de significación distintos: uno literal, otro trófico (conseguir alimentación), otro físico (estimulación del *ka*), otro sexual (creación, tener hijos), ritual (el rey como cazador) y apotropaico (de neutralización del caos, pues el monarca impone el orden sobre el caos que representan los ánades). En el lateral izquierdo hay cuatro escenas, dos arriba

y dos en el registro medio. En la parte superior izquierda Ankhesenamón ofrece a su marido un sistro y un menat (colgante y especie de abanico rígido), y lleva un tocado que alude (plumas, cuernos) a la diosa de la estrella Sotis, que aparece tras 70 días escondida anunciando el nuevo año (sale la estrella Sotis y después el sol, que lleva el rey como corona, y después viene el año nuevo). En la parte superior derecha Ankhesenamón ofrece unos ungüentos y unos bulbos de mandrágora que tiene significados sexuales y una relación con Hathor, mientras él lleva la corona azul que significa "regeneración", y un collar de frutos de mandrágora. En la parte inferior izquierda el que ofrece es el rey, con la corona azul también, y con un ramo de mandrágoras en la mano, vertiendo un líquido sobre la mano ahuecada de la reina, que está sentada ante él con un pecho descubierto y con la corona ya comentada. Verter agua se dice en egipto "seti mu", donde "seti" puede significar lanzar pero también eyacular, y "mu" es agua pero con un determinativo puede significar "semen" y "semilla". Por tanto, ella bebe, que se dice "khenet", que puede significar ritualmente la ingesta de semen, que potencia la fertilidad. Aparece además un signo que indica "ciclo eterno". Uno de los objetos más sorprendentes encontrados en la tumba es la daga de hierro, cuya composición incluye un 11% de níquel y un 0,6% de cobalto, indica claramente que el metal proviene de un tipo de meteorito férrico conocido como octaedrita. Además, la hoja, de 35 centímetros, se forjó a entre 800 y 950 grados. En la fijación de las decoraciones de la empuñadura se usó yeso, técnica no conocida en Egipto, por lo que se deduce que el arma se fabricó en el extranjero. En una de las "cartas de Amarna" se menciona una daga de hierro que el abuelo de Tutankamón, Amenhotep III, recibió como regalo del rey Tushratta de Mitanni.

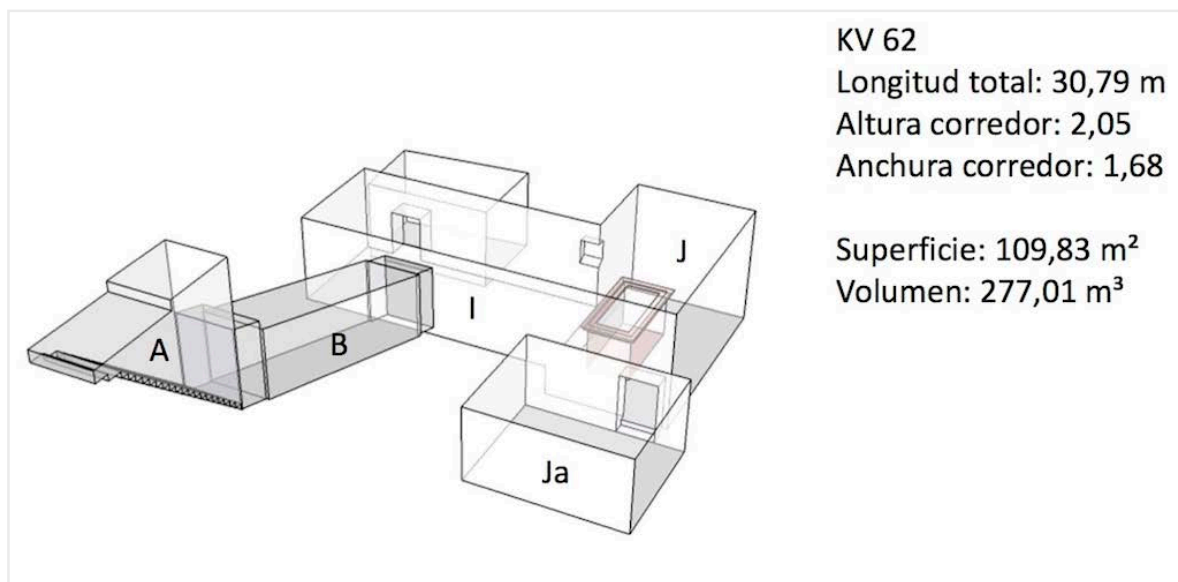

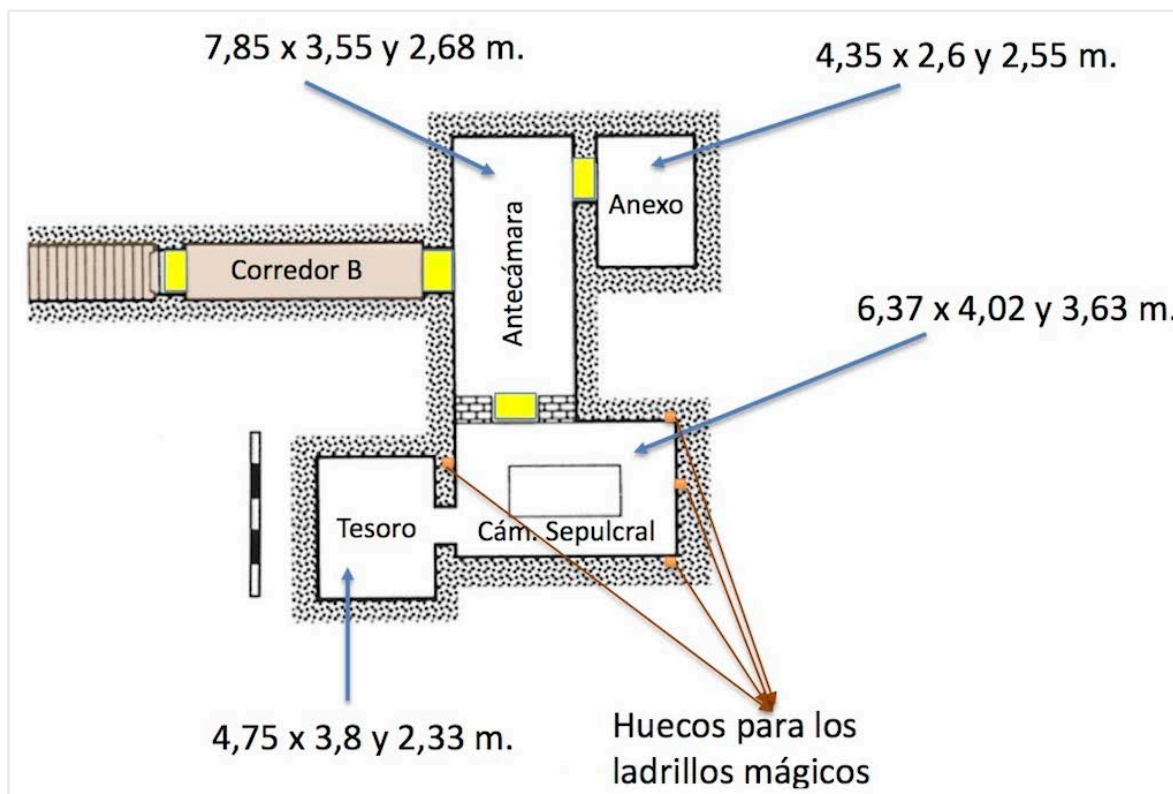

En 2020 un estudio mediante georradars (GPR, *radar de alta penetración en el terreno*) pareció confirmar la existencia de un **pasillo paralelo** (dos metros de altura, diez de longitud) al que conduce a la cámara (Corredor B), situado al norte, más allá de la cámara funeraria y la cámara del tesoro, lo que reavivó la teoría de Nicholas Reeves (artículos de 2015 y de 2019) según la cual la tumba de Tutankamón era mayor, pero fue dividida en dos. Reeves especulaba que el resto no conocido de la tumba podía ser el lugar de enterramiento de Nefertiti. Este egiptólogo inglés partía no obstante de una deducción al parecer incorrecta: creyó detectar dos puertas segadas en la cámara mortuoria, al norte y al oeste, y la existencia de estas no pudo confirmarse en distintos estudios mediante radares especiales. La localización del pasillo oculto ahora "encontrado" es distinta a la localización deducida por Reeves originalmente para sus dos cámaras, y bien pudieran ser trabajos inacabados de ampliación de la tumba que se abandonaron cuando Tutankhamón murió. No obstante no



se ha accedido a ese espacio, si es que existe, y no hay nada seguro. Dylan Bickerstaffe, David Ian Lightbody han discutido críticamente las deducciones de Reeves, mientras que Traugott Huber está de acuerdo en que la KV62 fue una tumba preparada para Nefertiti pero no cree que su momia se encuentre en cámaras adyacentes ocultas, ya que debió ser trasladada cuando se decidió reutilizar la tumba para Tutankhamón. Por otro lado, Zahi Hawass, que nunca creyó la hipótesis de Reeves, trabajó hasta 2022 en el sector occidental del Valle de los Reyes, el llamado Valle de los Monos, buscando también la tumba de Nefertiti. Allí se encuentran las tumbas de Amenhotep III y de Ay, y diversos indicios apuntan a la existencia de una tumba real -cerca de la del primer rey citado- que aún no se ha excavado. En cuanto a la **muerte de Tutankhamón**, todo parece indicar que no podía andar bien debido a un defecto congénito, pues uno de sus pies presenta una fuerte deformación ósea y en su tumba se encontraron ciento treinta bastones (uno de ellos indica que estaba hecho por el propio rey), pero que no fue asesinado sino que falleció debido a un accidente ocurrido poco antes de su muerte. La momia del rey presenta una fractura y herida profunda en la pierna anterior a la momificación, y por ella se filtró resina líquida empleada durante la momificación, que llega al hueso. Esta herida pudo causar una infección y el fallecimiento del rey. Los daños en el pecho de la momia o los fragmentos de cráneo dentro de la propia cabeza, que alimentaron la idea de un asesinato en el pasado, están causados por el despiece de la momia que llevó a cabo Carter en 1925 para poder extraer la máscara mortuoria de oro, pegada al cuerpo por la resina usada en el embalsamamiento (el arqueólogo inglés tuvo que trocear la momia en 18 partes para separarla de último recubrimiento metálico). No obstante nada parece acabar con las especulaciones, pues la egiptóloga Joyce Tyldesley cuestiona en un libro de 2022 que el faraón tuviera problemas de movilidad, argumentando que en sus representaciones aparece realizando actividades que requieren destreza (caza desde carros), que las sandalias encontradas en su tumba son normales y que los bastones eran simplemente un símbolo de poder. Atribuye las deformaciones en uno de los pies al accidente que lo mató o a una mala manipulación del cuerpo durante la momificación, contra todo lo publicado hasta el momento por médicos y egiptólogos.

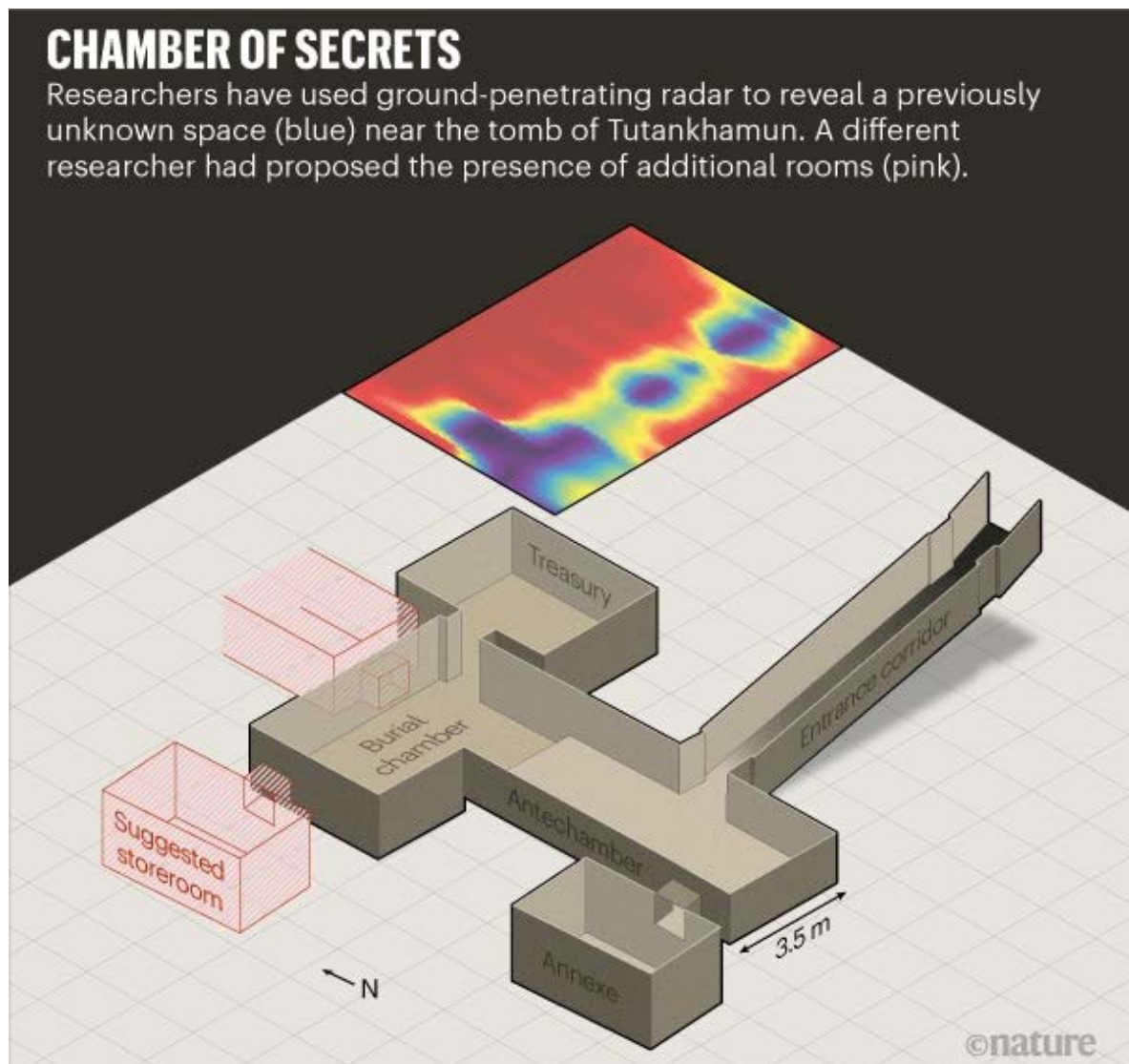

La KV 58, cerca de la tumba de Tutankamón, muy pequeña, conservaba piezas de este rey y de Ay. **KV 55** es descubierta por Ayrton en 1907, y es muy similar a la de Tutankamón (escalera, corredor en rampa, antecámara y dos pequeñas salas) y de su misma época. Tiene 27 metros de longitud, 84 metros cuadrados y 185 metros cúbicos. Por encima se excavó la tumba de Ramsés IX. Los escombros ya tapaban la tumba cuando la sellaron tardíamente. La única sala de la tumba contenía restos del sepulcro de Tiye, esposa de Amenhotep III, por lo que Davis se la atribuyó a ella en un libro dedicado a la tumba en 1910. Cuatro ladrillos mágicos, dos con inscripciones. Uno lleva el nombre de Amenhotep IV, el otro no. Hay vasos canopos de Kiya, segunda esposa de Akhenaton. Hay sellos de Tutankamon. Pero sobre todo había un ataúd de mujer, quizás Kiya, pero adaptado después para ser usado por un hombre, al que le habían arrancado el recubrimiento de oro de la máscara tallada en madera y con los sellos también arrancados. El esqueleto que había dentro es de alguien demasiado joven, se supone que de unos 19-22 años, por lo que podría ser Smenkhkare. Si la edad fuera superior, como aseguran otros, podría tratarse de Akhenatón, pues los análisis genéticos apuntan que esa momia es el padre de Tutankhamón sin ninguna duda. **KV 63** se encontró en 2005 (Otto Shaden, fallecido en 2015), bajo unas cabañas de época ramésida. Un pozo lleva a una cámara con muchos objetos: enormes jarras y siete ataúdes (con

material de embalsamamiento dentro, recubiertos de betún negro, uno de ellos con cojines y un pequeño sarcófago dorado, otro con collares de flores secas), y otras piezas pequeñas como una cama funeraria con dos cabezas de león. Esta tumba pudo ser para Kiya, la madre de Tutankamón, que murió al dar a luz. Es posible que más tarde el rey deseara ser enterrado cerca de su madre. En todo caso, no hay inscripciones que lo indiquen.

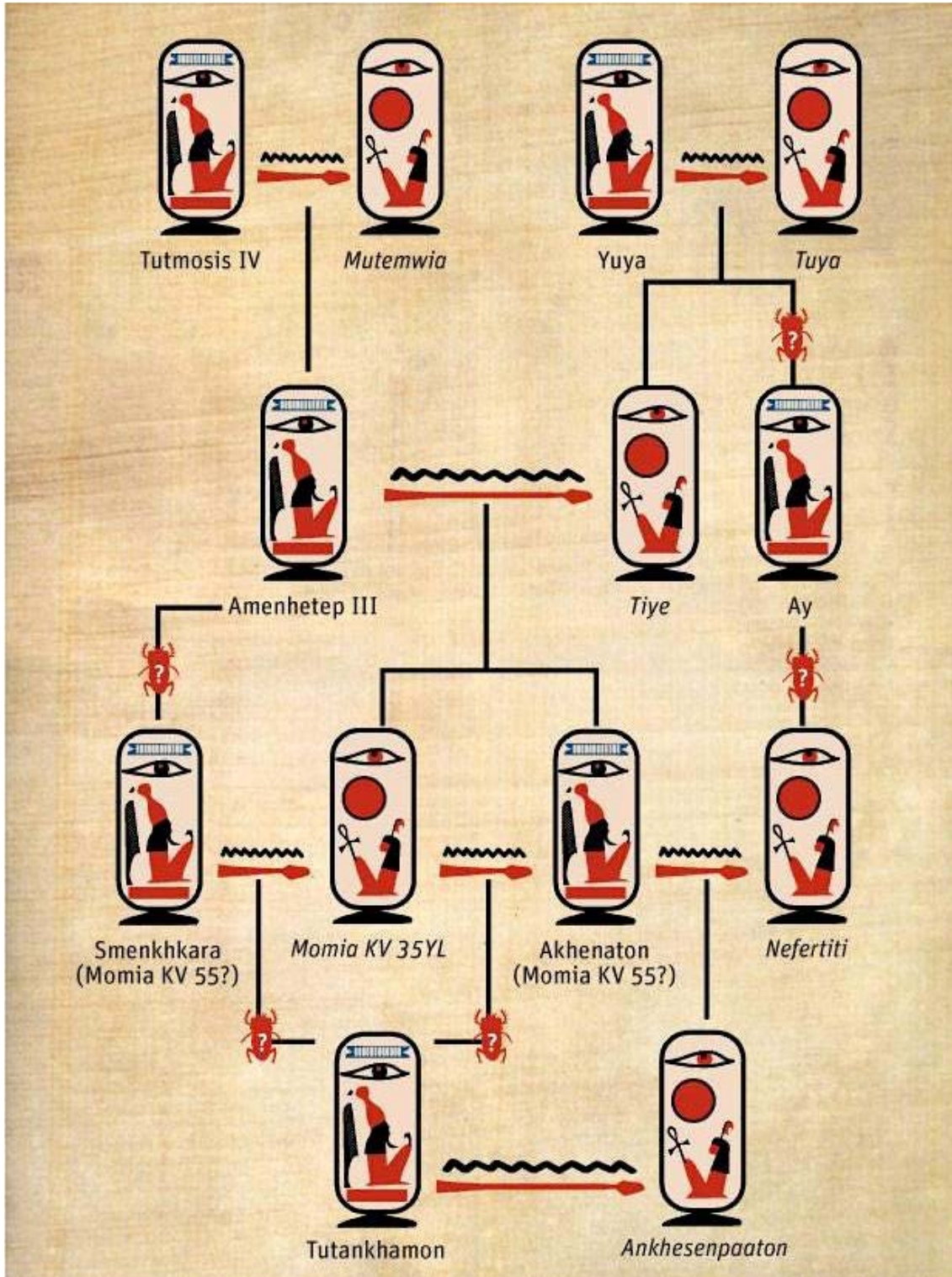



**Ay (itnetjer) [Kheperkheperure] (1313-1308)** - Reina 4 años. Ay fue probablemente padre de Nefertiti, pues su nombre aparece a menudo con el título "padre del rey", y abuelo de Tutankamón. Aparece representado en la tumba de Tutankamón, realizando la ceremonia de la apertura de la boca al difunto rey predecesor. Debió ser él el responsable del apresurado enterramiento de Tutankamón, lo que explicaría el aprovechamiento de una tumba menor, que fue cerrada con el estucado de las paredes aún fresco, y que no esperaran a que se secaran los ungüentos aplicados sobre el cuerpo del joven rey, que combustionaron, calcinando la momia. Ay empezó a construir su tumba en Amarna, siendo entonces sólo un alto dignatario en la corte de Ajenatón (en su tumba puede leerse que era Padre divino, Porta abanicos a la derecha del rey, Jefe de todos los caballos de Su Majestad, Jefe de los arqueros, Escriba estimado del rey, Amigo del rey, etc.). Esta tumba es la que está situada más al sur, y a su entrada, excavada en la roca, se accede atravesando una pendiente. La puerta de entrada se encuentra muy deteriorada. A través de ella se accede a una sala transversal con doce columnas en el lado izquierdo (este), y solamente tres en el lado derecho (oeste), puesto que la cámara no se acabó de excavar. Las columnas fueron decoradas a media altura con relieves de Ay y su esposa Tiy adorando los cartuchos de Atón y de Ajenatón. En esta sala hay decoraciones de suma importancia. La única representación completa de la tumba está en la pared Oeste, al lado de la entrada y muestra una escena en la Ventana de las Apariciones. Esta se conserva relativamente bien y el tallado tiene gran calidad. La familia real que vemos en la Ventana incluye a tres hijas: Meritatón a la izquierda, dando un collar a Ay, y Meketatón y Anjesenpaatón entre la pareja real. Toda la familia parece estar desnuda y los rayos de Atón iluminan el cuerpo del rey. Alargada sobre la puerta de entrada, más allá de la Ventana de las Apariciones, tenemos una representación de la Residencia Real, muy detallada. Puede verse la figura de Mutnedjmet, abajo a la izquierda, y la

habitación del rey con su cama, además de unos sirvientes domésticos y la casa del harén, que muestra a las mujeres peinándose, comiendo y tocando instrumentos musicales. Más a la izquierda esta escena se repite, pero a la inversa. A la derecha de la Ventana, se representa el patio de la Residencia Real, donde vemos a Ay y su esposa recibiendo regalos, que incluyen collares, y objetos de oro. Falta una parte de esta escena que se encuentra en el Museo de El Cairo. Vemos también dos carros reales arriba, seguidos de escribas y embajadores, dos filas de oficiales y soldados y abajo del todo, ante Ay y Tiy, un grupo de danzarines cómicos. A la derecha la representación continúa con una vista del exterior del patio, donde vemos una procesión de carros y sirvientes de la casa de Ay. Justo en la entrada del patio, iluminada por los rayos de Atón, se encuentra Ay dibujado sólo con tinta portando los collares y brazaletes, pintados en rojo. La entrada a la cámara de enterramiento fue excavada en la esquina noreste del vestíbulo, de la que salen veintinueve escalones, siguiendo después un corredor que tampoco se acabó. La tumba definitiva de Ay, ya como faraón, es la **WV 23**, descubierta en 1816 por Belzoni. La entrada, en el extremo del Valle, quedó tapada de escombros. Tiene 618 metros cúbicos; 212 metros cuadrados, 60 metros de longitud, altura de 2,47 y anchura 2,6, con 22 metros de profundidad. No se han encontrado depósitos de fundación y no se sabe quién la encargó, si Ay, Tutankamon o incluso Akhenatón en su período Tebano. Está inacabada. Tras la sala F solo hay una pequeña sala. Tiene un eje rectilíneo (como la de Akhenaton en Amarna), pero con una leve desviación. La sala F es en realidad la cámara sepulcral. En cada pared de esta sala hay nichos para ladrillos mágicos. Como en KV 20, se ve un hueco para ensartar un listón de madera para descender objetos pesados. La Sala F (en realidad J) está decorada en todos sus lados. El fondo es dorado, como la de Tutankamón. El sarcófago de granito de Ay está en el centro (3 de largo por 1,5 de alto), rectangular, muy decorado, pero con tapa abovedada. El nombre del rey fue eliminado de todas partes excepto de la tapa del sarcófago (recuperada en 1972 por el arqueólogo Otto Shaden, y al estar volteada, los cartuchos pudieron quedar ocultos, librándose de la destrucción). Algunos suponen por tanto que Ay nunca fue enterrado aquí, o la tapa se habría cerrado y esos cartuchos habrían estado a la vista. En la cara oeste de la cámara sepulcral aparecen los 4 hijos de Horus sentados, con las dos coronas, muy originales. A la derecha aparece Hathor recibiendo al faraón, que ha sido borrado. Sin embargo el ka no ha sido eliminado. Más a la derecha aún le recibe Osiris; pero al faraón le han picado la cara y los cartuchos. En la pared norte aparecen 12 babuinos, en la primera hora del Libro de Amduat (= Lo que hay en el mundo de las tinieblas), como en la de Tutankamón. Es la primera hora porque es la antesala del proceso o viaje. Arriba hay una barca solar con Khepri y dos figuras de Osiris (los identifica una inscripción). Bajo ella hay 5 deidades: Maat, la señora de la barca, Horus, el ka de Shu y Nekhes. En la pared este el rey caza ánades, solo usual en tumbas privadas, siendo esta la única regia que tiene pinturas así, pero a Ay le han picado la cara y los cartuchos. Aparece una mujer, gran esposa real, pero también ella ha sido eliminada (era Tiye, gran esposa, pero de Amenhotep III). En la pared sur hay textos del Libro de los Muertos (capítulos y 130 y 144). Esto es poco frecuente también. En la parte

superior izquierda está la barca solar. A la derecha aparece Neftis y 9 dioses (enéada heliopolitana, pero sustituyendo a Seth por Horus) en otra barca solar. La momia de Ay no se ha encontrado.

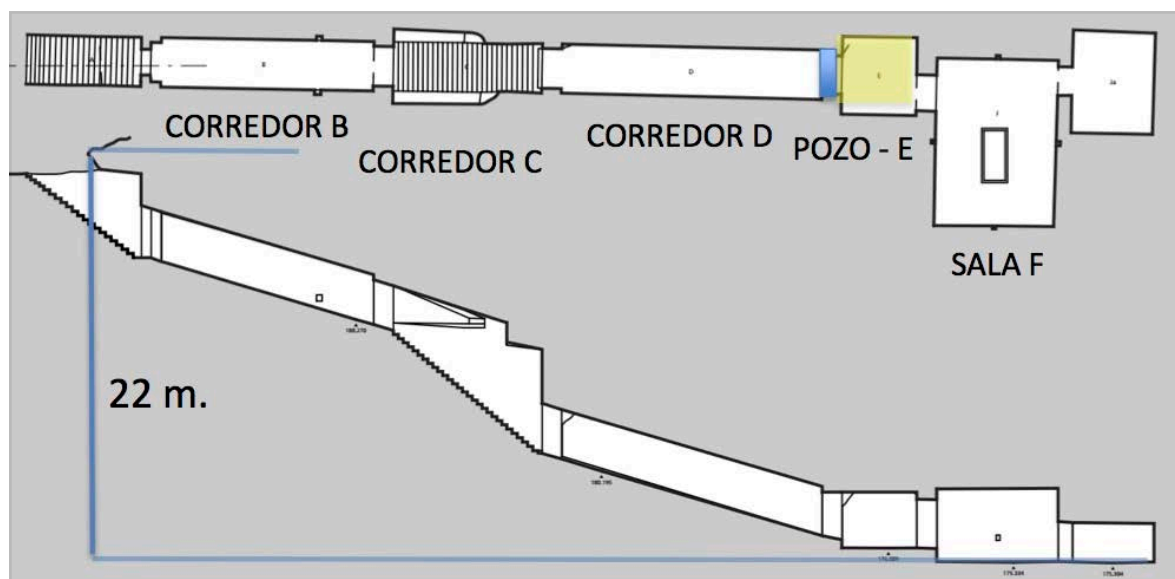
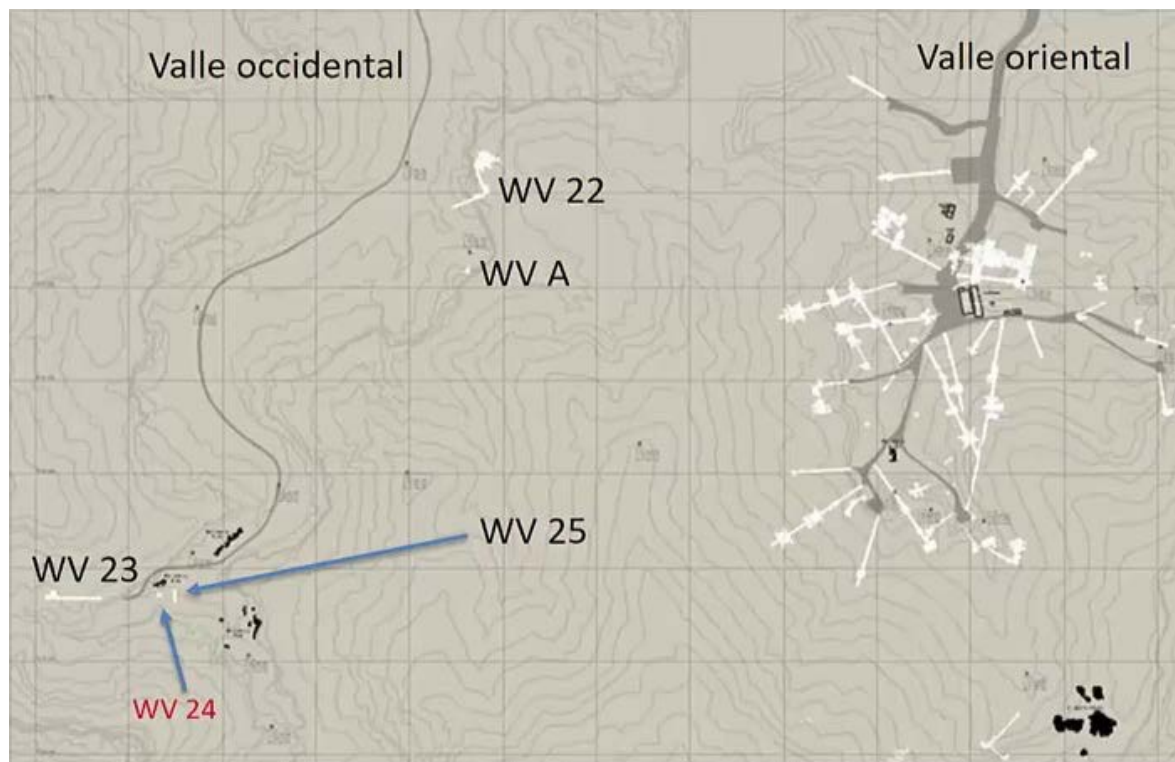

**Horemheb (meryamun) [Djeserkheperure Setepenre] (1308-1293)** - Reina 14 años. Fue un general al servicio de Amenhotep III. Cuando Tutankamón muere se encontraba en las fronteras, y de ahí las prisas de Ay por enterrar a Tutankamón y proclamarse rey. Su tumba es la **KV 57**, cerca de la KV 35 y de la KV 58. La descubrió en Edward Ayrton en 1908, que trabajaba para Davis. Estaba llena de escombros. Tiene 127 metros de longitud. Altura de 2,54-2,64 metros, anchura 2,59-2,64 metros, 472 metros cuadrados y 1.328 metros cúbicos. Desciende 30 metros según un eje recto, sin giros ni quiebros. Es la

primera tumba en este estilo. En la sala E hay un pozo, donde el faraón es recibido por divinidades (como con Tutmosis IV). Entre la E y la F había una pared. La sala F es cuadrangular. La sala I está decorada con divinidades que reciben al faraón, y estaba aislada por dos puertas. El *Libro del Amduat* es sustituido aquí por el **Libro de las Puertas**. La sala E estaba llena de escombros. El techo está estrellado y hay un *friso Kheker*. El rey mira al interior. En las decoraciones se pintó sobre figuras en relieve, técnica innovadora en el Valle, aunque Akhenatón la había introducido antes en Amarna. El estilo es muy parecido al de Amenhotep III, a quien Horemheb consideraba su antecesor legítimo. El fondo de las pinturas es gris azulado, como lo serían las de Ramsés I en su tumba más adelante. Reciben al rey Hathor, Osiris, Horus... Este pozo se usó como escombrera por Ayrton, y en 2006 se encontraron aquí *ostraca* de ánforas de vino. La sala I está decorada de forma similar, con el rey recibido sobre fondo azul. El rey mira hacia el fondo de la tumba. Esta sala, la antecámara, tiene techo estrellado (se ha caído casi todo). En la oeste le recibe Isis (con el tocado de Hathor), Osiris, Hathor (como diosa de occidente, Imentet), mientras que Anubis y Horus reciben al rey en la pared este. Las dos últimas deidades mencionadas son poco frecuentes. La sala sepulcral apenas tiene decoración, solo bocetos. Tiene dos niveles y un eje perpendicular al de la tumba. Hay indicaciones de los puntos cardinales. Las decoraciones están inacabadas, por lo que pueden verse en las paredes los bocetos con el dibujo original, las correcciones y el relieve comenzado, hecho de estuco (de la cuarta hora del *Libro de las Puertas*, que se usará a partir de ahora en el Valle, junto con el *Libro del Amduat*). Hay una gran escena del juicio de Osiris presidiéndolo todo. El sarcófago es de granito rojo con los detalles en amarillo. La tumba se usó como escondite de momias en algún momento, pues se encontraron miembros dispersos. En el sarcófago se encontraron huesos de dos mujeres diferentes. Se encontró también en la tumba un cofre canópico, un Osiris germinal, dos estatuas de madera del rey y figurillas de madera (chacal y pantera), pero pueden no ser de Horemheb.

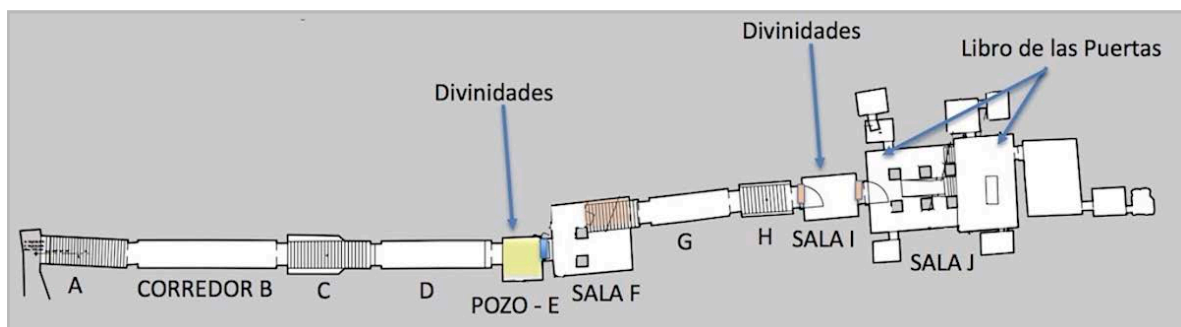

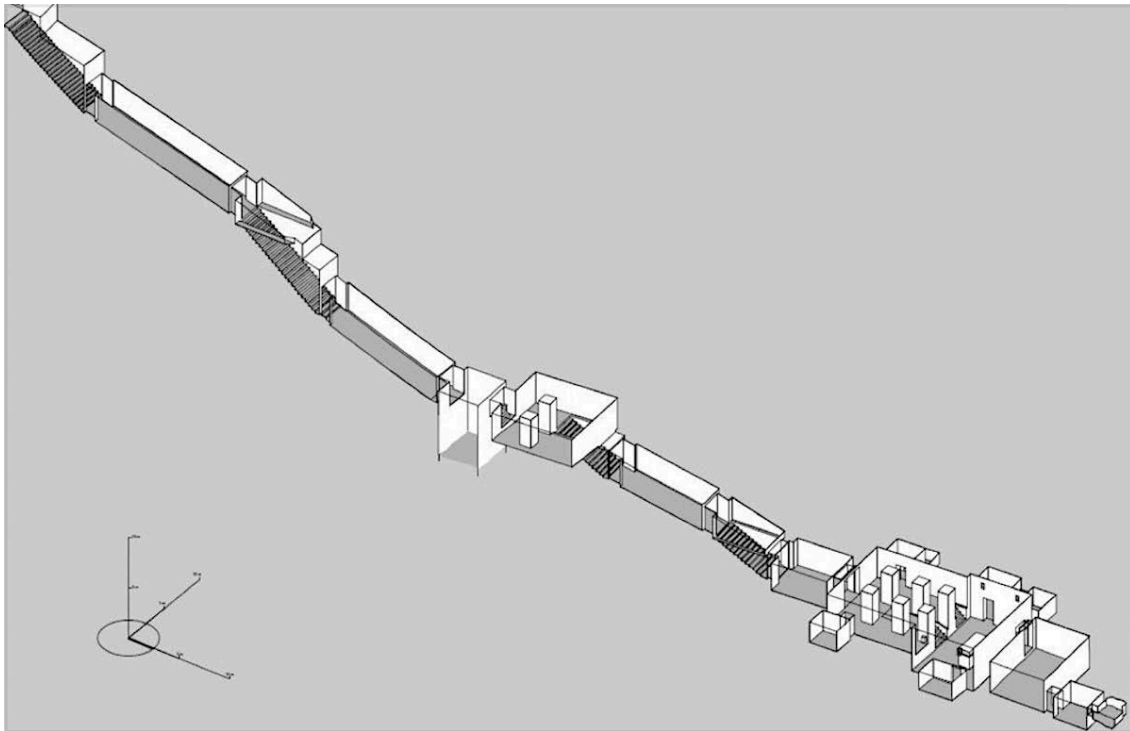

### **XIX DINASTÍA (1345-1200)**

Restauración completa de los antiguos cultos y templos. Drásticas reformas y depuración de la administración. Reconquista parcial de los territorios perdidos en Asia. Extraordinaria actividad constructora en todo el país.

Las tumbas del Valle de los Reyes, desde finales de la dinastía XIX a principios



de la XX (KV 8, 10, 15, 14, 47 y 11), tienen corredores con anchura de 2,6 a 2,8 metros y alturas de 3,1 a 3,3 metros.

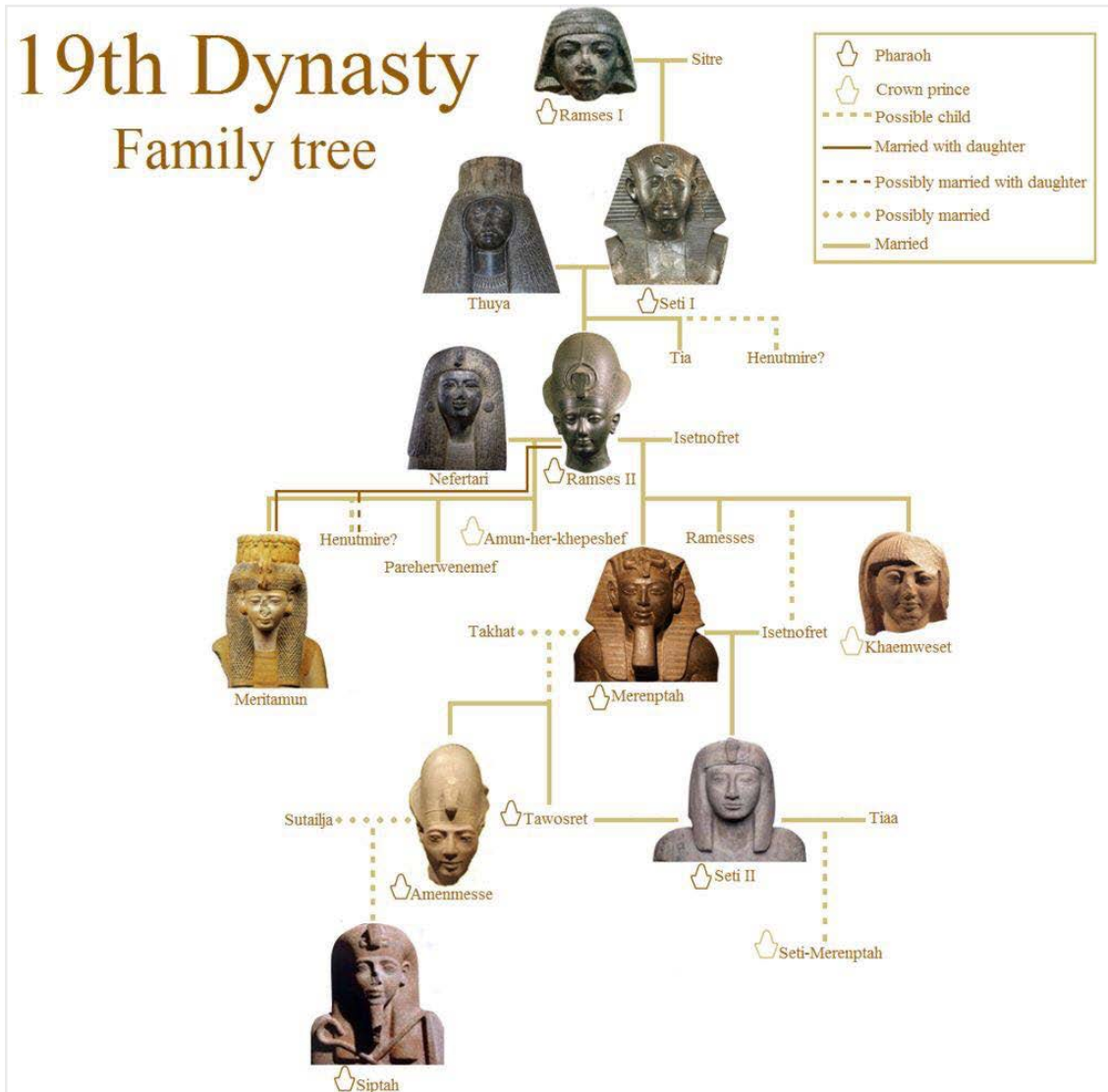

**Ramsés I [Menpehtyre] (1293-1291)** - Reina unos 2 años. Él y su familia vienen de la región de Avaris. Toma nombres muy similares a los de Ahmose, quizás con la intención de legitimarse. Deja pocos monumentos, y además le usurparon lo poco que dejó (Ramsés II y otros). Su tumba es **KV 16**, cercana a la de Tutankhamón, descubierta por Belzoni en 1817, de pequeño tamaño e inacabada (50 metros de longitud, 280 metros cúbicos). Tiene (Salas A, B y C) pasillos de 5 codos reales egipcios de alto y ancho (2,62 metros), pero tras la sala C se improvisa una sala sepulcral pequeña, con un "nicho de Osiris", pinturas acabadas con rapidez con extractos del Libro de las Puertas y un sarcófago de granito pintado, no esculpido, seguramente inacabado, donde se encontraron dos momias a las que se les perdió la pista después. Una momia fue comprada en un mercado de Luxor en 1860 y acabó en un museo en las cataratas del Niágara. Identificado, no sin dudas, como Ramsés I en 1985, fue recuperada por el gobierno egipcio en 2003. En la tumba se encontraron figuras de madera de sicomoro (un tipo de higuera) a tamaño natural halladas por Belzoni y conservadas en el British Museum. También un grupo de 5

estatuillas de madera sin inscripciones, sedentes, antropomorfas pero con cabezas de animales, que representan seres protectores, también conservadas en el British.

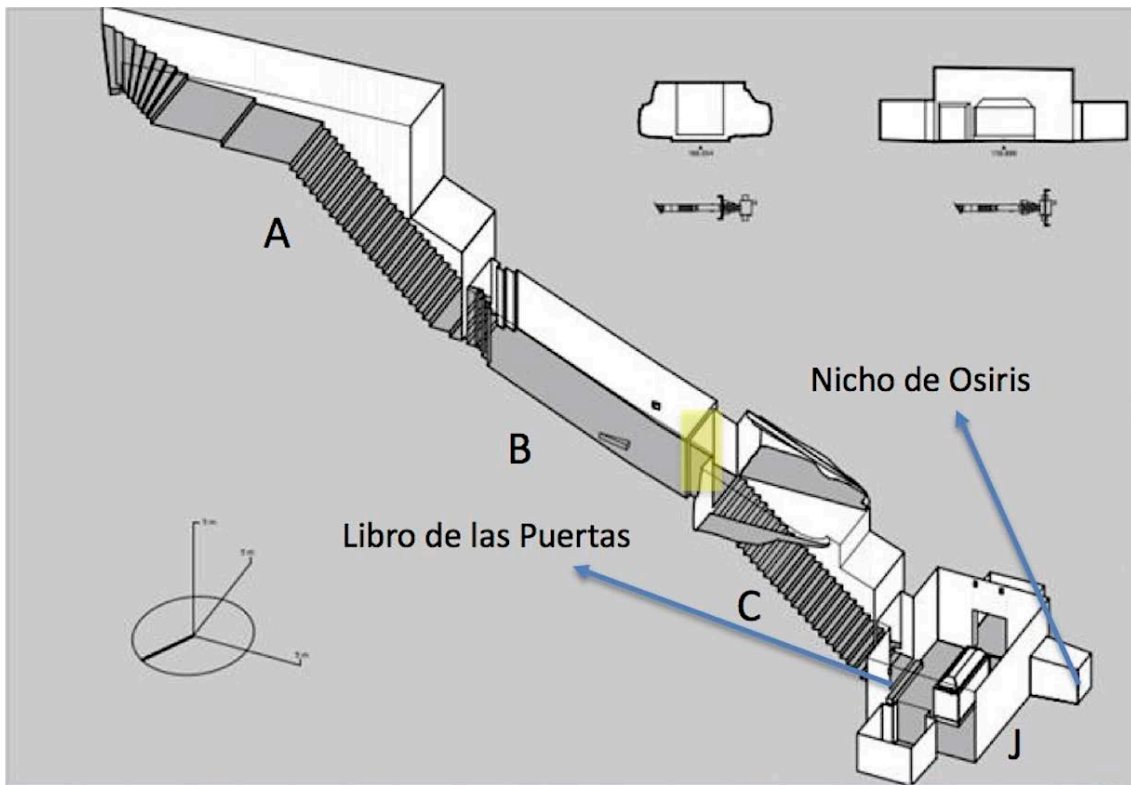



**Setos (Seti) I (meryeptah) [Menmaatre] (1290-1279)** - Se presenta a sí mismo como restaurador de la situación tras la época de Amarna. No pierde el tiempo e inicia campañas en Canaan desde el momento en que llega al poder. Levanta la gran sala hipóstila del templo de Karnak, donde en sus decoraciones se recogen las campañas de Seti en Asia. Hay además dos estelas (**Estelas de Beth-Shan**) donde se recoge información sobre lo mismo: las campañas cerca del mar de Galilea. Pero después Seti se dirige al norte, a Qadesh, cuya batalla también queda representada en un relieve de Karnak. Los hititas saltan a defender su zona de influencia, y hay una batalla entre los hititas y los egipcios. Hubo también un conflicto con los libios, pero se desconoce la fecha. Ramsés II aparece en el relieve relativo a los libios luchando junto a su padre Seti. Su tumba es la **KV 17**, descubierta por Belzoni en 1817, de gran tamaño. Tiene bajo la cámara sepulcral un pasillo largo y profundo que llega al nivel freático, muy peligroso por ser rocas de esquisto. La tumba está decorada entera, desde la

Sala A a la K. El sarcófago es de alabastro egipcio pero de forma antropoide, a la manera de los que se hacían en madera durante el Reino Medio, hoy conservado en Londres. Estuvo relleno de azul egipcio, una pasta vítrea. Hoy no conserva color alguno. En el fondo aparece la diosa Nut, y en las paredes distintas horas del Libro de las Puertas (juicio de Osiris, 5; sometimiento de Apofis, 10; emergencia victoriosa de la barca solar, 11). Se encontraron shauabtis (ushebtis), hoy muy repartidos por todo el mundo. En el Louvre los hay de los dos tipos destacados por Belzoni: los de madera y los de **fayenza** (cerámica azul), de distintos tamaños. La momia se encontró en DB 320 (la caché de Deir el-Bahari).

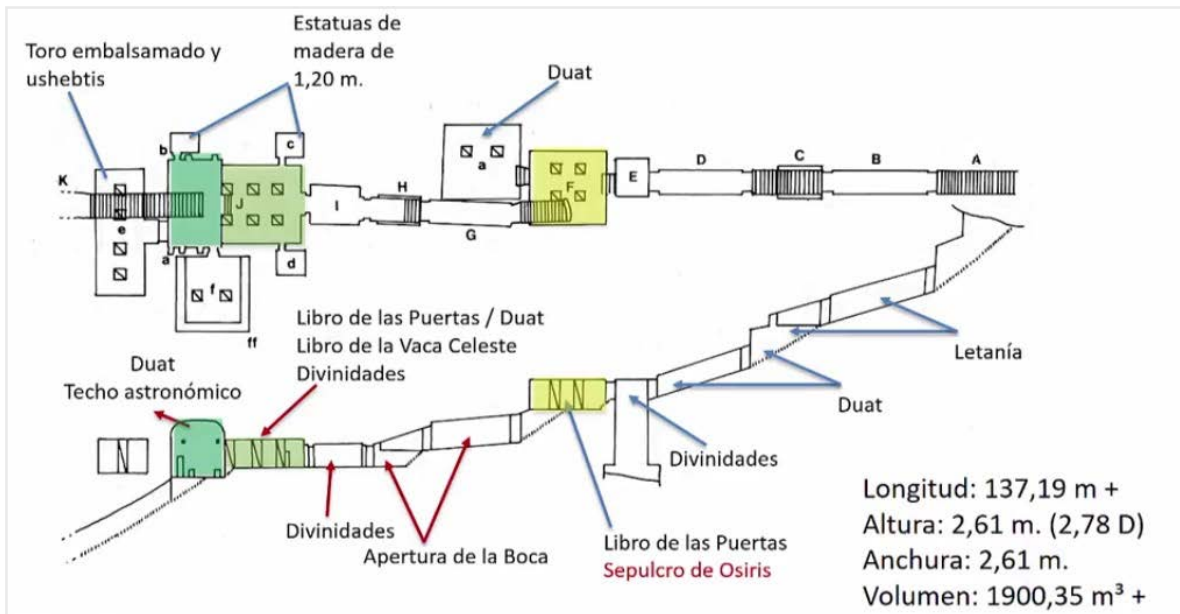

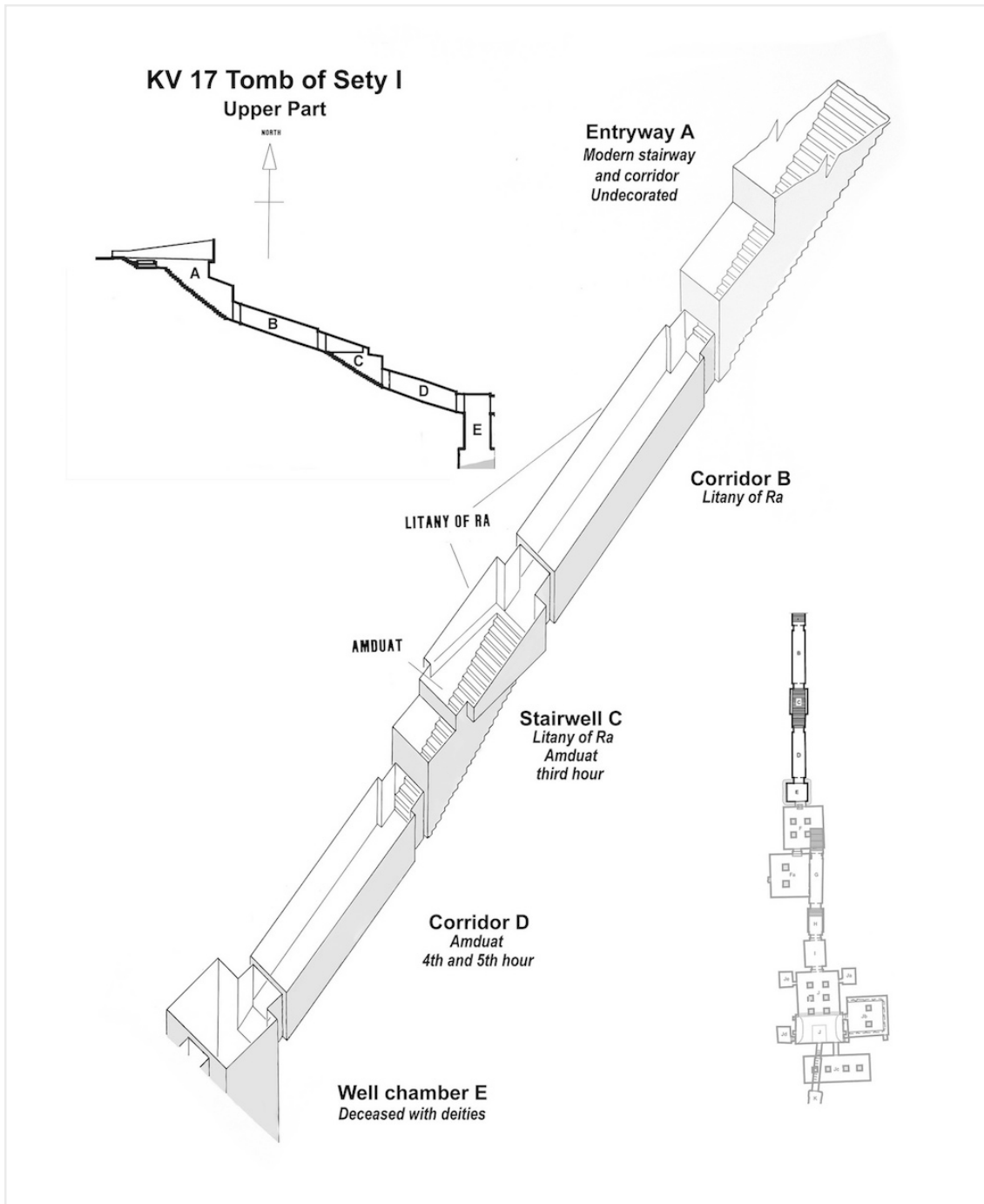

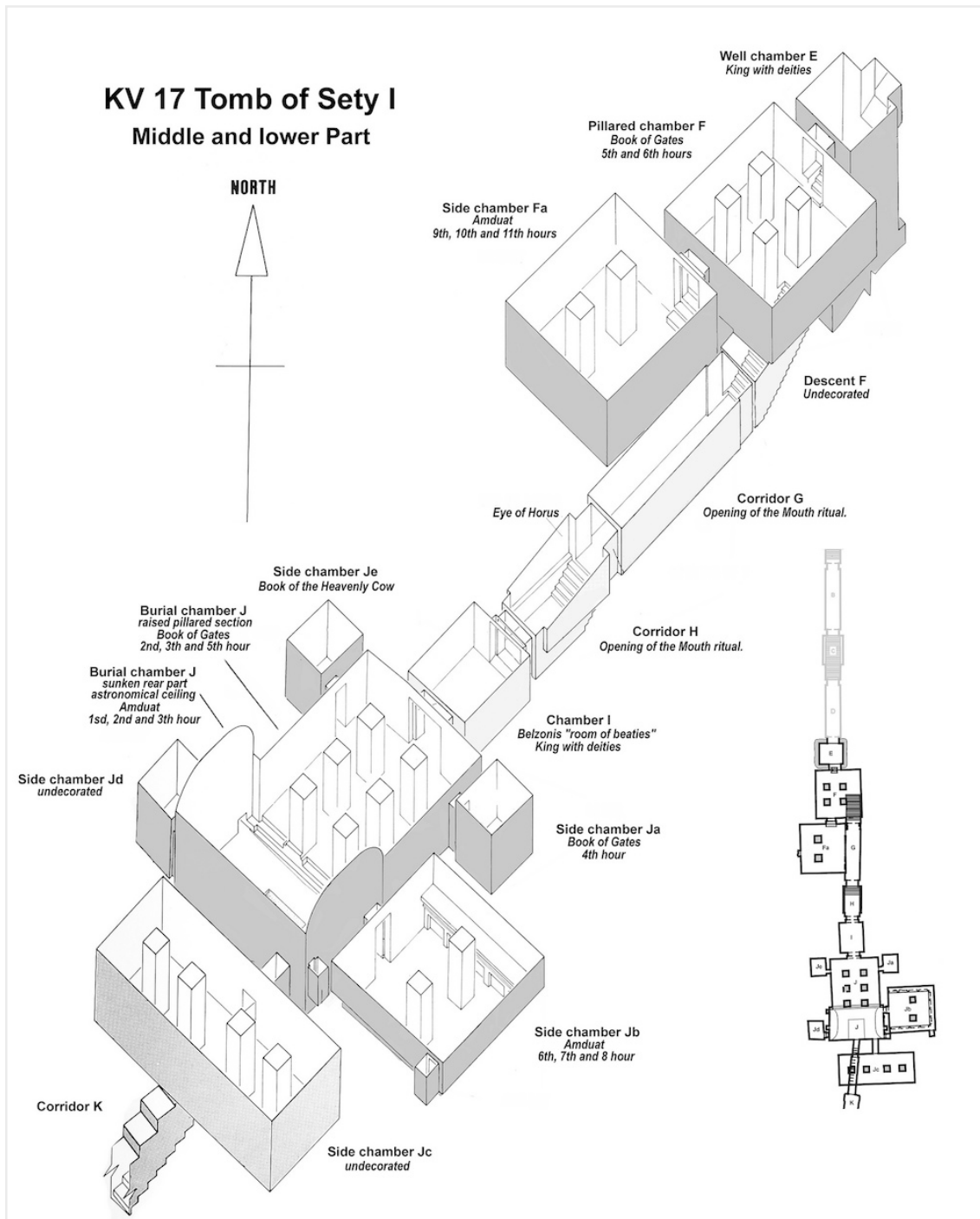



El primer techo abovedado es el de Mekhaure, dinastía IV. El primero con cielo estrellado de estrellas de cinco puntas está en el techo a dos aguas de la sala sepulcral de Unas, de la dinastía V, que es el primero con textos de las pirámides donde el rey expresa su deseo de viajar a las estrellas circumpolares. El primer ejemplo de techo astronómico se da en un ataúd de la dinastía XI, en el Primer Período Intermedio y Reino Medio, pero no se conserva. El primer caso de techo astronómico en sentido estricto, un caso aislado, es privado, y se trata de la tumba TT353 de Senenmut, arquitecto de Hatshepsut, cerca de Deir el-Bahari. Ya en el Valle, en la tumba de Amenhotep II, KV 35, hay un techo *estrellado*. Pero el primer techo astronómico del Valle de los Reyes, al que seguirían muchos otros, es el de Seti I. Contiene dos partes: los decanos (grupos de estrellas que marcan las horas de la noche) y los planetas interiores y exteriores, y las constelaciones boreales en la otra mitad, con significado simbólico.

**Ramsés II (meryamun) [Usermaatre] (1279- 1213)** - Reina 67 años. Los años de su reinado se pueden enlazar con nuestro calendario con bastante precisión gracias a tres fechas lunares: año 52 de su reinado, año 7 de Tausert y año 7 de Ramsés III. Por este motivo se usa a Ramsés II como referencia, y a partir de él se tratan de fechar los reyes anteriores y posteriores. Muwatali, rey Hitita, escribía a Horemheb, y podemos situar en el tiempo a ese rey extranjero porque hubo un eclipse total de sol anotado por los hititas (en 1312 a.C.). La alineación del templo menor de Atón con el wadi de las tumbas de Amarna se hizo en el año 5 de Akhenaton según cuenta él, y ese momento se sitúa entre los años 1335-1337 a.C, cosa que podemos asegurar gracias al "anclado" de fechas relativas a Ramsés II antes comentado. Por otro lado, más lejos en el tiempo, Tuthmosis III también tiene una fecha lunar, ligada a la batalla de Megido, por lo que las fechas de la misma son también bastante exactas: 1479-1425 a.C. Con estas referencias seguras se fijan las fechas de todo el

período. El año 4 de su reinado Ramsés emprende campañas en Siria para recuperar el control de la zona de Amurru. Antes de esa fecha había iniciado campañas en Nubia, y llega a Kurgus. Controlado el sur, establece su capital en el norte, en Pi-Ramsés o Per-Ramsés, ciudad mencionada en la Biblia y situada en el delta, y se prepara para nuevas campañas en el Mediterráneo oriental. En el año 5 sigue con su campaña de Oriente Medio, tras conquistar el año anterior Biblos y Tiro, dirigiéndose a Qadesh. Hay estelas que hablan de la campaña del año 4, pero la del año 5 (año 1275 a.C), con la **batalla de Qadesh** es mucho más importante por sus inscripciones: poema de Pentau (papiro de Sallier y otros); y los "boletines" inscritos en los templos (Karnak, Abu Simbel, etc). Esta batalla es el registro más antiguo de una estrategia militar. Ramsés avanza desde Tiro y desde Irqata, más al norte en la costa, usando tropas de Amurru. Los dos ejércitos se sincronizaban. Las tropas que salen de Egipto (desde Tjaru) tardaron un mes en llegar a Qadesh. Ramsés iba primero, con la división de Amón, y le seguía la división de Ra, detrás la de Ptah y la cuarta la de Seth (cada una de unos 5000 hombres). Además iba un cuerpo con 2000 carros de guerra. La idea de Ramsés era acampar junto a Qadesh, al oeste, para atacarla al día siguiente. Pero fueron capturados dos soldados originarios de la zona que confesaron la posición de los hititas (escondidos en Alepo, a varios días de camino). Ramsés pensó que la victoria sería cómoda. Aceleró el ritmo de avance de su división, la de Amón, que se separa del resto. Más adelante capturan a dos prisioneros hititas más que confiesen la verdad: el ejército hitita está al otro lado de la ciudad de Qadesh, muy cerca hacia el este (40.000 hombres y 2.500 carros de guerra). Ramsés convoca un consejo de guerra (generales, visires, etc.). Durante esta reunión expresa su enfado, pues ninguno de sus aliados en la zona le ha avisado. Ramsés envía mensajeros a las dos últimas divisiones (Ptah y Seth) para que aceleren. Los hititas atacan la división de Ra, que llegaba al lugar donde estaba acampada la de Amón. Después atacan la de Amón. Ramsés se enfrenta personalmente a los hititas, invocando a Amón según nos cuenta él mismo. Llegan los nazarinos, las tropas de Amurru. Después llega la división de Ptah. Los hititas empiezan a retirarse y cruzan el río Orontes, perseguidos. El resto de las tropas de Hatti se refugian en Qadesh. Ramsés recibe la súplica de paz de los hititas. Todo queda como estaba: Amurru en manos de los hititas, así como Qadesh, y el Levante (hasta el sur de Qadesh) en manos de los egipcios. Todo esto está narrado con detalle en los "boletines", tallados en diversos templos, consecuencia del programa de propaganda de Ramsés. Hay otra campaña, en los **años 7 y 8**. En ella Ramsés divide en dos su ejército, y una parte rodea el Mar Muerto por el sur (Butartu) y otra, con él, por el norte (Dibon). En la segunda localidad se junta todo el ejército y van al norte (atacan Damasco y Kumidi). En el **año 8 y 9** van al norte de Qadesh (Dapur y Tunip), para dejarla aislada. La batalla de Dapur está recogida en la primera sala hipóstila del Ramesseum. Hacia el **año 10** Ramsés vuelve a Dapur, a reconquistarla. Muwatali II, rey de Hatti, muere, y hereda su hijo Mursil III, que tiene un conflicto con Hattusil III, su tío, que le vence, y exilia a Mursil, que marcha a Egipto. Asiria crece por estas fechas, llegando a las fronteras de Hatti. Por todos estos motivos Hatti está agotada y establecen una paz con Egipto que se formaliza en un tratado, el más antiguo del mundo con



las dos versiones conservadas: uno en lengua acadia, escritura cuneiforme, y otro en egipcio, conservado junto al patio de la *cachetti* de Karnak. Incluye un pacto de no agresión, y un pacto para ayudarse frente a enemigos comunes, se renuevan los tratados de Shuppiluliuma y Muwatali, el hijo de Hattusil III heredará el trono, se extraditan los refugiados (excepto Mursil) y los dioses son testigos. Este es el **año 21**. A partir de aquí hay una relación fraternal. Se intercambian cartas entre reyes, reinas y príncipes, aunque de vez en cuando hay roces entre Ramsés II y Hattusil III. En el **año 34** llega a Egipto una hija de Hattusil III para casarse con Ramsés II. Se la representa en la **Estela del Matrimonio** de Abu Simbel, entre otros lugares. El futuro Tudhaliya IV de Hatti, siendo príncipe, visita Egipto y recorre el país. Hay indicios de que Hattusil III visitó Egipto. En los primeros años de la cuarta década del reinado de Ramsés II los hititas envían otra princesa más. La tumba de Ramsés II, muy grande, es la **KV 7**, incluso comparada con la KV 17 de su padre. Se conserva en muy mal estado, por las capas adyacentes de esquisto que hay desestabilizando todo. Estaba profusamente decorada, como la de Seti I, pero no se conserva casi nada. La tumba tiene varias particularidades: está acodada, como las de principios de la dinastía XVIII, pero debido quizás a la intención de evitar una zona de esquisto; es la primera tumba de frente abierto, no oculta; la sala del pozo tiene pozo; y la sala sepulcral tiene dos niveles, pero el rebajado es el central, con dos galerías altas con columnas que se han desmoronado. En los primeros corredores hay muchos graffitis, lo que indica que estuvo saqueada y abierta mucho tiempo, por lo que se encontraron pocos elementos de su ajuar. En los últimos años se han encontrado hasta 450 fragmentos de calcita del sarcófago, muy similar al de Seti I. También se encontraron unos vasos de fayenza, loza azul, hoy en el Louvre, que contenían material de momificación. Por último, se encontraron restos de shauabtis de madera, piedra o incluso bronce (alguno, durante la XXI o XXII dinastía, fueron reutilizados para hacer figurillas de Osiris). La momia estaba en DB 320, en un bonito ataúd de madera antropomorfo, que no se sabe si fue original suyo o se fabricó cuando se movió el cuerpo.

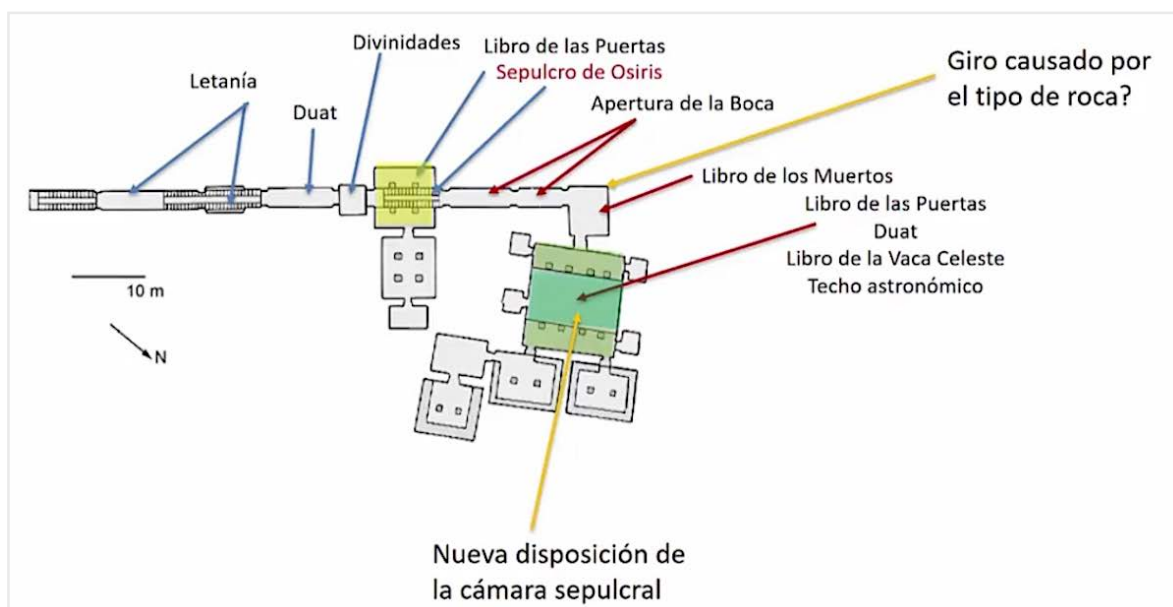

**Merneptah (hetephermaat) [Baenre-merynetjeru] (1212-1202)** - Es el hijo número 13 de Ramsés. Los anteriores fueron muriendo, y sus familias probablemente tenían expectativas de reinar, por lo que Merneptah asocia desde muy pronto a un hijo suyo a su reinado (es Seti-Merneptah, que subirá al trono como Seti II). De esa forma aseguraba que fuera un descendiente de su familia el que continuara con la corona. En el año 5 una coalición de libios, anatolios y egeos tratan de invadir Egipto pero el faraón los derrota (**batalla de Perirer**). Otros pueblos citados son: Libu (libios), Mashawash (libios también), Meskhenet, Luku (¿Licios?), Sherden, Aqaywasha (¿Aqueos?), Trucha (¿Etruscos?) y Shekelesh. Todos ellos forman la coalición atacante. Los sherden (circuncidados) fueron derrotados al principio del reinado de Ramsés II, y se enrolaron después en el ejército egipcio. Se les representa con escudos redondos y cascos con cuernos. Según una hipótesis los sherden podrían proceder de Cerdeña, o bien del Egeo anatolio, pero según otra lo que ocurrió es que algunos acabaron finalmente en Cerdeña, en cuyo caso no conocemos su origen. El caso es que la **Estela de Nola**, del siglo VIII a.C., escrita en fenicio, habla de los sherden. Los shekelesh se representan con una medalla y podrían provenir de Sicilia. Estos pueblos, que según la tradición emigraron al oeste después de la guerra de Troya, vuelven a atacar Egipto ahora. Además de la mención que la **Biblia** hace a la fecha del **Éxodo**, y que apunta a 480 años antes de la fundación del Templo por Salomón, en tiempos de Thotmés III, como se ha dicho, hay otra fecha, contradictoria: se dice que los israelitas trabajaban esclavizados en la construcción de las ciudades de Per-Ramsés y Python. Fue Ramsés II quien sitúa la capital en Per-Ramsés, que se abandona al final de la dinastía XX, por lo que el Éxodo habría tenido lugar en algún momento de ese período. Por este motivo algunos señalan al propio Ramsés II o a su hijo Merneptah como los posibles faraones del relato bíblico. Lo único que sabemos seguro es que la **Estela de Merneptah** o **Estela de Israel**, descubierta por Flinders Petrie en 1896 en Tebas y traducida por primera vez por Wilhelm Spiegelberg, contiene la primera mención al pueblo de Israel fuera de la Biblia. La Estela contiene un registro de la victoria del faraón sobre distintos pueblos, pero las últimas 3 de las 28 líneas de la Estela dice: «Isr[A]r (Israel) está derribado y yermo, no tiene semilla». La tumba de Merneptah es la **KV 8**, y en ella se conserva su sarcófago con forma de cartucho, pero con el propio monarca esculpido en la tapa (en pose osiriana).



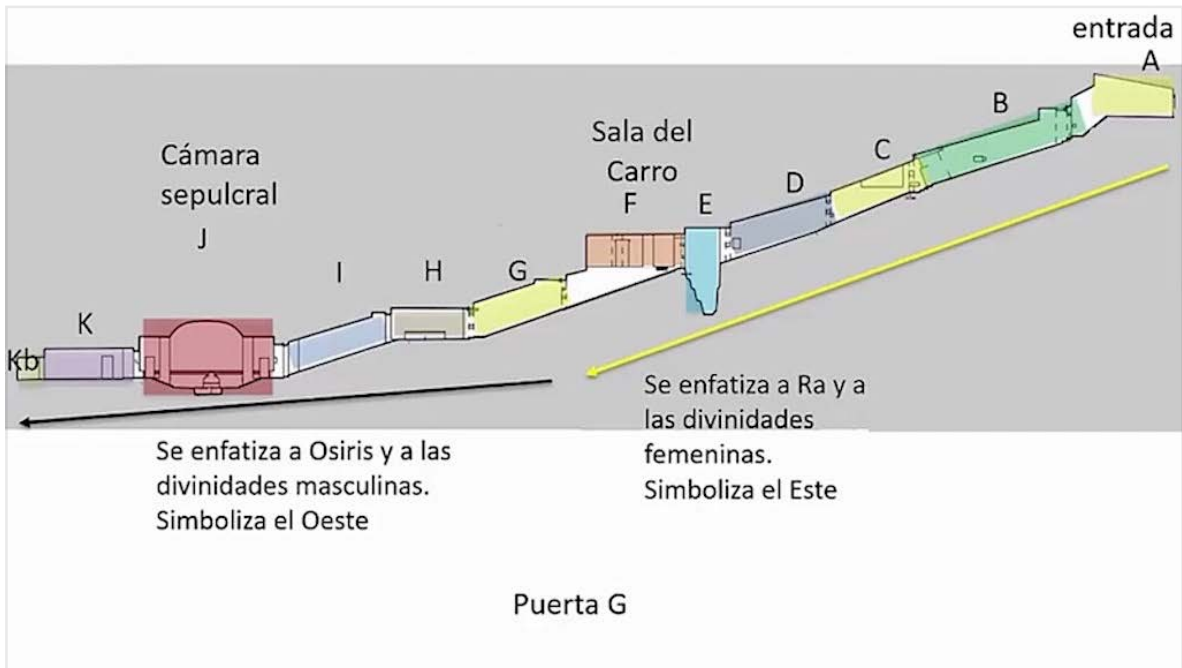
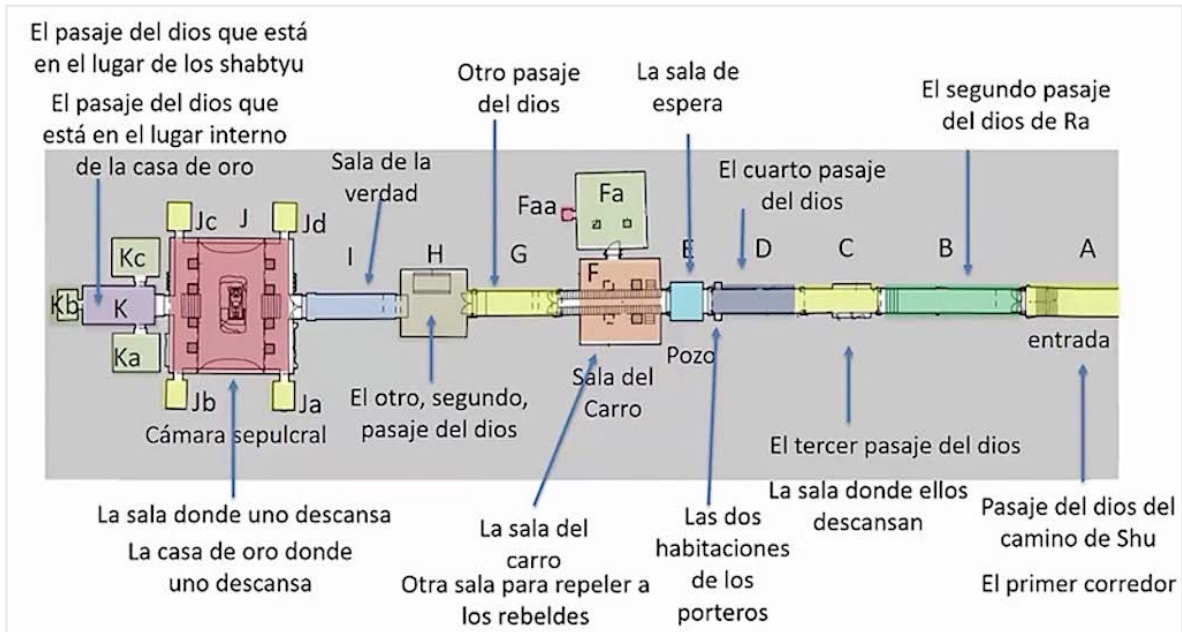

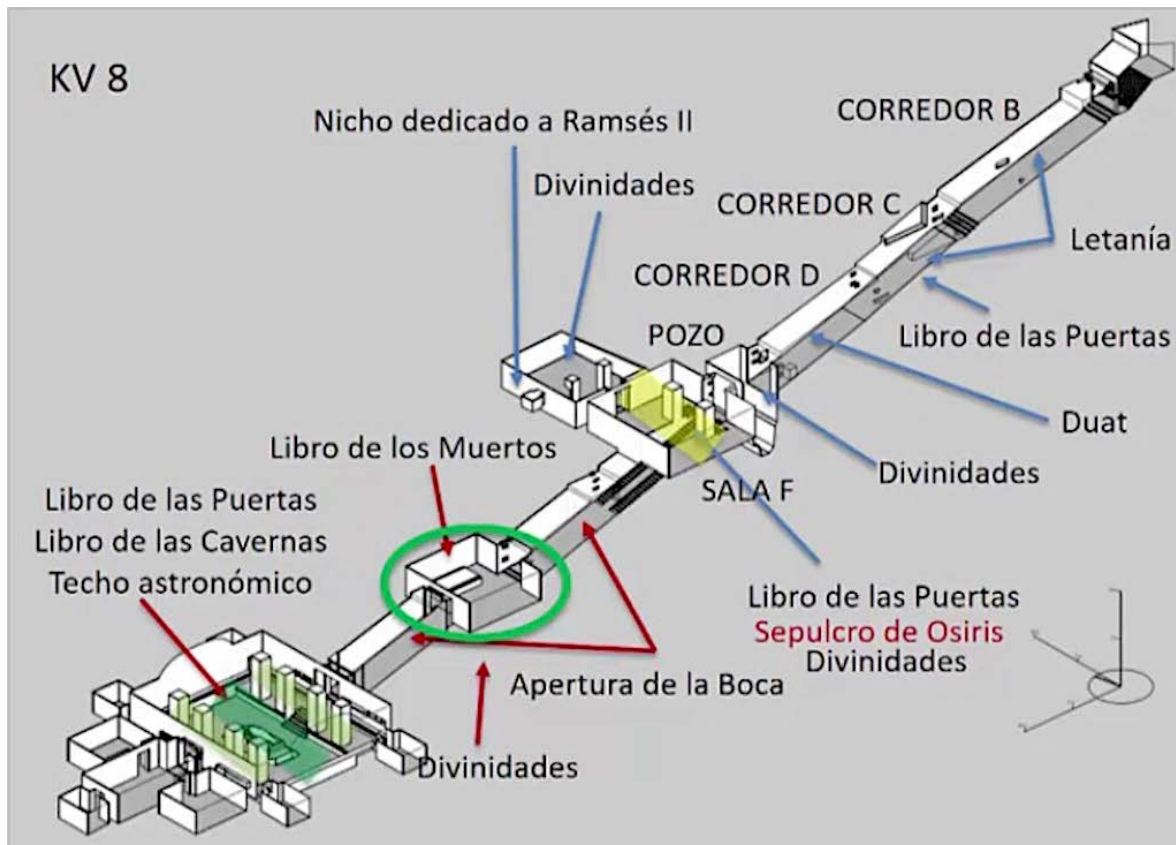

La **KV 8** está muy cerca de la KV 7, pero se conserva mucho mejor. Es de grandes dimensiones (164 metros de longitud, 2600 metros cúbicos de volumen), con corredores de hasta 3,5 metros de alto, y tiene una estructura muy tradicional salvo por las cámaras G, H e I que hacen las veces de antecámara. Los graffitti demuestran que en la antigüedad se accedía al menos hasta la sala F. Carter la excava en 1903-04 y después se reexcava en 1987-88 por Brock. La decoración es profusa, desde un frontón en la entrada a la cámara sepulcral, del estilo de la KV 7. La tapa del sarcófago exterior, de 4 metros de longitud, se conserva, así como la tapa del segundo sarcófago (interior). El sarcófago exterior tenía lados de más de dos metros de altura, pero fue destruido, si bien con los fragmentos encontrados se ha hecho una reconstrucción. La momia se encontró en la KV 35 junto a otras.

**Amenmesse (heqawaset) [Menmire-setepenre] (1202-1199)** - Reina 2 años. Es un **usurpador** que desplaza del trono al hijo que Merneptah designa como corregente (Seti II), aunque Amenmese pudo ser también hijo de Merneptah. Los ostraca y alguna carta (papiro de Hori, Salt 124) de esta época dejan registrado que hubo una guerra interior, probablemente relacionada con el conflicto entre Amenmese y Seti II. En el papiro Salt 124 aludido se habla de un **rey Mose** que cambia un visir ante la queja de un trabajador (este trabajador era el golfante Paneb, que había matado a un capataz de Deir-El-Medina para heredar su puesto). A Mose se le llama también en el papiro citado, "el Enemigo". Ese Mose pudo ser Amenmesse, que ocupó el trono por un tiempo (los dos años centrales, tercero y cuarto, de los seis de reinado de Seti II). En su gobierno hay altos funcionarios de Merneptah, ahora con el cargo de visir

(Khamtjity, antes virrey de Kush). Amenmesse probablemente solo controló el sur, el Alto Egipto, y durante este tiempo mandó borrar el nombre de Seti II en su tumba en construcción. ¿Cómo pudo disputarle Amenmesse el trono a Seti II, hijo de Merneptah? Pudo ser él mismo un virrey de Kush de tiempos de Merneptah, anterior a Khamtjity, llamado Messuy, que se apoderó el sur de Egipto casi desde la muerte de Merneptah. Esto se deduce de un relieve en el que aparece este virrey con una cobra en la frente. La primera inscripción que conocemos de Amenmesse estaba en la fortaleza de Buhen (en Asuán, hoy desaparecida), lo que indica que él viene de ahí. Además, en una inscripción en Karnak dedicada a Takhat, "madre de rey" y "esposa de rey", y a Seti II, que Amenmesse altera, este se limita a borrar el título de "madre de rey", dejando el de "esposa del rey" (mientras que el nombre de la esposa de Amenmesse es totalmente borrado). Se puede deducir por tanto que Amenmesse pudo ser hijo de Seti II o al menos hijo de su esposa real. Takhat aparece en una lista de 15 princesas hijas de Ramsés II, del año 53 de su reinado (ostracón del Louvre). Debía ser muy joven y pudo ser la esposa de Seti II (nieto de Ramsés II) y madre de Amenmesse. La tumba de Amenmesse en el Valle de los Reyes es la **KV 10**. La decoración original fue tapada con un estucado y vuelta a decorar. En la decoración superficial aparece Takhat. Esta decoración superficial es de tiempos de Seti II, por lo que Takhat estaba relacionada con Seti II fuera de toda duda. Si es la misma Takhat de Amenmesse, también estaría relacionada con él. Otro misterio es que Amenmesse, cuando llega al poder en el sur de Egipto, lo primero que hace en Karnak es eliminar el nombre de Seti II, que había gobernado ya dos años, pero también borra el nombre de Merneptah. Si Takhat fuera madre de Amenmesse, Merneptah sería su abuelo, y no tendría sentido, a no ser que Amenmesse fuera descendiente de uno de los hijos de Ramsés II que murieron antes que Merneptah, y que se vieron frustrados cuando heredó este. El borrado de recuerdos de Merneptah se da también en Luxor. Todo esto indica que el elevado número de hijos que tuvo Ramsés II está en el origen de los problemas sucesorios de toda la dinastía, como ya se ha apuntado. Además de Takhat, en la tumba hay rastros de otra princesa enterrada allí, quizás de época posterior, Baketwerel. Durante la excavación de la tumba de Ramsés III los obreros colisionaron con KV 10, abriendo un agujero en un corredor que después se cerró.

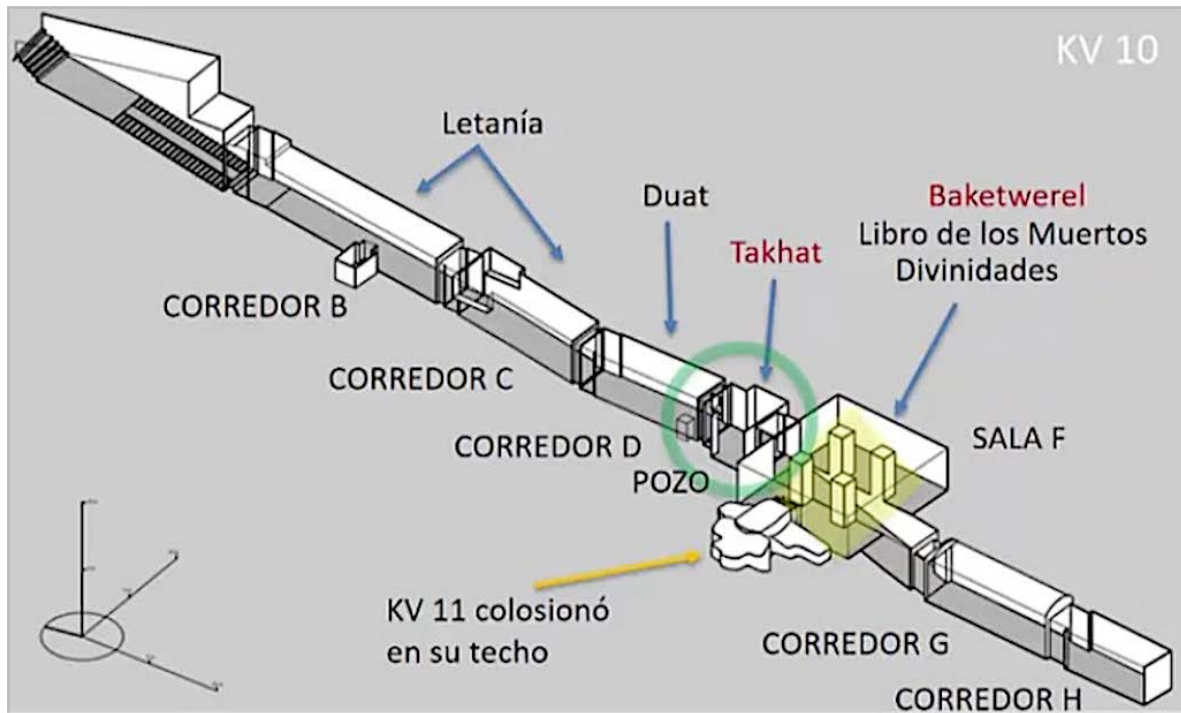

**Setos (Seti) (merenptah) [Userkheperure-setepenre] II (1199-1193)** - Pierde el control del Alto Egipto por Amenmesse en el año 3-4, pero lo recupera para seguir reinando hasta su año 6. Durante los dos años de usurpación estuvo reinando el Bajo Egipto probablemente desde Per-Ramsés, en el delta. Cuando Seti II recupera el control de todo Egipto emite un "decreto anticorrupción" para evitar corruptelas, pero probablemente trata de poner orden después de las barrabasadas que se cometen bajo el reinado de Amenmesse. En la tumba de Amenmesse (KV10) los cambios que aplica Seti II no se limitan a borrar el nombre del usurpador sino, como hemos visto, se cubrió todo y se redecoró. Como hemos dicho, Amenmesse nombró visir a Khamtjity, que probablemente era el segundo y último virrey de Kush bajo Merneptah (si Amenmesse es Messuy, él habría sido su antecesor en el cargo). Puede que ambos fueran aliados. Coherente con esta hipótesis, Khamtjity fue eliminado por Seti II cuando este retomó al poder. Seti II coloca su propio nombre donde antes aparecía el de Merneptah, su padre, y que fue borrado por el usurpador. Curiosamente en un templo de Seti II, capilla para las barcas portátiles de Amón, Mut y Khonsu, aparece en relieve junto al rey un pequeño príncipe llamado Seti-Merneptah, que quizás fuera hijo de Tausert y muriera. En la pared de enfrente aparece el rey seguido por una figura borrada, que era Bay, escriba real y mayordomo real. Su perfil fue borrado en ambas paredes para representar en su lugar al príncipe heredero, pero solo en uno de los lados se acabó el relieve del príncipe. En KV 56 hay una pequeña tumba que pudo ser de un príncipe y que quizás fuera del pequeño Seti-Merneptah (el mismo nombre de príncipe que tuvo Seti II). La tumba de Seti II, la **KV 15**, fue acabada deprisa. Seti II perdió el control del Alto Egipto durante dos años y lo recupera los dos últimos, de manera que las decoraciones iniciales están más elaboradas pero al final casi todo son pinturas esbozadas, y parte de las salas tras la sala de columnas no existe. La sala sepulcral está en un pasillo inacabado tras dicha

sala de las columnas. La momia de Seti II apareció en la KV 35, pero con vendajes de su padre y la atribución es dudosa (parece además alguien demasiado joven).

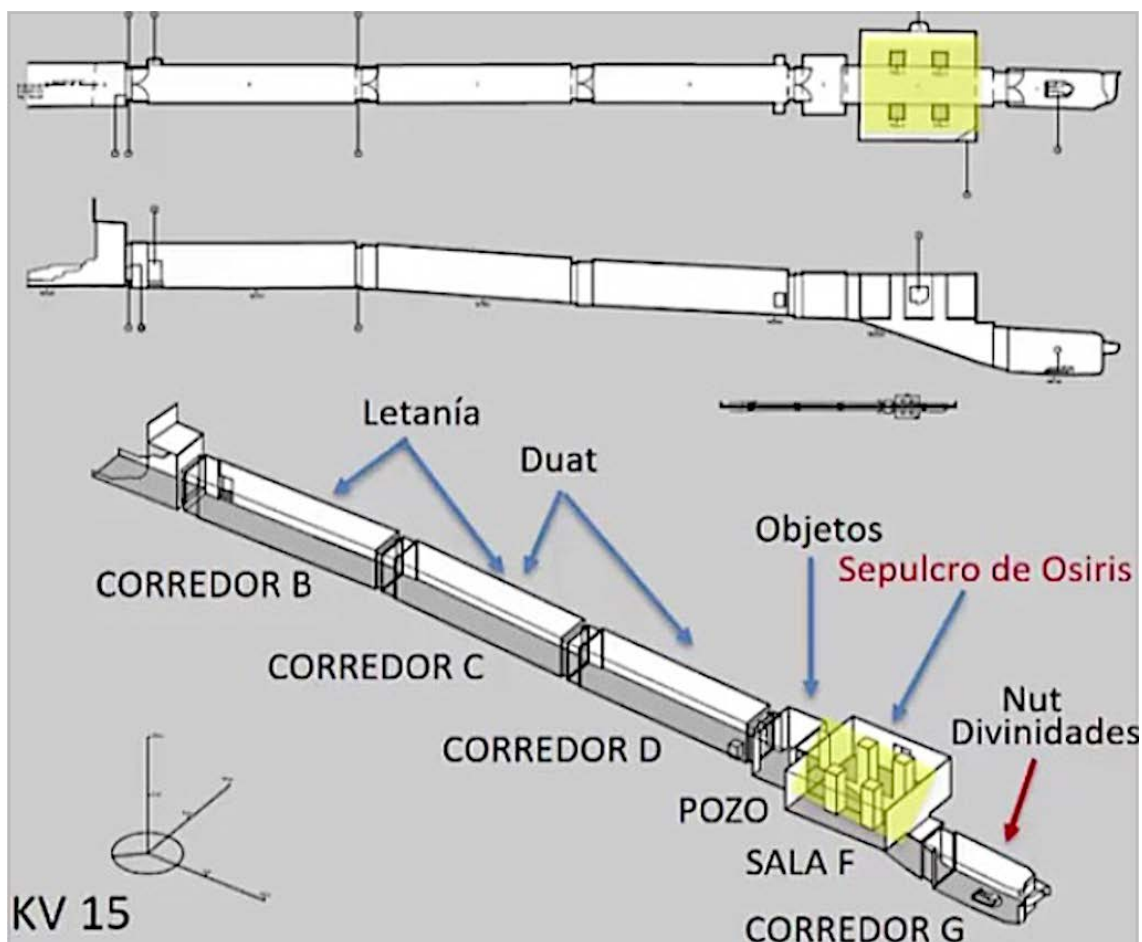

**Siptah (merenptah) [Akhenre-setepenre] (1193-1187)** - Reina 6 años. El veleidoso canciller de origen sirio **Bay** "pone en el trono" al joven y débil Siptah, tal y como consta en una inscripción. Siptah se coronó con 10-12 años, no era hijo de Tausert, la principal esposa de Seti II. No se sabe quién era su madre. Pero tampoco se sabe seguro que fuera hijo de Seti II. Incluso hay quien asegura que Siptah pudo ser hijo de Amenmesse, pues ambos aparecen vinculados a un mismo lugar del sur de Egipto (quizás donde nacieron). Sí se sabe seguro que Siptah es hijo de un rey. Tausert es designada regente del rey-niño. Siptah tiene un cambio de nombre que divide su reinado en dos: año 1-2, y el resto. Probablemente los dos primeros años de reinado fueron un período turbulento, cosa que se insinúa en inscripciones en las que Bay asegura haber intervenido para proteger al rey. Bay es tan importante que se hace una tumba en el Valle de los Reyes, KV 13, que quedará inacabada y ocupada luego por príncipes ramésidas. En un ostracón queda registrado el final de Bay: "en el año 5 [de Siptah] el Faraón ordenó ejecutar a Bay". En el Gran Papiro Harris se habla de Irsu, un Sirio, y se cree que era el mismo Bay. Se dice en él que "puso el país bajo su control". En el templo funerario de Ramsés III hay una lista de reyes de la dinastía XIX, pero la lista se salta a Tausert y a Siptah. En la tumba de Siptah, **KV 47**, sin embargo su nombre fue borrado, pero después volvieron a escribirlo. El borrado fue probablemente de Tausert, que se quiso vincular con



los reyes legítimos anteriores y no con Siptah, a quien sucedió. La momia de Siptah se encontró en KV 35, tumba de Amenhotep II, y es un varón de 18 años con una pierna afectada por poliomelitis probablemente. Su tumba está inacabada: sin decorar desde la sala D, con la sala sepulcral sin terminar de excavar, aunque se conserva un sarcófago.

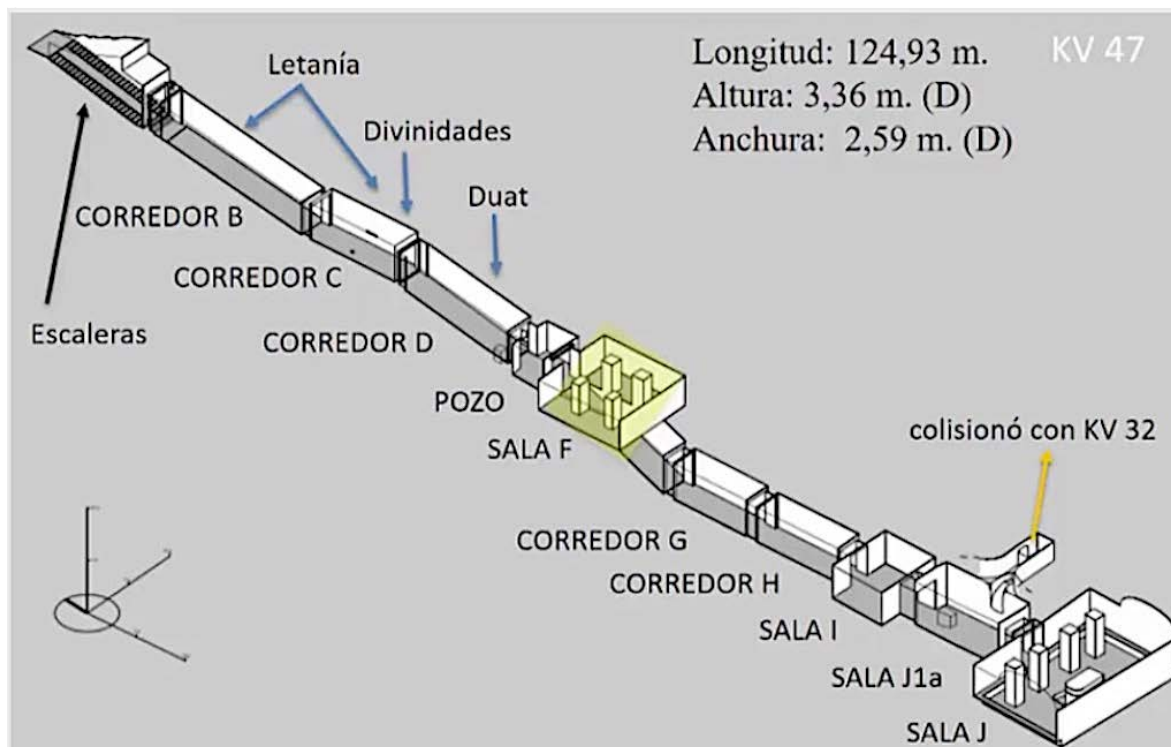

**Tausert (setepenmut) [Sitre-meryanmun] (1187-1185)** - Reina 8 años. Esposa de Seti II. Cuenta sus años desde el momento del ascenso al trono de Siptah, a quien no reconoce como rey. Ella incluye por tanto su tiempo de regencia de 6 años, y en solitario solo 2. Muerto Siptah se entroniza y se convierte en faraón. Su tumba es **KV 14**. Se empieza su construcción cuando era gran esposa real, por lo que sus medidas iniciales son de reina, no de rey. Pero cuando se convierte en faraón adopta el canon real (altura mayor, de 3 metros, y pilares más grandes). Los relieves originales, al principio de la tumba, se tapan y redecoran con un estucado, que después se cae y deja a la vista esa decoración original, donde aparece como mera reina. Manda eliminar el nombre de Siptah en todas las inscripciones y colocar el nombre de Seti II, su marido y anterior rey. Su templo funerario, al sur del Ramesseum, se excavó hace menos de 10 años. Han aparecido algunos objetos interesantes. En el año 8 se abandona la construcción porque ella muere. Se cree que es una de las momias de la KV 35, aunque no está identificada con seguridad (al ser mujer, es bastante probable que sea ella). Hay otro ostracón en el que aparecen un hombre luchando contra una mujer con carros y flechas, y se supone que representa una guerra civil entre Tausert y quien la elimina del trono. En el Papiro Harris se señala que Sethnejt acabó con el caos y las turbulencias, que terminan en el año 2 de su reinado, lo que indica que Sethnejt pudo rebelarse contra Tausert desde el mismo momento de la muerte de Siptah. En la lista de Manetón Tausert se vincula con la toma de Troya.

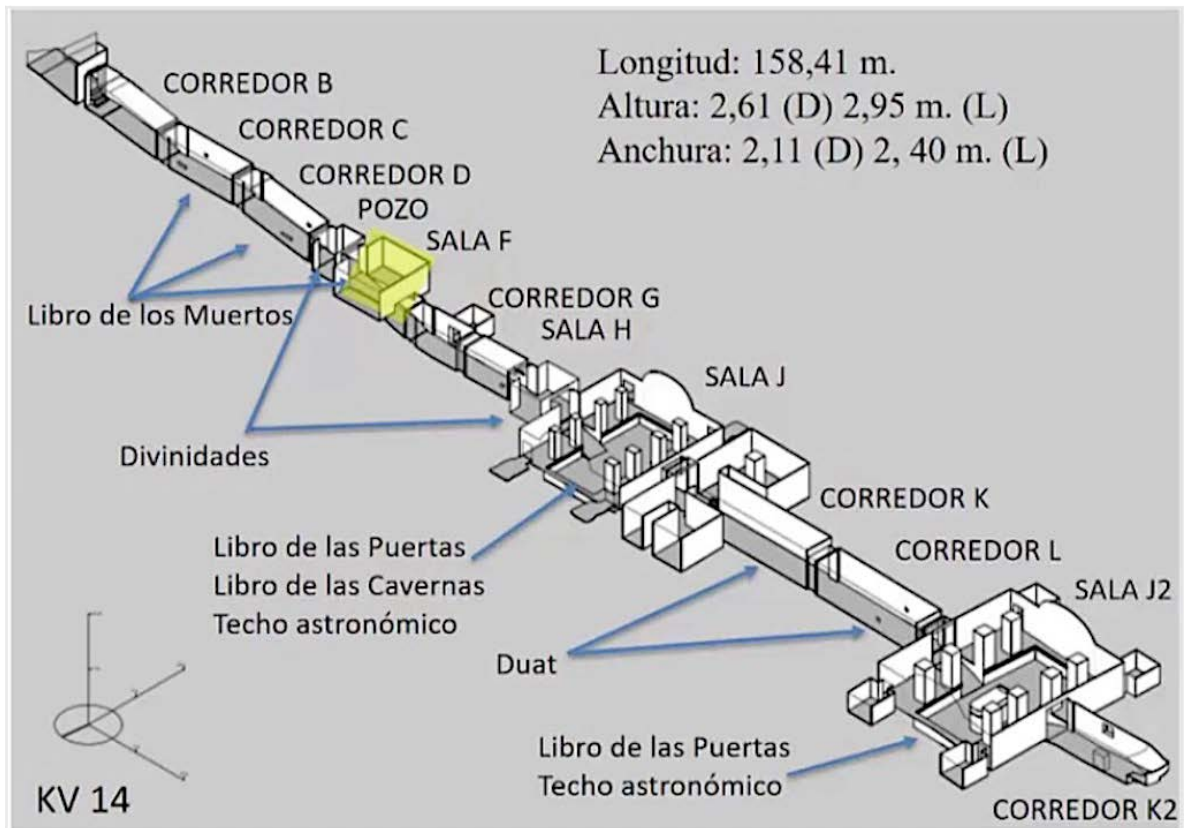
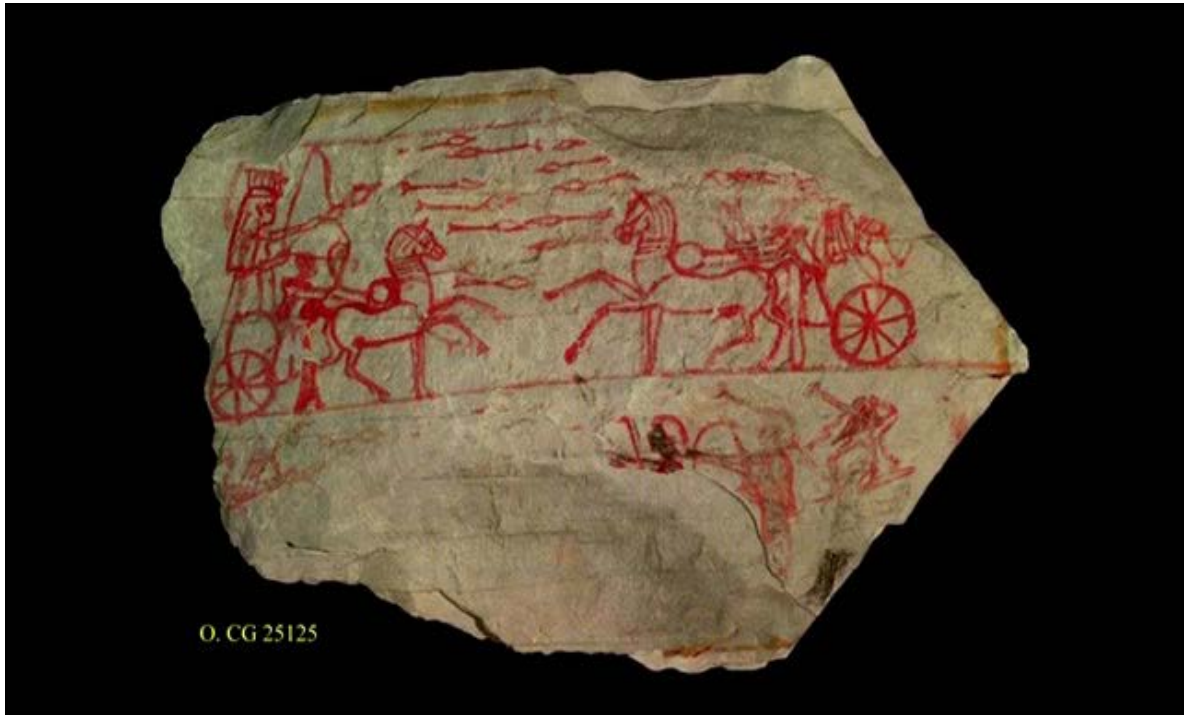

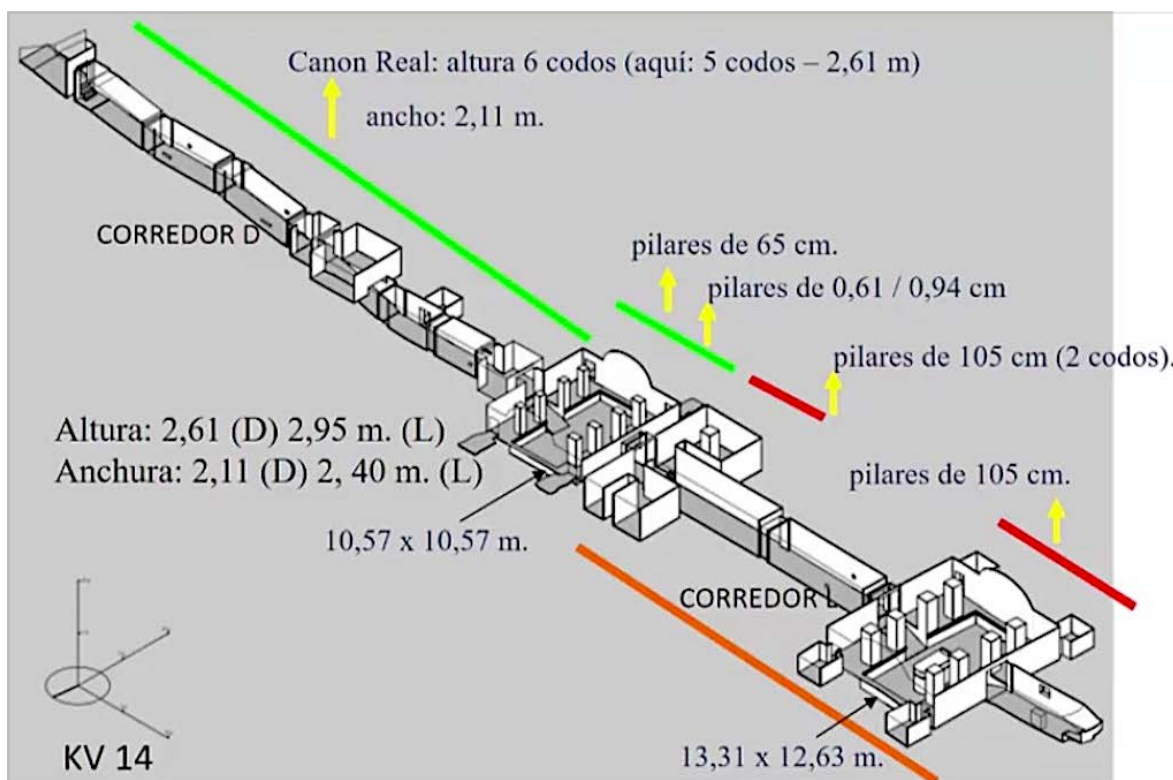

La tumba de Tausert fue la **KV 14**. La empezó siendo reina, y sus dimensiones son las típicas de una reina, incluida una cámara sepulcral completa y un sarcófago como reina consorte. Después la continúa añadiendo otra cámara sepulcral de mayores dimensiones, que no completa, y dos pasillos de dimensiones reales (6 codos), más una cámara sepulcral con un pasillo adicional inconcluso y otro sarcófago, este como reina-faraón. Tras la muerte de Tausert, Ramsés III adapta la tumba para su padre Sethnejt, borrando los nombres de Tausert. Los sarcófagos de granito se reaprovechan para dos príncipes hijos de Ramsés III que se entierran en la tumba preparada para el visir Bay (KV 13). El sarcófago actualmente en KV 14 es el de Sethnejt. El propio Ramsés III se queda con la tumba que había empezado su padre, KV 11. Por tanto, en las decoraciones de esta tumba aparecen, en algunos lugares hasta cuatro capas de estuco: Tausert reina consorte, Tausert reina regente, Tausert reina reinante y Sethnejt.



**XX DINASTÍA (1200-1085)**

Ramsés III combate victoriosamente, por mar y por tierra, contra los **Pueblos del Mar**. Su templo funerario en Tebas Oeste, el Medinet Habu, se conserva bastante bien, y contiene inscripciones que narran la lucha contra estos Pueblos del Mar. Durante el reinado de sus sucesores va disminuyendo el poder real en manos de los sacerdotes de Amón.

**Sethnejt (mereramunre) [Userkhaure Setepenre] (1185-1182)** - Reinó 4 años. Militar que asciende al trono como hizo Horemheb antes que él. Se presenta como sucesor legítimo de Seti II. Lucha contra Tausert probablemente desde el mismo momento en que ella se proclama faraón. Su tumba es **KV 14**, originalmente preparada por Tausert. La momia puede ser una de las encontradas en KV 35, en una barca de madera, aunque no hay total seguridad de ello.

**Ramsés III (heqaiunu) [Usermaatre Meryamun] (1182-1151)** - Hijo de Sethnejt, no tiene relación sanguínea con la dinastía anterior. Imita en todo a Ramsés II. Los Pueblos del Mar (egeos) asolan el Mediterráneo oriental y destruyen el reino hitita. Solo Egipto resiste. El ataque fue doble: por tierra, desde oriente, y por mar. La batalla naval con Egipto en el delta fue una victoria aplastante y la terrestre un éxito -se rechazó la invasión- pero no sin dificultades (parece). También hubo dos tentativas de invasión libias. Ramsés III construye en Medinet Habu un templo conmemorativo e inicia un programa de restauración y embellecimiento de templos por todo Egipto. También se organizan expediciones a Punt para traer incienso y mirra, 300 años después de la misión patrocinada por Hatshepsut. Los fastos del jubileo de Ramsés III provocan problemas en la hacienda del estado y se desatan las primeras **huelgas** que se conocen, en el 29 de su reinado, por retrasos en los pagos de los salarios a los trabajadores de las tumbas. Una conspiración para asesinar al

rey es descubierta y purgada. Poco después el rey muere, al parecer degollado. Se vuelve a los sarcófagos rectangulares, pero con tapa con forma de cartucho. Su tumba es **KV 11**. Colisiona durante su construcción con KV10, la tumba de Amenmese, que se encuentra al lado. Esta tumba la inicia Sethnejt, durante cuyo reinado se llega hasta la Sala F, decorándose hasta el corredor D. Pero Ramsés III le entierra en KV 14, la tumba de Tausert, que adapta. Después continúa excavando esta tumba, añade los 8 nichos del corredor C, decora a partir del corredor D y borra el nombre de su padre en la decoración que hay hasta ese corredor, para añadir el suyo. La Letanía de Ra, que recoge las 76 formas de Ra, suele aparecer en la primera parte de la Tumba, hasta la Sala F, combinada con otras representaciones, pero a partir de la Sala F aparece el mundo de Osiris; con textos relativos a él. Una excepción es Tutmosis III que tiene la Letanía de Ra en las columnas de su cámara sepulcral. La cámara sepulcral de KV11 está muy deteriorada. Belzoni sacó el sarcófago de granito. La tapa está en el Fitzwilliam de Cambridge y la bañera en el Louvre. La momia se encontró en DB 320, y es seguro que este rey fue degollado, probablemente en la conspiración que se urdió en el entorno de su harén y que se purgó (demasiado tarde).

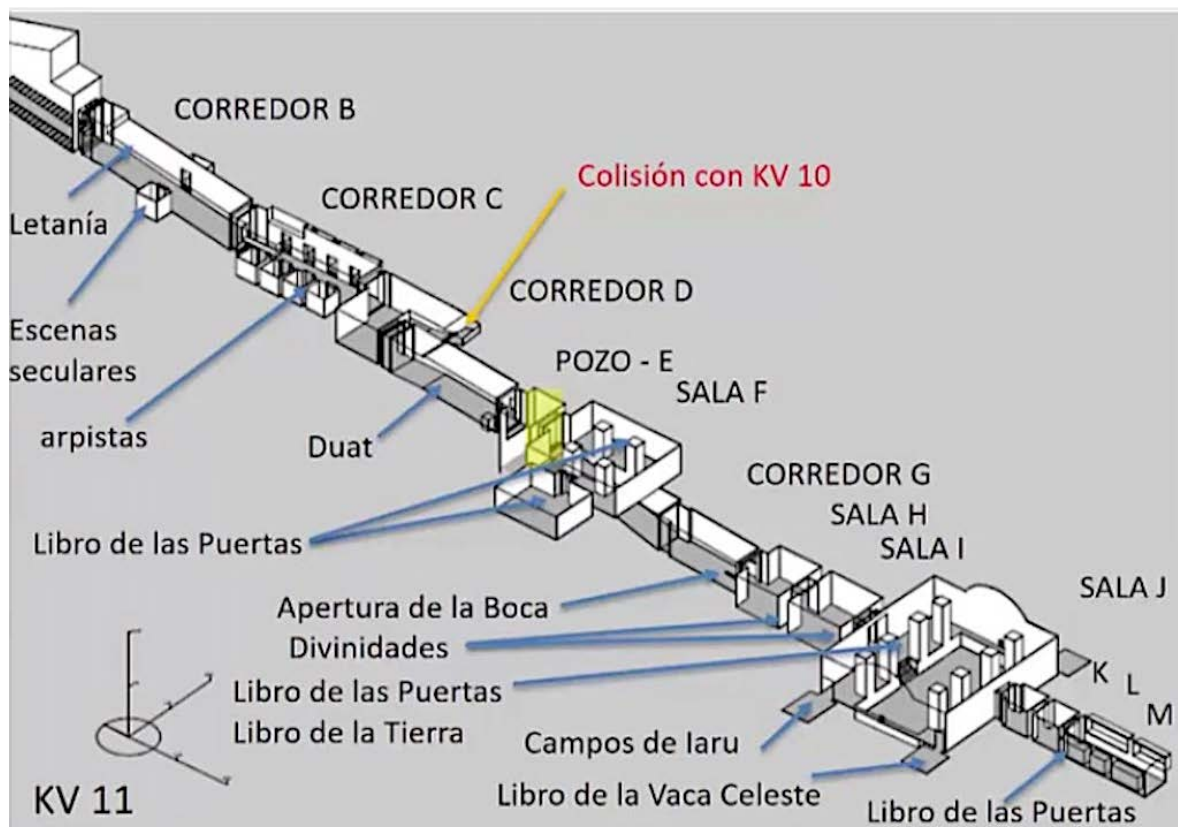

**Ramsés IV-XI** - Tras Ramsés IV Egipto entra en una larga decadencia, y la corrupción se extiende en las provincias. El país se aísla. Con Ramsés IV Deir El-Medina alcanza su máxima población (120 trabajadores, 68 casas). Ramsés V ordena una inspección, pero muere de viruela al poco. Se extiende el hambre y las incursiones libias. Se pierden las posesiones en Oriente Próximo y el Sinaí. En Tebas gobierna Ramsés-Najt, sumo sacerdote de Amón (tiene ese cargo desde Ramsés III y hasta Ramsés IX), estableciendo una dinastía hereditaria de sacerdotes allí. Con Ramsés IX empiezan los **saqueos sistemáticos de**

**tumbas**, y se recrudecen las huelgas, que empiezan con Ramsés III como se ha indicado. La primera tumba que se asaltó fue la de Ramsés VI. A pesar de la investigación ordenada entonces y de algunas medidas, los trabajadores del poblado de constructores de tumbas pasaron a asaltar las de la XVII dinastía, empezando por Sobekemsaf II, cuyo ataúd incendiaron después de robar unos 15 kilos de oro. Este asalto se descubrió cuatro años después. La comisión investigadora encontró más saqueos, pero ninguna autoridad de Tebas fue encontrada culpable, y los robos continuaron. Ramsés XI crea otra comisión décadas después, y descubren una amplia red de complicidades en las autoridades civiles y religiosas tebanas. Los tebanos expulsan al sumo sacerdote Amenhotep, y el rey ordena al virrey de Kush, Panehesy, poner orden. Pasado un tiempo el rey decide recuperar el control y manda al ejército, dirigido por Pianj, contra Panehesy, a quien logra expulsar a Kush y reponer en su lugar a Amenhotep. Panehesy destroza todo a su paso en la retirada. Pero en Tebas reina el caos y vuelven los saqueos de tumbas. Pianj se autoproclama virrey y sumo sacerdote. Inicia después una campaña contra Panehesy (que fracasa, por lo que Egipto no recupera el control de Nubia). Para financiarla el propio Pianj ordena el saqueo de tumbas. Pianj muere inesperadamente y nombran jefe temporal a otro militar, Herihor, que se casa con la viuda de Pianj. Paralelamente, otro militar más, Nesbanebdyedet, toma el control del norte del país. Ramsés XI muere (1069) cuando la capital Per-Ramsés, se abandona por Tanis (más al norte), debido a los sedimentos que taponaron el brazo del río. Ramsés XI no acaba su tumba siquiera.

**A finales de la dinastía XX (KV 2, Ramsés IV; KV 9, Ramsés V-VI; KV 1, Ramsés VII; KV 6, Ramsés IX; KV 18, Ramsés X; y KV 4, Ramsés IX) las tumbas tienen corredores con anchura de 3,1 a 3,3 metros y alturas de 3,6 a 4,1 metros.**

Se conserva un ostracón del año segundo del reinado de **Ramsés IV** en el que se recoge la visita de inspección para localizar el lugar donde excavar la tumba **KV 2**, y un papiro en Turín con el plano de la tumba, los sepulcros que rodeaban el sarcófago y el nombre de las estancias. Esta tumba estaba limpia por haber sido capilla copta, dedicada a San Ammonios y a San Abraham. De hecho hay más de 50 grafittis coptos en la tumba. Los arqueólogos la usaron como habitáculo más tarde, durante la exploración y excavación del Valle. Fue excavada de nuevo por Ayrton (interior) y Carter (exterior). Este encontró 9 depósitos de fundación. Los corredores son de gran altura (más de cuatro metros) y el D tiene techo abovedado. La sala E carece de pozo. La sala F se improvisó como sala sepulcral; pues el rey murió pronto. Esta sala tiene el techo plano y en vez de un techo astronómico tenemos el **Libro de la Noche** y el **Libro de Nut**. Más allá hay un corredor con capillas asociadas. En una de ellas se representan ushebtis. El enorme sarcófago de granito tiene tres metros y medio de altura. En el **Libro de Nut** aparece Nut sostenida por Shu, y en torno a esta representación hay información astronómica. Estos motivos aparecen en el cenotafio de Seti I en Abydos, en esta tumba de Ramsés IV, pero también en la tumba de Mutirdis y en comentarios demóticos de papiros

tardíos. El nombre real de estos textos astronómicos (Libro de Nut) para los egipcios era "Fundamentos del curso de las estrellas". Las estrellas marcan las horas según su paso por el meridiano (norte-sur) central. Cada estrella horaria (decano) tiene un nombre, y hay registros para cada una de ellas, de manera que se sabe cuándo (en qué día del año) marcan la primera hora, cuándo dejan de verse o vuelven a aparecer (orto helíaco). Durante 90 días estos decanos eran visibles, e iban marcando horas, pero tienen también 70 días de invisibilidad, que es el período que duraba precisamente un enterramiento (desde la muerte al enterramiento y sellado de la tumba). A este período se le llama "encerrada por la Duat". Pero estos textos astronómicos no eran útiles en esa época, sino en el siglo XIX antes de Cristo, durante la dinastía XII, debido a que el ciclo de las estrellas es de 225 días y no de 365. Como consecuencia, el día que un decano marcaba una determinada hora no era el mismo cada año. La "información" astronómica que aparece en estos Libros de Nut, por tanto, estaba anticuada, no era útil en el momento de decorarse las tumbas, pero se mantenían copiados del pasado. La momia de Ramsés IV se halló en KV 35.

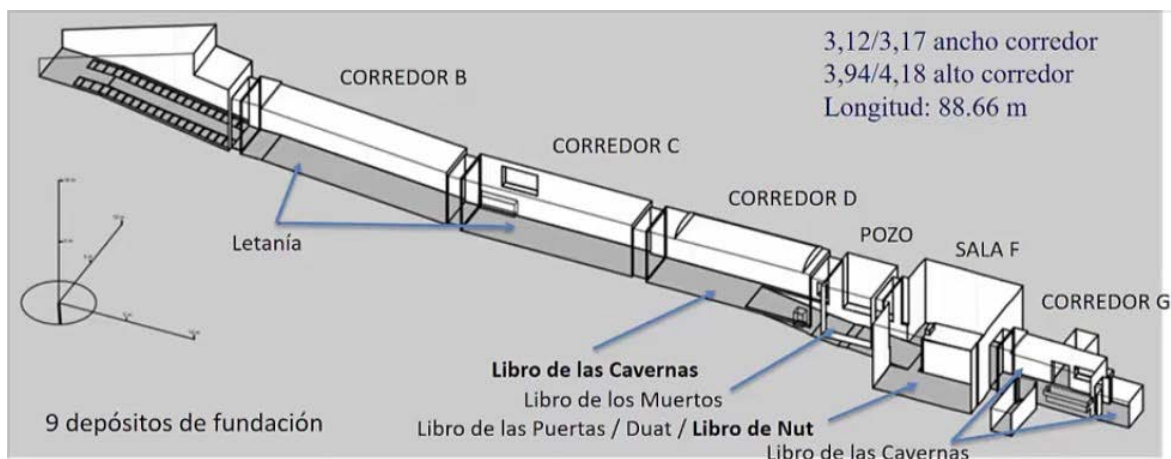

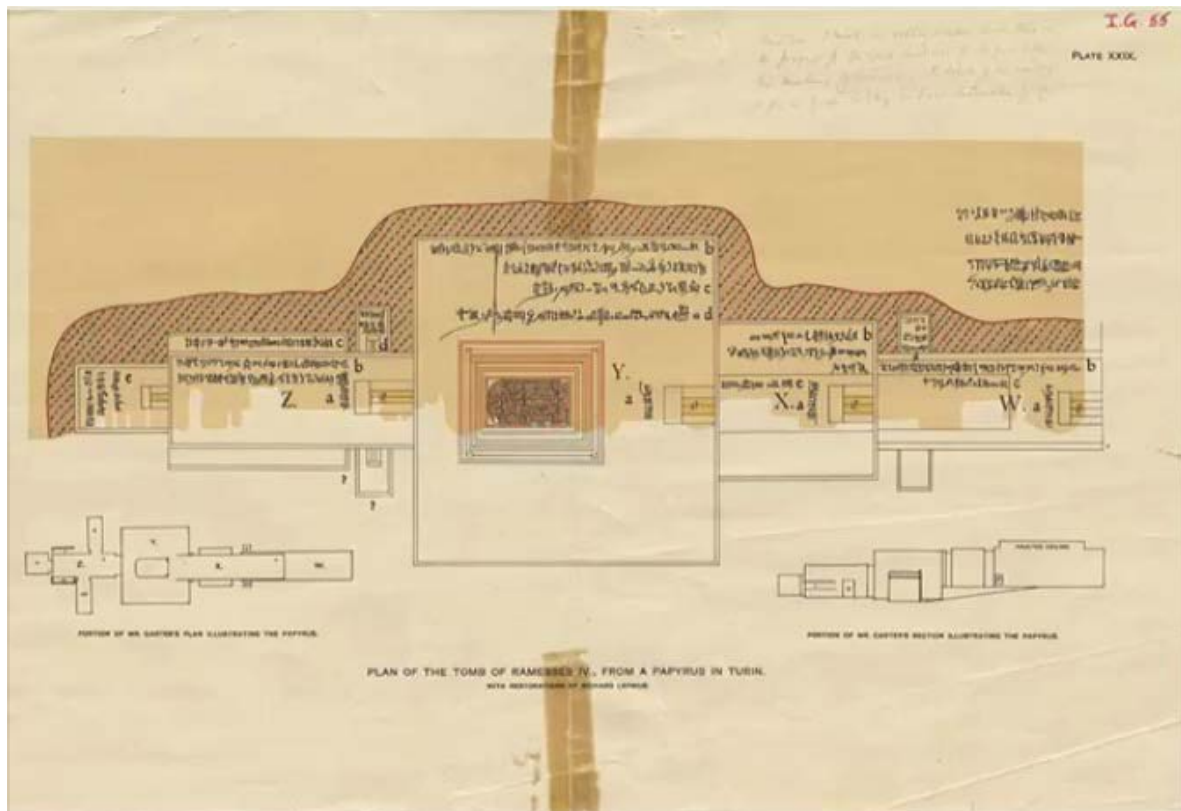

La **KV 9** está justo sobre la tumba de Tutankamón, y es una tumba empezada (hasta la Sala F) por **Ramsés V** y continuada por **Ramsés VI**, que fue quien se enterró allí. Es la tumba con más restos de grafiti (unos mil) y es conocida desde antiguo como tumba de Memnón. Tiene todas las partes canónicas, si bien la decoración sí presenta singularidades, como el techo astronómico en los primeros corredores, textos criptográficos inusuales, **Libro de las Puertas** al principio o colisión con KV 12, lo que aumenta a partir de ahí el ángulo de descenso. En la cámara sepulcral hay un registro completo, el primero, del **Libro de la Tierra**. En el techo puede verse el **Libro del Día** y el **Libro de la Noche**, en dos mitades, que muestran el tránsito de la barca solar. El Libro del Día aparece ya en las salas previas, donde la barca solar y el disco solar se dirigen a la boca de la diosa Nut. Apep (Apofis) ataca la barca solar de día, y es derrotada. En la Sala F se observa una solarización de Osiris, que aparece representado con un disco solar y un amuleto pectoral con forma de barca. En la Sala sepulcral de encontraron cuatro sarcófagos fragmentados, uno de cuarcita, diversos ushebtis y una moneda romana de Maximiliano. Las momias de Ramsés V (en mejor estado, con marcas de viruela en la piel) y Ramsés VI se encontraron en KV 35. Se sabe que Ramsés V se enterró en el segundo año del reinado de su sucesor, pero no se sabe dónde.

[https://describingegypt.com/tours/ramessesvi/kv9\\_burial\\_chamber\\_j\\_entrance\\_east/65/-16/80](https://describingegypt.com/tours/ramessesvi/kv9_burial_chamber_j_entrance_east/65/-16/80)



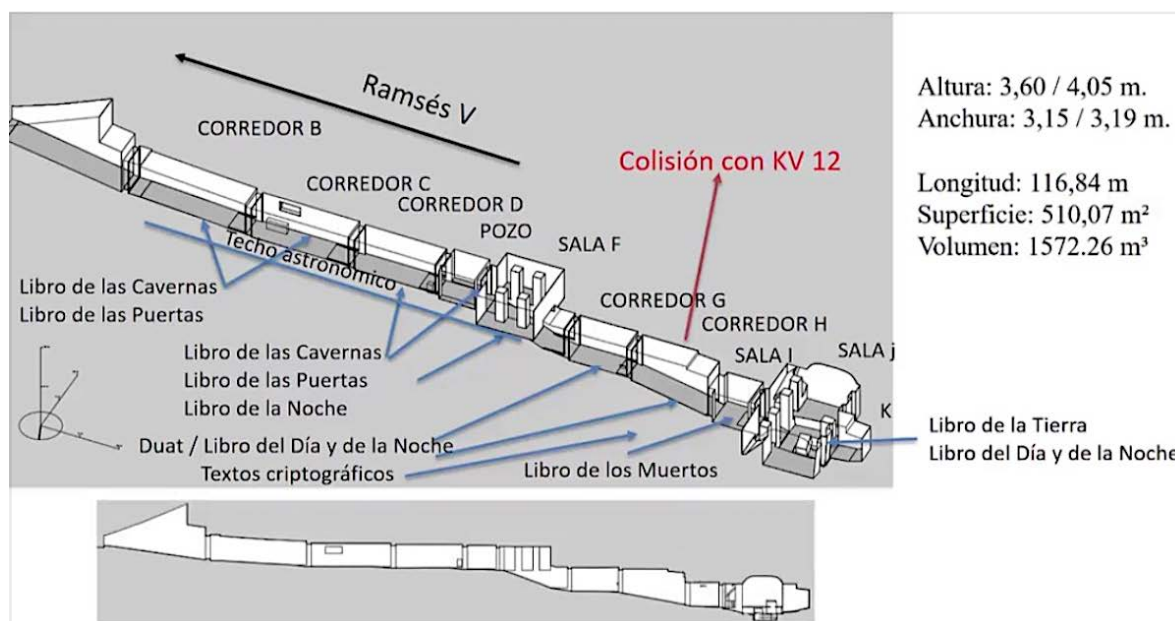

La **KV 1** es la tumba de Ramsés VII (**KV 2** era de Ramsés IV, y está al lado). Se hallaron muchos grafitis. Fue limpiada por Piankoff en los años 50 y por Brock en los ochenta y noventa. Este encontró, fuera, dos grandes plataformas de escombros que pudieron ser los cimientos de dos pilonos. Este rey reinó unos 8 años y pudo hacerse una tumba mucho mayor, pero no lo hizo. Es una tumba muy corta (44 metros de longitud, 463 metros cúbicos de volumen y 163 metros cuadrados de superficie), aunque los corredores son de grandes dimensiones, con 4 metros de altura y 3 de anchura. En el corredor C hay **relojes estelares ramésidas**, formados por 24 tablas que recogen quincenas del año cada una, y muestran las estrellas horarias que se usaban en cada quincena. En el techo astronómico aparece Nut, los decanos (estrellas horarias) y las constelaciones. En el corredor D, una mera cámara lateral con nicho, aparece el faraón con Osiris. Sobre el nicho aparece un cerdo con un babuino que le golpea, cosa que aparecía en la cámara sepulcral de Horemheb, que forma parte del juicio de Osiris recogido en el Libro de las Puertas. En el suelo del corredor C hay un hueco en el que se colocó la momia, que se cubrió después con la bañera del sarcófago a modo de tapa. La momia de Ramsés VII se ha perdido.

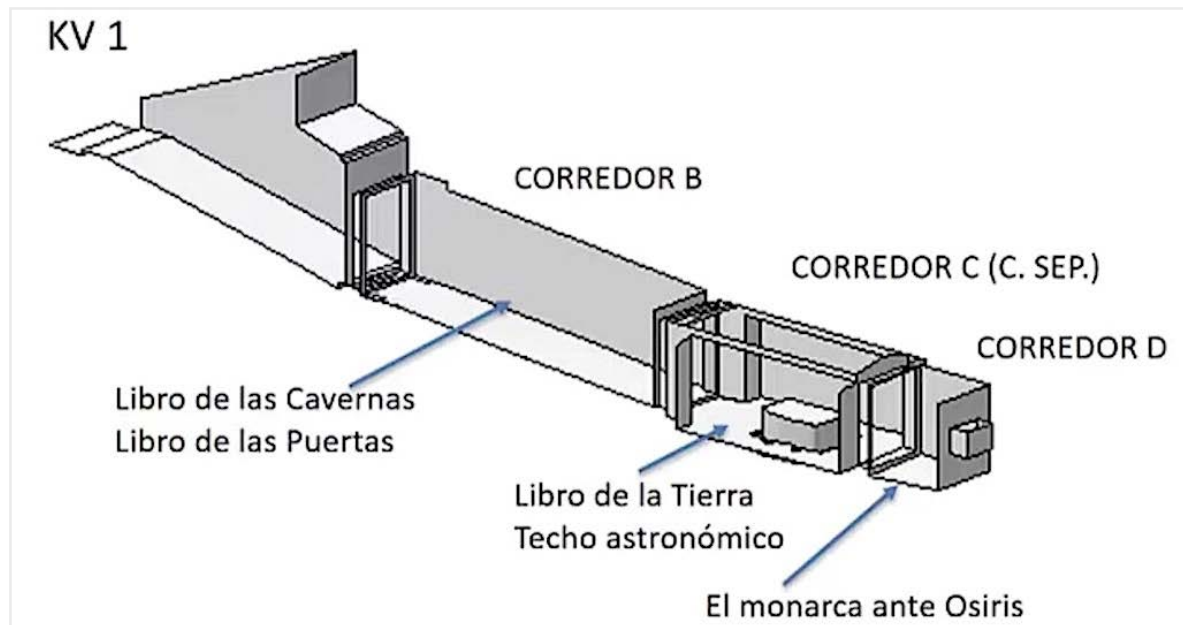

La momia de **Ramsés VIII** y su tumba son desconocidas, si bien reinó solo 1 ó 2 años. Este rey aparece como hijo de Ramsés III en el templo funerario de este en Medinet Habu. Siendo príncipe pudo comenzar la KV 19, pero esta excavación se abandonó cuando él llegó al trono por motivos desconocidos (acabó usándola un príncipe de la época de Ramsés IX).

**Ramsés IX** gobernó 18 años, pero su tumba tampoco parece acabada. Hay hasta 46 grafiti en sus paredes, pues estuvo abierta desde la antigüedad. Se trata de **KV 6**, situada entre KV 5 y KV 55. En ella se encontró un ostracón de menos de 1 metro que contiene un mapa de la tumba, cosa que vimos también, sobre papiro, con Ramsés IV antes. En el corredor C vuelve a aparecer un techo astronómico con **tablas estelares ramésidas**, que permiten medir las horas según la posición de las estrellas en intervalos de 15 días. La "composición enigmática" es propia solo de Ramsés IX, y aparece en el corredor D, donde vemos también el nombre del rey en un cartucho pero rodeado de la serpiente Mehen. En la sala del pozo aparece una representación del lumutef, un príncipe con piel de leopardo y realizando libaciones. En la improvisada sala sepulcral (en realidad una sala G) se ve a Osiris en un camastro siendo despertado. En el suelo hay un gran agujero doble, cuadrangular, donde se enterraría el rey y después se cubriría con una bañera de sarcófago vuelta del revés. El techo se ha abovedado, y en él aparece la diosa Nut, pero no en el Libro del Día y el Libro de la Noche, sino solo el primero. En una mitad aparece el principio de dicho texto y en la otra mitad el final. Se hallaron algunas piezas del ajuar, a pesar de haber estado abierta durante siglos: *ushebtis* o *shauabtis*, figuras del ka del faraón de tamaño natural, *ostraca*, y una figurilla extraña parecida al dios Bes que se sujeta con las dos manos la barba y que tiene un compartimento secreto (vacío), etc. Está todo en el British Museum. La momia se halló en DB 320. Es la última de un rey del imperio nuevo.

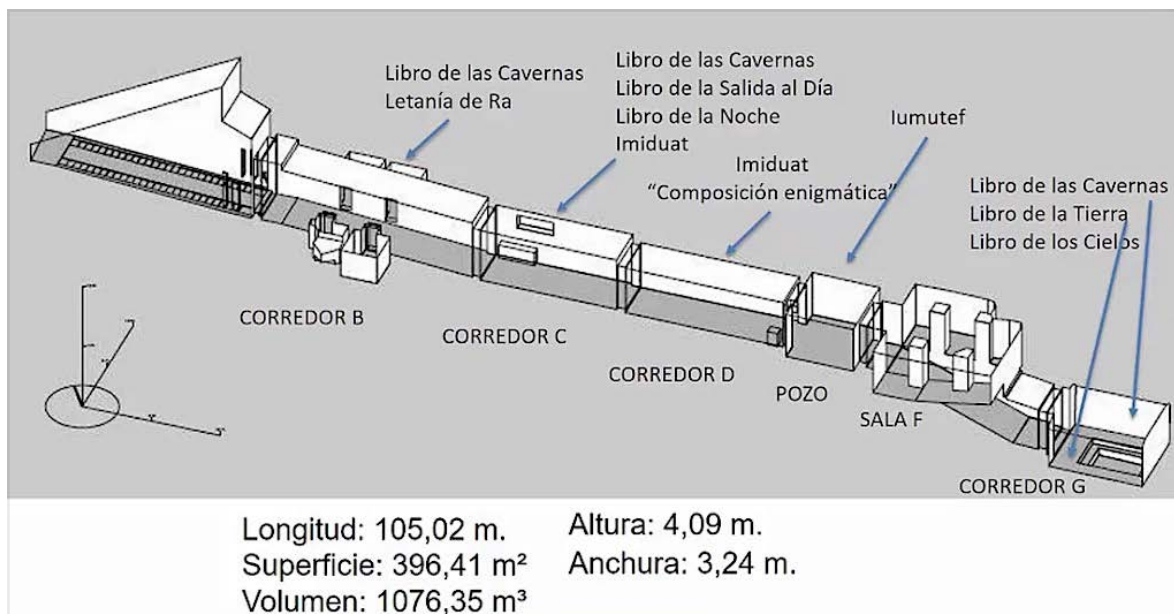
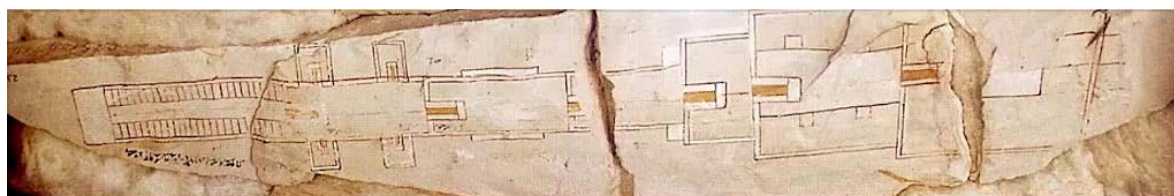

La **KV 5** es la tumba de los **hijos de Ramsés II**, y está cerca de la KV 6 (Ramsés IX) y frente a la KV 7 (Ramsés II). La entrada es de modestas dimensiones. Burton empieza la exploración en 1825, dejando un grafiti, pero solo entró en la parte inicial (no llegó a imaginar siquiera el verdadero tamaño de esta enorme tumba). Siguió Carter en 1902, pero fue Ken Weeks, con el *Theban Mapping Project*, a partir de 1987, sobre todo desde mediados de los 90, quien la explora a fondo, abordando trabajos de consolidación. La tumba tiene 443 metros de longitud, 1266 metros cuadrados y 2154 metros cúbicos de volumen. Es mucho mayor que la de Ramsés II, con casi 130 cámaras encontradas ya en 2006. Ramsés II continuó a partir del año 19 de su reinado una tumba anterior que comprendía las salas 1, 2 y parte de la 3. El corredor 7 tiene 32 metros de largo, y acaba en un nicho con un relieve de Osiris, significativo porque casi toda la decoración de la tumba se ha perdido. Desde la sala 3 salen también dos pasillos (12+13 y 20+21) que acaban en cámaras, pero en dirección contraria. Se enterraron príncipes hijos de Ramsés II, pero los restos (vasos canopos, por ejemplo) registran los nombres de solo unos pocos de ellos.

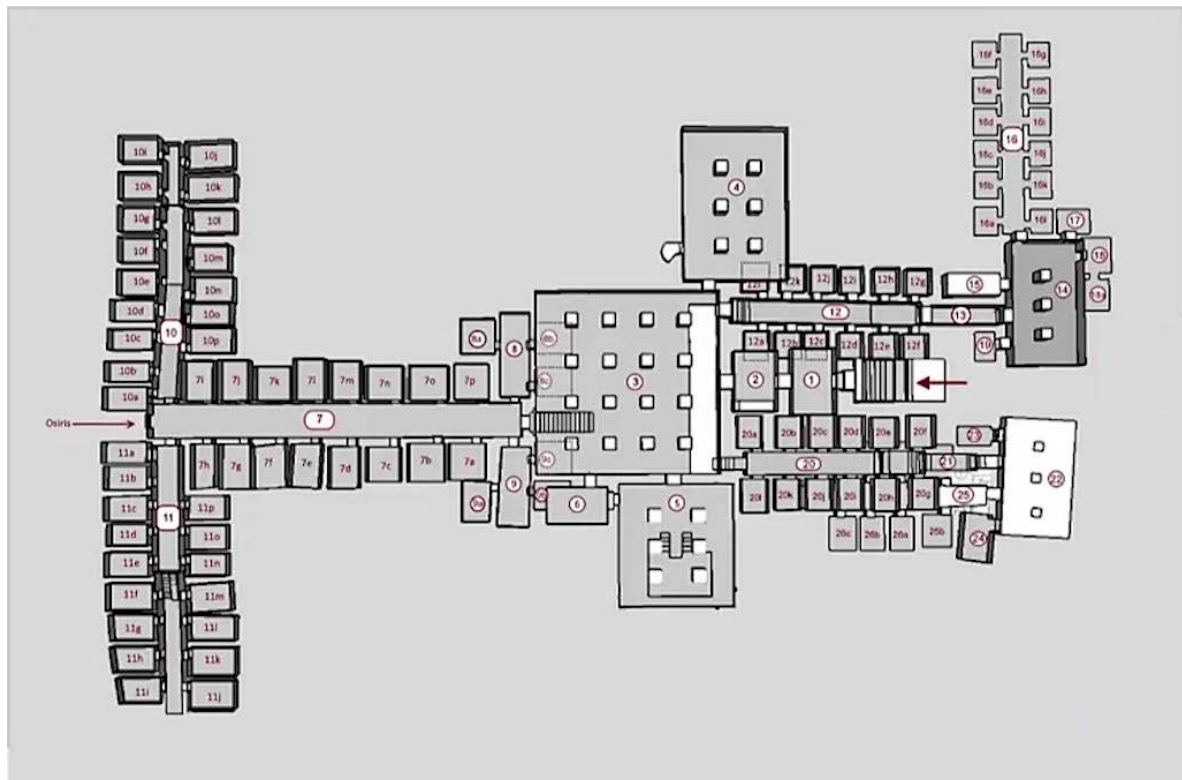

**KV 12** está cerca de KV 35, tumba de Amenhotep II y no muy lejos de KV 57, de Horemheb. Debió ser por tanto una tumba de la dinastía XVIII pero que se amplió y revisó después en la dinastía XIX para enterrar príncipes. Belzoni la limpia en 1817. Colisionó con KV 9, tumba de Ramsés VI.

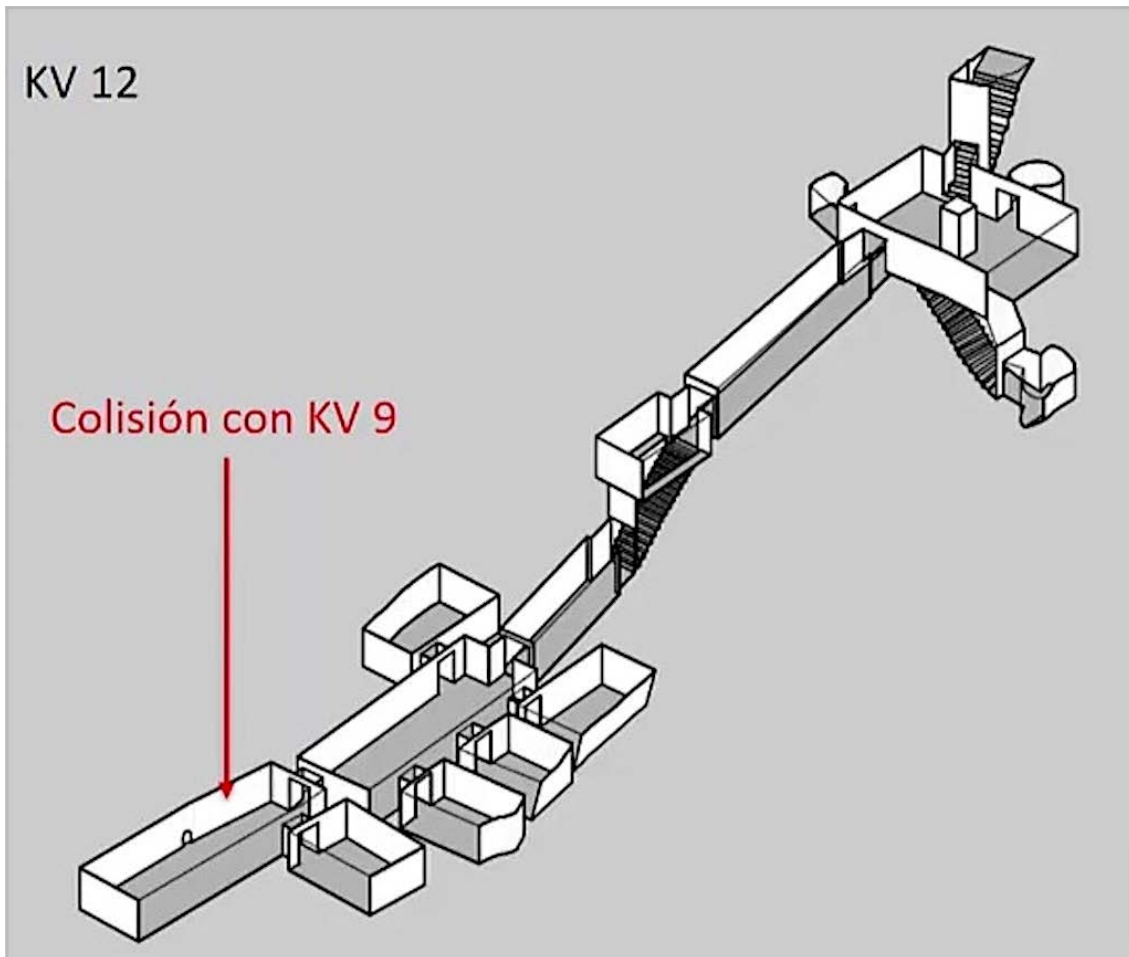

Cerca de KV 12 está **KV 56**, conocida como La Tumba de Oro, por los elementos de oro que se hallaron dentro. Tiene una longitud de 7 metros, 39 metros cuadrados y 109 metros cúbicos. La entrada es un agujero en el suelo. Se hallaron pendientes de oro, con cartuchos de Seti II; un anillo de oro con el nombre de Tausert; diademas, collares y brazaletes. Pudiera ser una tumba de un hijo de Seti II, atribución basada en que la tumba fue estucada, preparada para ser decorada, y debido al hallazgo de una estatuilla en su interior (sin inscripciones identificativas, pero que podría representar a un hijo del rey).

**KV 13** es de la época de finales de la dinastía XIX. Se prepara inicialmente para el **canciller Bay**, muy influyente bajo el rey Siptah, aunque empieza como escriba real con Seti II. Se vanagloriaba de haber asegurado el trono a Siptah. En el año 5 el faraón Siptah ordenó matar a Bay, como se recoge en un ostracón. Bay nunca fue enterrado allí. La forma de la tumba es aparentemente real, pero con dimensiones similares a KV 14, de la Gran Esposa Real Tausert. Han sobrevivido algunos relieves preparados para Bay, que indican que en parte la decoración era típicamente real (Bay ante el dios solar, por ejemplo). La línea marrón indica el avance de la tumba tras quedar abandonada cuando Bay muere. Se amplía después para enterrar a dos príncipes ramésidas (un hijo de Ramsés III y un hijo de Ramsés VI, quien a su vez era hijo del primero).

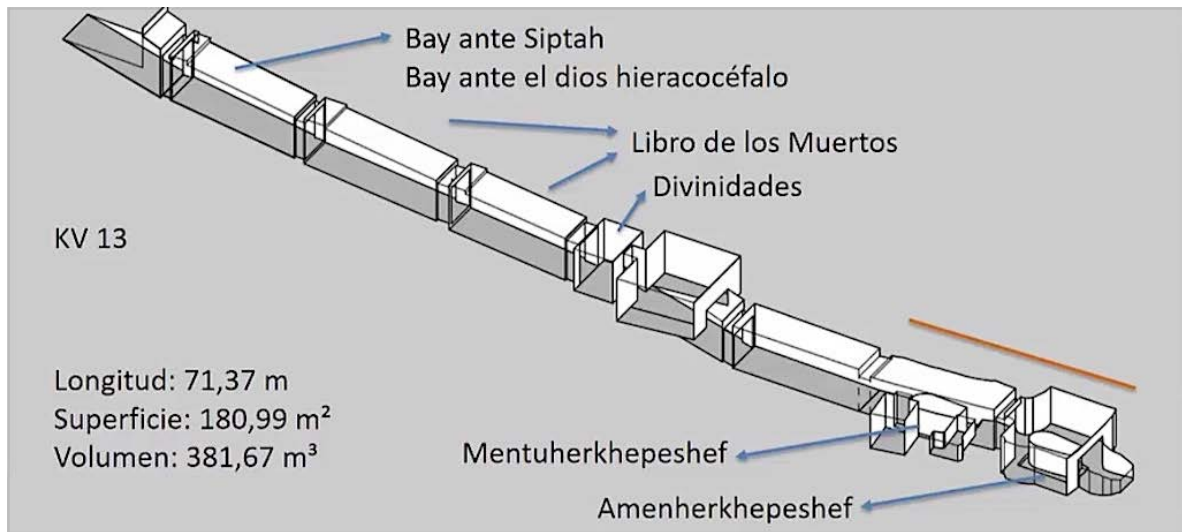

**KV 3** es otra tumba principesca de época de Ramsés III. Un ostracón recoge las quejas de los trabajadores que la construían, que protestaban por el descenso de su paga.

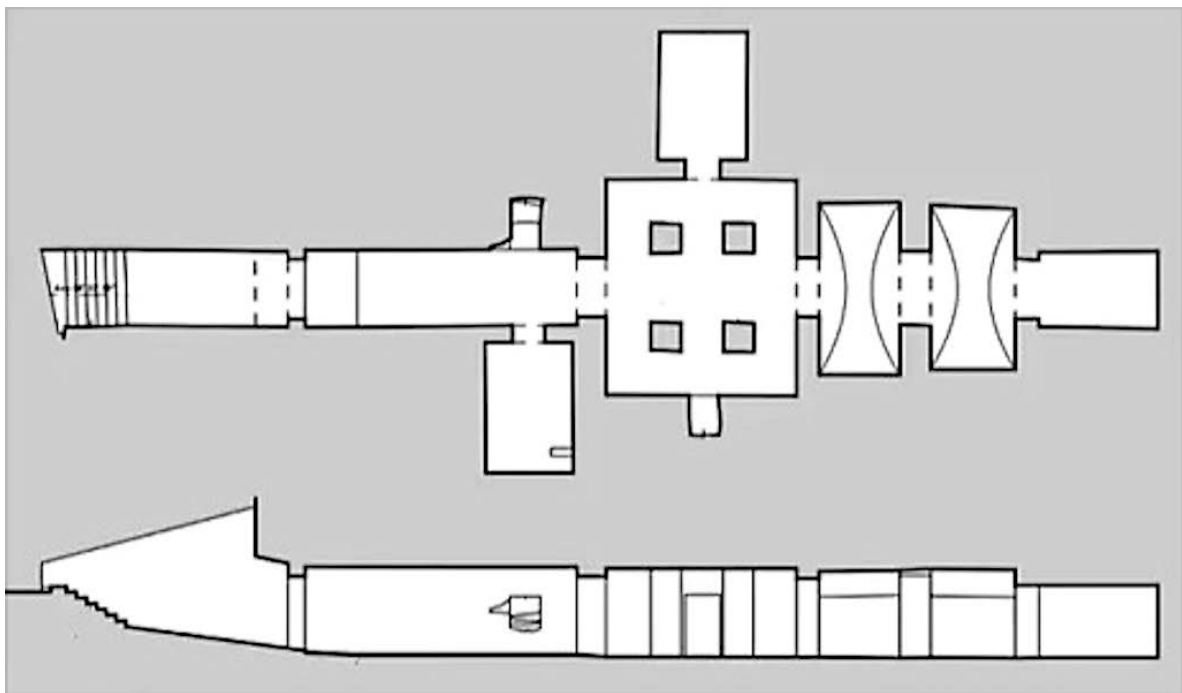

**KV 19** es la tumba de otro príncipe, esta vez hijo de Ramsés IX. Pero el príncipe acabó enterrado en una fosa improvisada. Quedó inacabada, pero está decorada con imágenes de vivos colores.

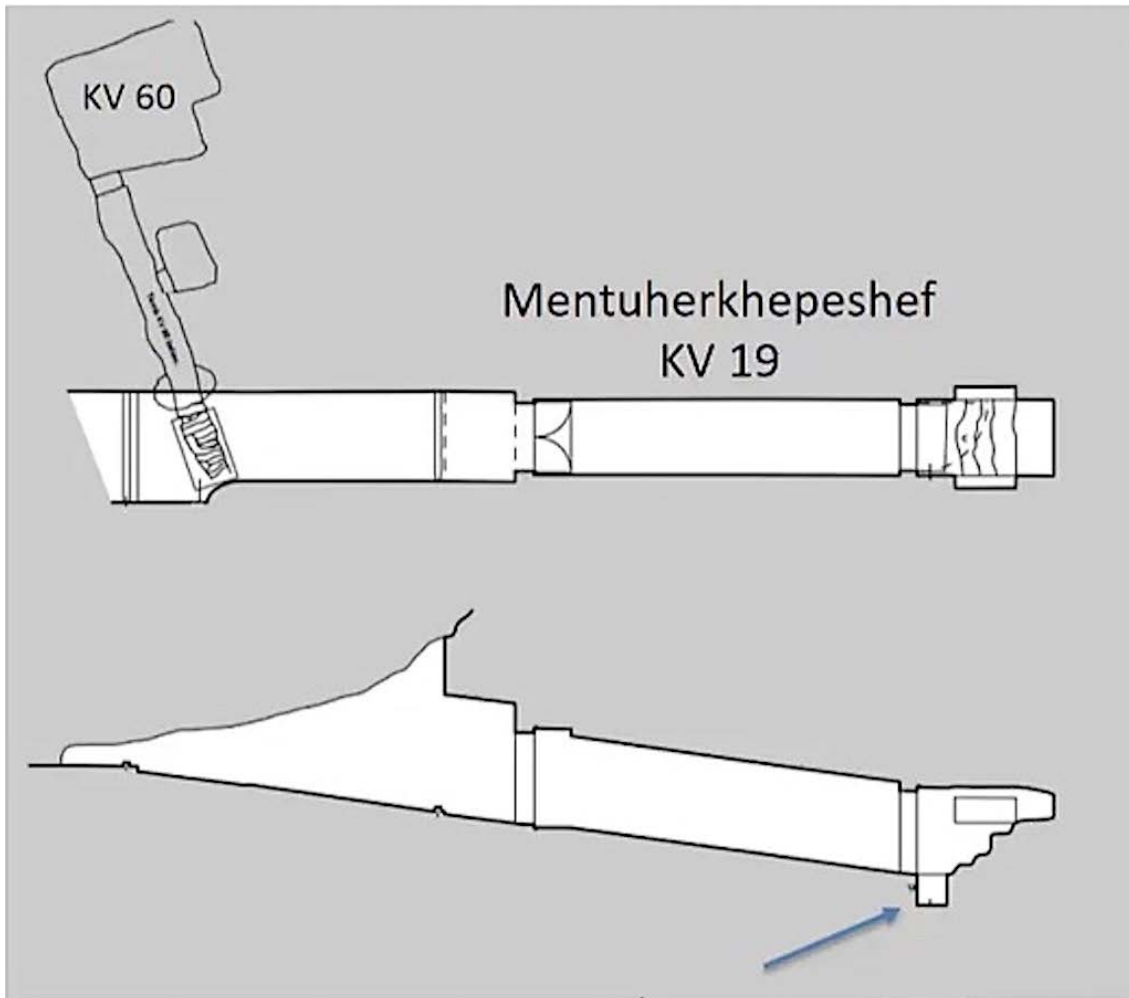

**Ramsés X** tiene como tumba la **KV 18**. Los corredores tienen 4 metros de altura, y una anchura de 3 metros. Pero la tumba no progresó, quedándose en el corredor C. Tiene 42 metros de longitud, 144 de superficie y 319 de volumen. En la entrada, en el dintel, hay una preciosa composición, con las tres formas solares, Isis, Neftis y el propio faraón (que ya aparecía en la de algún rey inmediatamente anterior). Carter la excavó en 1901-1902, y descubrió depósitos de fundación, aunque no aparecía el nombre del rey en los restos. Romer en 1978 realiza trabajos epigráficos, aunque la tumba está inacabada y en muy mal estado. En 1998-1999 se volvió a ella, con excavaciones en los alrededores. En el interior se conservan máquinas de principios del siglo XX, usadas para generar electricidad. Los relieves apenas se conservan (queda algún rastro difuso).

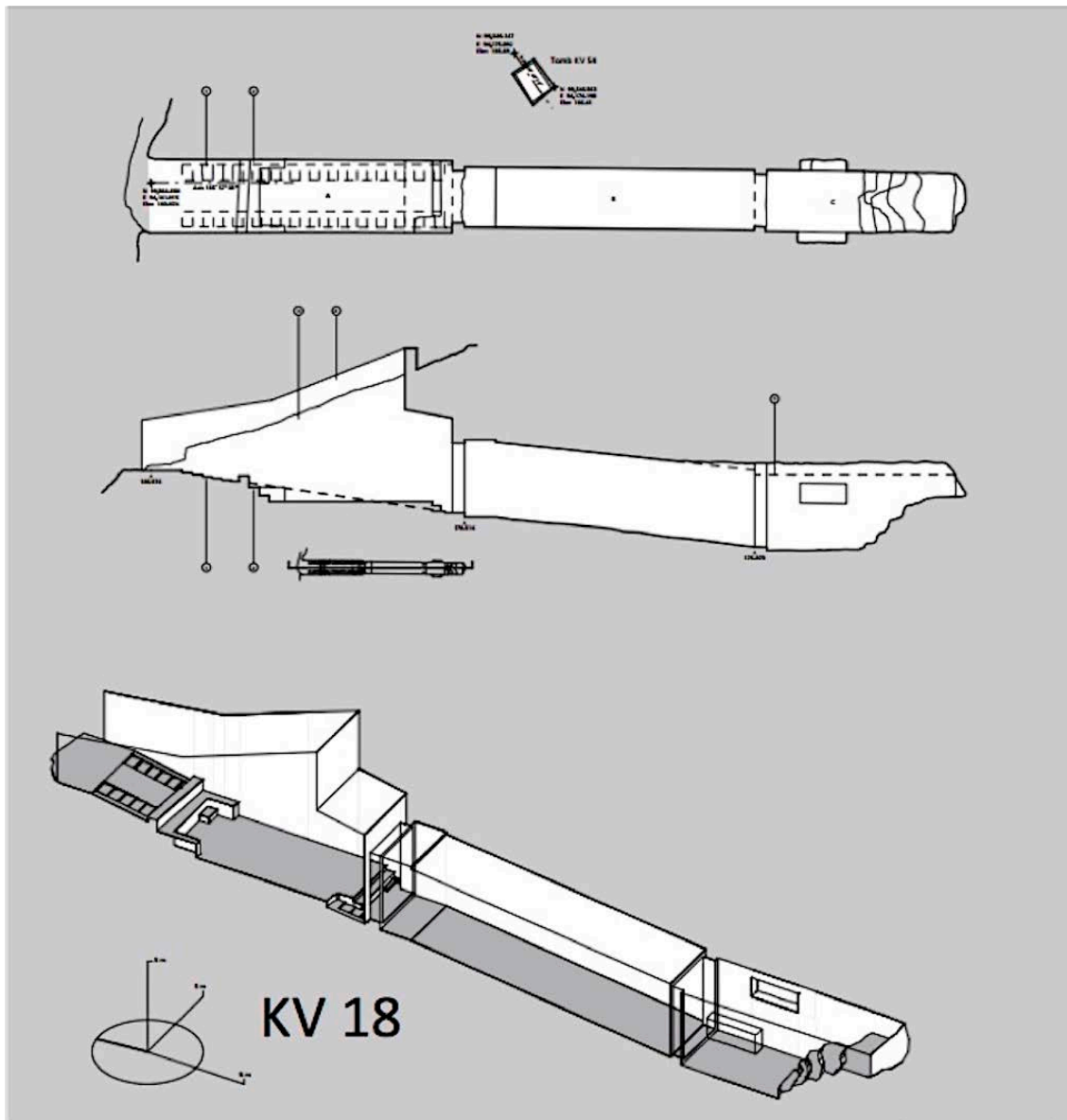

La última tumba real excavada en el Valle de los Reyes es **KV 4**, de **Ramsés XI**. Es una tumba grande (104 de longitud, 503 de superficie y 1682 de volumen). Hasta la sala de pilares es estándar, pero tras ella está ya la cámara sepulcral con un profundo pozo en el centro. En cada punto en que se inicia un nuevo corredor había puertas de doble batiente, muy grandes (2,8 metros). Los corredores son de 4,10 metros de altura y algo más de 3 de anchura. Fue excavada por Romer en 1978-1980, para estudios epigráficos. Ciccarello hizo trabajos epigráficos también en 1979. La tumba está inacabada y el rey nunca fue enterrado en el Valle de los Reyes (probablemente lo fue en Per-Ramsés). Los detalles decorativos se conservan mal además. En uno de los relieves el rey se sitúa frente al dios Amón-Ra-Horakhti, representado con cuatro cabezas. La tumba fue usada por Carter como lugar para organizar comidas, dado el tamaño de los pasillos y la mala conservación general. El pozo de la cámara sepulcral es enorme, de 10 metros de profundidad. Es el único caso en una cámara sepulcral. Se encontraron restos de otros reyes, lo que indica que quizás se usó como taller de reciclado en la dinastía XXI. Se preparó después como tumba para Peinedjem I, Primer Sacerdote de Amón y Rey, pero también este la dejó inconclusa y no fue enterrado en ella.



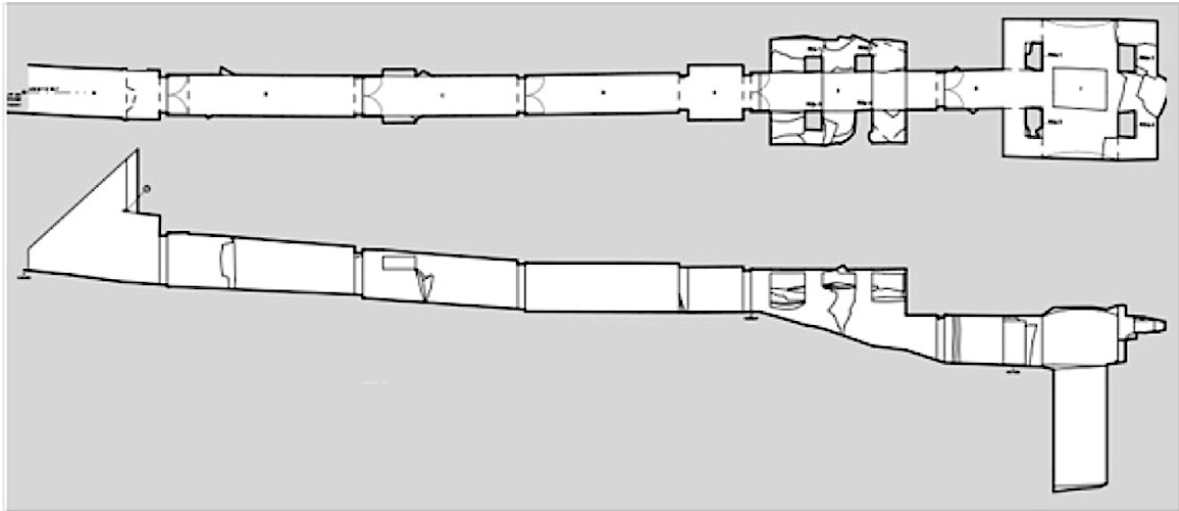

Los **robos en el Valle de los Reyes** se producen en distintas fases: **1**, entre los reinados de Amenhotep III y Horemheb, durante el caos y las turbulencias de la época de Amarna; **2**, a finales de dinastía XIX (reinado de Amenmese); **3**, a finales del reinado de Ramsés III; **4**, desde el reinado Ramsés V; y **5**, durante la guerra civil del Gran Sacerdote de Amón Amenhotep, expulsado por el virrey de Kush Panehessy y el propio Ramsés XI.

Por ejemplo, la tumba de Tuthmosis IV (**KV 34**) fue saqueada en el año 8 de Horemheb. Carter encuentra material de fayenza, procedentes de piezas que habían sido rotas y después restauradas. Además, en esa tumba hay una inscripción hierática, al fondo, donde se dice quiénes realizaron la restauración tras los robos. En ella se lee que se repitió el enterramiento del rey Tuthmosis, se cierran algunos pasajes y se sellan de nuevo con el sello de la necrópolis (el chacal con nueve enemigos).

La **KV 46**, tumba de Tuya y Yuya, parece intacta, con muchos objetos, pero sufrió al menos dos robos parciales de objetos. La tumba de Tutankamon, **KV 62**, también experimentó robos, pero no a gran escala. Los agujeros abiertos en las paredes fueron rellenados, y también los pasillos, con cascotes. Pero los ladrones cavaban un túnel si era necesario (el gráfico lo muestra). A veces las restauraciones se hacían a prisa, como en el Anexo de Tutankamón, donde había gran desorden. Los ladrones buscaban en los cofres (todos estaban abiertos cuando Carter los descubre) aceites, perfumes o metales preciosos. Se calcula que el 60% de la joyería de Tutankamon fue robada. Se llega a esa cifra leyendo las inscripciones de las cajas y cofres, que detallan sus contenidos. Además, Carter encontró en la tumba, enrollado en una tela de lino, una serie de anillos de oro, que es un ejemplo de cómo actuaban y que indica que los ladrones fueron pillados con las manos en la masa. Los ladrones tenían mucha prisa, y por eso rompen el sello de la primera puerta del primer sepulcro, pero al ver el segundo decidieron dejarlo porque no tenían tiempo de extraer las piezas (aunque sabían que estaban ahí). Buscaban pequeños objetos que se pueden llevar rápidamente por los estrechos túneles, y materiales que se podían fundir rápidamente. El hecho de que robaran aceites,

perfumes y ungüentos indica que los robos se hacían al poco del enterramiento, porque esos materiales pierden sus propiedades pasado el tiempo. También robaban el lino.

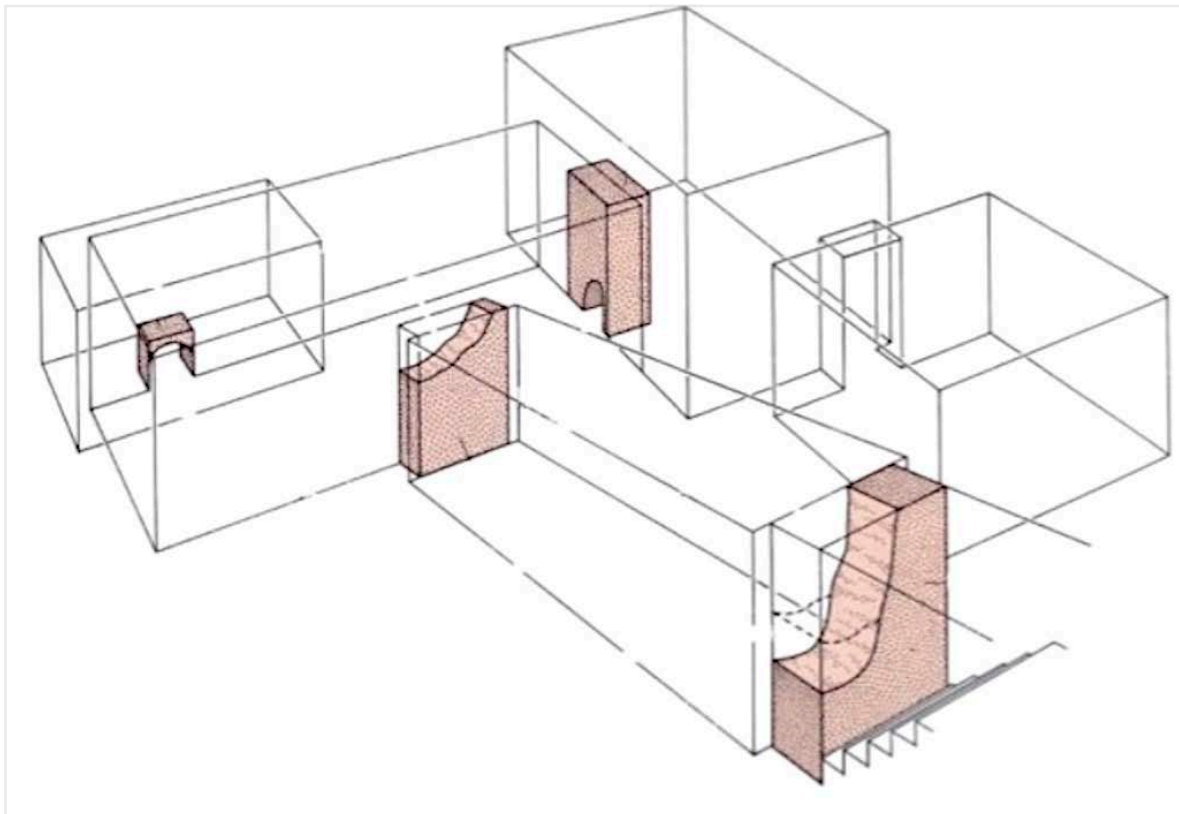

La tumba de Seti II también fue saqueada, y hay un papiro (el Salt 124, de época del rey Siptah) que da cuenta de al menos un robo, del que se acusa a un tal Paneb. Entre las cosas que roba están los vinos, y le imputan incluso el sacrilegio de sentarse en el sarcófago.

En el papiro de la Huelga de Turín se habla de otro robo. Se dice que una serie de ladrones se abrieron paso para introducirse en la tumba de Ramsés II, aunque parece que no consiguieron su objetivo. En KV 5 también retiraron piedras para entrar, pero no pudieron lograrlo.

Hay graffitis en el interior de las tumbas en los que se dice cuándo fueron cerradas por un rey muy posterior al enterrado en ellas. Por ejemplo, en KV 35 hay un grafito en el que leemos que en el año 8 de Ramsés VI se cierra la tumba por funcionarios de la necrópolis.

En el papiro Mayer B, año 9 de Ramsés IX, se dice que se ha perpetrado un robo en la tumba de Ramsés VI, y los ladrones, atrapados e interrogados, confiesan que tardaron 4 días en abrirse paso, y que eran un grupo de cinco. Llegaron a entrar en la tumba.

De época de Ramsés IX son muchos los papiros judiciales sobre robos en Tebas Oeste. En Papiro Abbott recoge revisiones de tumbas entre el-Tariff y Deir el-Bahari, debido a denuncias de robos, y de las diez denunciadas solo

una había sido completamente saqueada. Muchas de las tumbas mencionadas se remontan a la dinastía XI. Se deduce que buena parte de las tumbas del Valle de los Reyes estaban aún intactas en esta época.

En la época de la rebelión del virrey de Kush Panehessy contra el Gran Sacerdote de Amón se produjeron robos a mayor escala. El Papiro BM 10383 indica que el virrey Panehessy organiza robos. En la cámara sepulcral de Ramsés VI está la bañera del sarcófago, pero volcada, y se vertieron las resinas líquidas del interior, por lo que se sabe que el robo debió cometerse antes de 40 años tras el enterramiento (las resinas se solidifican pasado ese tiempo). No se sabe el momento exacto de la profanación y saqueo, pero coincide con la rebelión al final del reinado de Ramsés XI.

En WV 22, la tumba de Amenhotep III, vemos restos de oro en las paredes de la cámara sepulcral, lo que indica que objetos de oro chocaron con las paredes dejando esas lascas.

El Papiro Leopold II - Amherst es solo un ejemplo de los muchos que muestran los procedimientos policiales: se dice que piernas y manos eran girados, y se les golpeaba con garrotes. Los sospechosos trataban de mentir, pero si se les descubría se les mutilaba o empalaba, o bien se les enviaba a Kush. Las mutilaciones implicaban nariz y orejas.

TUMBA	1.º CORREDOR	2.º CORREDOR	3.º CORREDOR	POZO	SALA CON PILARES	4.º Y 5.º CORREDORES	ANTECÁMARA	CÁMARA FUNERARIA
Tutmosis I (n.º 38)								Fragmentos del Amduat
Hatshepsut (n.º 20)								Fragmentos del Amduat
Tutmosis III (n.º 34)								Amduat; Letania de Ra (en los pilares)
Amenhotep II (n.º 35)								Amduat
Tutmosis IV (n.º 43)								
Amenhotep III (n.º 22)								Amduat
Tutankamón (n.º 62)								Amduat; Apertura de la boca
Ay (n.º 23)								Amduat
Horemheb (n.º 57)								Libro de las Puertas
Ramsés I (n.º 16)								Libro de las Puertas
Seti I (n.º 17)	Letania de Ra	Letania de Ra; Amduat	Amduat		Libro de las Puertas	Apertura de la boca		Libro de las Puertas; Amduat + techo astronómico
Ramsés II (n.º 7)	Letania de Ra	Letania de Ra; Amduat	Amduat		Libro de las Puertas	Apertura de la boca		Libro de las Puertas; Amduat + techo astronómico (?)

TUMBA	1.º CORREDOR	2.º CORREDOR	3.º CORREDOR	POZO	SALA CON PILARES	4.º Y 5.º CORREDORES	ANTECÁMARA	CAMARA FUNERARIA
Merneptah (núm. 8)	Letania de Ra	Letania de Ra; Amduat	Amduat		Libro de las Puertas	Apertura de la boca	Libro de los Muertos	Libro de las Puertas + techo astronómico
Seti II (núm. 15)	Letania de Ra	Letania de Ra; Amduat	Amduat		Libro de las Puertas			Libro de las Puertas
Amenmes (núm. 10)	Letania de Ra	Letania de Ra						
Siptah (núm. 47)	Letania de Ra	Letania de Ra; Amduat	Amduat					
Tausert/Setnajt (núm. 14)		Libro de los Muertos	Libro de los Muertos		Libro de los Muertos	Apertura de la boca		Libro de las Puertas + techo astronómico
Ramsés III (núm. 11)	Letania de Ra	Letania de Ra; Amduat	Amduat		Libro de las Puertas	Apertura de la boca	Libro de los Muertos	Libro de las Puertas; Libro de Aker
Ramsés IV (núm. -2)	Letania de Ra	Letania de Ra	Libro de las Cavernas				Libro de los Muertos	Libro de las Puertas; Libros de los Cielos
Ramsés VI (núm. 9)	Libro de las Puertas; Libro de las Cavernas + techo astronómico	Libro de las Puertas; Libro de las Cavernas + techo astronómico	Libro de las Puertas; Libro de las Cavernas + techo astronómico y Libros de los Cielos	Libro de las Puertas; Libro de las Cavernas + techo astronómico y Libros de los Cielos	Libro de las Puertas; Libro de las Cavernas + techo astronómico	Amduat; Libros de los Cielos	Libro de los Muertos	Libro de la Tierra; Libros de los Cielos
Ramsés VII (núm. 1)	Libro de las Puertas; Libro de las Cavernas							Libro de la Tierra
Ramsés IX (núm. 6)	Letania de Ra; Libro de las Cavernas	Letania de Ra; Libro de las Cavernas; Libro de los Muertos	Amduat					Libro de las Cavernas; Libro de la Tierra; Amduat y Libros de los Cielos

(Según E. Hornung, *Valley of the Kings*, pp. 209-210).

El **desmantelamiento del Valle de los Reyes**, de forma totalmente oficial, es otro tema interesante. El escriba de la necrópolis Butehamun tenía su oficina dentro de Medinet Habu, dentro del recinto del templo funerario de Ramsés III. La época es de finales de Ramsés XI y principios de la dinastía XXI. Sabemos mucho de Butehamun porque más de 130 grafitis de los 4000 encontrados en el Valle se refieren a este personaje. El equipo de la necrópolis de Deir el-Medina se encarga ahora de localizar antiguas tumbas para desmantelarlas. El sarcófago de Tuthmosis IV tenía su tapa volcada y colocada con cuidado sobre unos soportes improvisados, lo que indica que quien abre el sarcófago trata de conservar este. Lo mismo se puede ver en la KV 20, tumba de Hatshepsut y Tuthmosis I. Muchas piezas son objeto de comercio. La tapa del sarcófago de Psusennes, hallada en Tanis, procede de la tumba de Merneptah (de su tercer sarcófago), y fue extraída con cuidado. Lo mismo con la tapa del sarcófago exterior de Merneptah, pero aunque la movieron no llegaron a sacarla (quedó en la antecámara H). Hay muchas más piezas reutilizadas: vasija de oro hallada en Tanis lleva el cartucho de Ahmose; un brasero lleva los cartuchos de Ramsés II, etc. Además hay muchos textos, algunos muy claros. Uno de ellos, hierático, del British Museum, recoge una orden del general Paiankh, de época de Ramsés XI, que lucha en Nubia y ordena secretamente a seguidores que localicen una tumba y la preserven hasta su vuelta. En el Valle de los Reyes, en KV 42 (Hatshepsut) hay un grafito que dice que se completó el trabajo con el equipo de la necrópolis, y que Butehamun fue a la ciudad a recibir al general (se entiende que Piankh). Lo mismo en KV 57, de Horemheb, donde Butehamun dice que cumplió la orden en un grafito. En general, iban localizando tumbas y dejando inscripciones relativas a su trabajo, muy básicas (fecha, nombres de funcionarios e indicación del motivo, más algún indicador de la calidad de lo encontrado) y en muchos aparece el nombre de Butehamun. En los vendajes de las momias hay pistas también. Painedjem ordena repetir el enterramiento de Amenhotep I, probablemente porque se ha desmantelado su tumba. Igualmente

hicieron, en el año 6 de ese rey y Sumo Sacerdote, con Tuthmosis II. Además, la momia de Painedjem I se introdujo en ataúdes de Tuthmosis I, si bien sin rastro del oro que los cubría, por lo que él mismo usó material robado. La momia de Ramsés IX fue llevada a Medinet Habu para ser "tratada", es decir, desvendada a golpe de azuela y desprovista de todo amuleto de oro (Tutankamón tenía más de 150 de ellos), para después venderla otra vez. A Seti I le quedó un amuleto, no detectado. Si en los vendajes había textos, estos se copiaban. La última tumba que se talla en el Valle es la de Ramsés XI, aunque no se entierra aquí. Algunas de las tumbas pudieron ser usadas como talleres durante los desmantelamientos, pues tienen restos de muchas tumbas. En KV 35 hay un bote y dentro de él está la momia de Sethnajt. Pero en esa misma tumba, en una pequeña cámara lateral, escondieron muchas momias. Tuthmosis IV, Amenhotep III, Seti II, Merneptah, Siptah, Ramsés V, Tausert, Ramsés VI y Ramsés IV están todas en KV 35. Curiosamente, Amenhotep III se reconoce por una inscripción en las vendas, pero la bañera de su ataúd es la de Ramsés III y la tapa de Seti II. Muchas de las momias tienen una fractura grande en el cráneo (Ramsés IV y V, Merneptah) debido al uso de azadas para arrancar los vendajes. En otra sala de KV 35 se hallaron tres cuerpos: Tiye, Gran Esposa Real, un príncipe y una mujer que pudiera ser Nefertiti o, en todo caso, según indican pruebas de ADN, la madre de Tutankamón. En los vendajes hay inscripciones que recogen también la trayectoria de las momias. Ramsés II y Ramsés I se escondieron en la tumba de Seti I. Pero estos tres reyes se llevaron después a una tumba de acantilado, donde ya estaba Amenhotep I (año 10 de Siamón). Hay quien piensa que esta tumba era DB 320 pero más bien parece que pudiera ser WN A en Deir el-Medina. El último destino de estas momias es DB 320, descubierta en los años 70 del siglo XIX por egipcios, y redescubierta para los occidentales en 1881. Más de 50 ataúdes aparecieron aquí, con ejemplares que van desde finales de la dinastía XVII hasta sacerdotes de la dinastía XXI (Painedjem II). Aquí yacieron finalmente los reyes Sekenenra, Ahmose, Amenhotep I, Tuthmosis I (con dudas), Tuthmosis II y Tuthosis III, además de Ramsés I, Seti I, Ramsés II, Ramsés III y Ramsés IX (última momia conservada del Imperio Nuevo).

El número de grafitis en el Valle es muy elevado, pero entre el siglo VI de nuestra era y el XVIII no hay inscripciones. Estas reaparecen a partir de Claude Sicard (1708) y Pocoke (1739), pues es a partir de este momento que los viajes al Valle se incrementan. Pocoke ya señalaba que los egipcios de la época destrozaban las ruinas, para reutilizarlas (hacer cal con las piedras, o piedras de molino, etc.). Auguste Mariette en el siglo XIX denunciaba turistas que anotaban con alquitrán recuerdo de su paso. Belzoni hizo una exposición con parte de la tumba de Seti I, a la que aplicó moldes de cera para recrear con reproducciones la tumba, y con ello se perdió el color de las paredes. En la tumba de Amenhotep III, en el siglo XIX, se arrancaron parte de las paredes (entre otros, el propio Champollion lo hizo). La expedición napoleónica provocó un crecimiento del interés por visitar Egipto, lo que explica el crecimiento del turismo. David Roberts publica *Egypt and Nubia* con litografías que llamaron mucho la atención en su época. Otro libro decimonónico es el *A Thousand*

*Miles up the Nile*, de Amelia Edwards, publicada en 1876, obra que disparó aún más el interés por Egipto. Se publicaban cada vez más guías de viajes (en la primera década del XIX 26, y en la última 90, mientras que en la primera del XX se publicaron 158). El turismo de masas se inicia con la compañía Thomas Cook. En 1995 visitaron Egipto 3 millones de turistas, en 2010 ya eran 15 millones, pero los problemas políticos han reducido las visitas en 2014 a algo menos de 9 millones. Todo este turismo ha provocado daños en los monumentos. Además, la sal que emana de la roca caliza provoca caídas del estuco pintado, y este problema se ha incrementado. Muchos de estos daños se conocen por fotografías antiguas o dibujos de las expediciones del XIX. Los murciélagos en las tumbas provocan también muchos daños. Las basuras (botellas, cartones), acumuladas a veces en los huecos de entrada a algunas tumbas, tiradas desde la parte alta de la montaña, o movidas por el viento, es otro de los desperfectos más conocidos. El *Theban Mapping Project* (Kent Weeks) es un proyecto para ordenar este caos en el Valle de los Reyes. Entre otras cosas sacaron el aparcamiento de la parte más interior del Valle, a una zona más alejada. Desde ese punto se accede hoy al Valle con trencitos. Se han mejorado los accesos a los distintos wadis, se instalaron servicios con depósitos transportables, se han modificado los paneles con información para evitar explicaciones de los guías dentro de las tumbas, se han creado muretes para evitar inundaciones (hubo una lluvia torrencial que provocó grandes daños en 1994), dentro de las tumbas se han instalado barandillas, placas de metacrilato y suelos de madera (para no levantar el polvo), se instalaron sensores en algunas tumbas (para comparar la humedad y la temperatura en las tumbas ramésidas y las de la dinastía XVIII, dado que las primeras son planas y las segundas muy profundas y el aire no circula y requieren sistemas de circulación artificial). A pesar de todas estas medidas el aumento del turismo ha seguido aumentando la presión, hasta que la caída de Mubarak y otros desórdenes ha reducido algo el turismo.

### **TERCER PERÍODO INTERMEDIO, 1085-712**

#### **XXI DINASTÍA (1085-950)**

División del país en Tebas y Tanis (Dyanet). Gobiernan los sacerdotes de Amón: Heritor en Tebas como sumo sacerdote. En los primeros años de su reinado se escribe la **Historia de Unamón**, cuyo pesimismo por la decadencia de la imagen de Egipto en el exterior contrasta con la Historia de Sinhué, escrita en la XII dinastía. Sigue el saqueo de tumbas, ahora en el Valle de los Reyes, empezando con Horemheb. **En los diez años siguientes saquearon todo.** Desvendaron las momias y las guardaron en la tumba de Amenhotep II, **KV 35**, cercana a la de Horemheb (año 1050), todas revueltas, en ataúdes que no eran los suyos y con tapas que no encajaban. Otro grupo, con algunos de los faraones guerreros, se guardaron en la tumba de una reina de la XVIII dinastía (**DB 320**).

**Altos sacerdotes de Amón (en Tebas):**

**Herihor (Siamun) (1080-1074)** - Durante el reinado de Ramsés XI el poder económico del Templo de Amón es tal que este Sumo Sacerdote crea una dinastía propia en Tebas. Muere antes que Ramsés XI. Su mujer Nodjmet pudo ser hermana de Ramsés. Se encontró la momia de esta en el escondite de Deir el-Bahari junto a otras (DB 320), y a su lado había un Libro de los Muertos compartido con su marido, aunque la momia de este no se ha encontrado y se piensa que podría estar por descubrir aún.

**Piankh (1074-1070)** - Pudo ser sobrino de Herihor. Muere más o menos al mismo tiempo que Ramsés XI.

**Pinedjem I (1070-1032)** - Hijo de Piankh, se presenta como rey en Tebas, aunque proclamándolo abiertamente con un cartucho más adelante en su reinado. Pinedjem I empieza a usar título real (Kheper Ka Ra, Mery Amon) a partir del año 16 de Smendes, que reina en Tanis. Eso sí, usó la fecha relativa al reinado de Smendes I en Tanis (que reina hasta 1043). Su reinado coexistió pacíficamente con el de Tanis, y su influencia abarcó desde El-Hiba (cerca de El Fayum) a Aswan. Los sucesores ya no se llamarían a sí mismos reyes, sino sumos sacerdotes, y fecharían en función de los reinados en Tanis, no por una dependencia del norte, sino por seguir la tradición ancestral. Se conserva su caja de ushebtis, con sus cartuchos. Se apropió de una estatua colosal de Ramsés II y aparece representado en el primer pilono de Karnak. Su mujer fue Henuttawy, una hija de Ramsés XI. Tuvo varios hijos con ella. Uno fue Psusennes I, tercer rey de la dinastía de Tanis; y otros dos fueron Sumos Sacerdotes de Amón (Masaherta y Menkheperre). Su momia se encontró en DB 320.

**Masaherta (1054-1046)**

**Menkheperre (1045-992)**

**Smendes II (992-990)** - Hijo de Menkheperre

**Pinedjem II (990-969)** - Hijo de Menkheperre. Su madre era hermana de Psusennes I, por lo que era sobrino de este. Su momia y sarcófago se encontraron intactos en DB 320.

**Psusennes (969-945)** - Pudo ser un hijo de Pinedjem II, aunque algunos dudan incluso de su existencia.

**Reyes (en Tanis):**

**Smendes (Nesbanebdyedet) (1069-1043)** - Reina 25 años, tras proclamarse rey a la muerte de Ramsés XI. Quizás se pudo casar con una hija de Ramsés,

pero por lo demás su origen es oscuro. Crea la capital de nueva planta **Tanis**, en el delta, trasladándose desde Menfis. Desmonta también Per-Ramsés, pero además hace acopio de otras muchas piezas de distintos lugares para embellecer Tanis, que llenó de obeliscos.

**Amenemnisu (1043-1039)** - Rey en Tanis. Hijo de Herihor y Nodjmet.

**Psusennes (Pasebajaenniut) I (1040-985)** - Rey en Tanis, reina casi 50 años. Hijo de Pinedjem I. Establece lazos con la dinastía de Tebas, creando por ejemplo un templo en Tanis dedicado a las divinidades tebanas (Amón, Mut y Khonsu), con una necrópolis real dentro. Adopta también el título de Primer Sacerdote de Amón (en Tanis). Desmonta aceleradamente Per-Ramsés, cuyo brazo fluvial se había atascado, para embellecer Tanis. La tapa de su sarcófago exterior de granito rojo tebano es la del tercer sarcófago de Merenptah, su sarcófago interior de granito negro proviene de un noble sin identificar y su sarcófago más interior es de oro y plata. Los encuentra intactos Pierre Montet en 1939. Las momias están muy deterioradas por la humedad del delta. Colaboró en el saqueo de las tumbas de Tebas, quedándose una parte. Su madre pudo ser hija de Ramsés XI, y de ahí que este rey incorpore el nombre de Ramsés al suyo. Su hermano Menkheperre fue un importante Sumo Sacerdote en Tebas, que sustituye a otro hermano suyo tras una usurpación (**Estela de los Desterrados**). Casa a una hija con Menkheperre. Dos hijos suyos heredarán el cargo de Sumo Sacerdote de Amón, entre ellos Pinedjem II, en cuya tumba se encontraron 50 momias escondidas.





**Amenemopet (993—984)** - Se conserva su máscara dorada, algo simple. Era hijo de Psusennes I.

**Osorkon I (984—978)** - Sucede a Amenemopet en Tanis, y reina unos 6 años. Su nombre es libio. En genealogías de época de Sheshong V, que se remontan a 14 generaciones atrás, aparece este rey como libio. En un grafito (de Ankhefenkhonsu) se recoge otra genealogía similar.

**Siamón (978-959)** - Rey en Tanis durante unos 20 años. Ataca Gezer en Palestina (en manos de los Filisteos), pero entrega el botín al Rey Salomón, hijo de David, según cuenta el Libro de los Reyes de la **Biblia**. Una alianza entre Egipto y Salomón se salda con el matrimonio de este con una princesa egipcia.

En esta época, según la **Biblia**, David luchaba para unir las tribus de Israel y destruir a los Filisteos (de aquí viene el relato de David y Goliath). No se conoce su vinculación exacta con Osorkón, pero le sucede.

**Psusennes (Pasebajaenniut) II (959-945)** - Hijo de Siamón. Rey en Tanis durante 14 años. Casa a una hija con el rey Salomón. Al final de su reinado sube al poder en Tebas Sheshonq o Shoshenk, general de origen libio, quien casa a un hijo con la hija de Psusennes II. A la muerte de este, hereda el trono Shoshenk.

## **XXII DINASTÍA (950-745)**

Ciñen la corona caudillos de ejércitos mercenarios líbicos. Tebas declina. Alguno de estos reyes de origen libio nacieron en Bubastis, por lo que se llama a esta dinastía "libia" o "de Bubastis". Durante esta época muchos tebanos depositaban sus ataúdes en las tumbas reales del Valle de los Reyes, que ya habían sido desmanteladas.

**Shoshenk (Sesac) I (945-924)** - Establece la capital en **Bubastis**. Recentraliza en poder en su persona. Se casa con una hija de Psusennes II. Nombra a su hijo Sumo Sacerdote de Amón y comandante en jefe del ejército. Volvió a la tradición, incluida la construcción y decoración de monumentos, aunque trasladó de tumba a más reyes del Valle de los Reyes. Saqueó Judá e Israel, y así lo recoge el Libro de los Reyes de la **Biblia** (donde se le llama Shishak), pero murió al poco de volver a Egipto, dejando inacabadas sus ampliaciones de Ipet-sut. Se enterró en Tanis, en un sarcófago de cartón dorado con cabeza de halcón que contenía otro **sarcófago de plata** también con cabeza de halcón. A la muerte de Salomón sus hijos Rehoboam (Judá) y Jeroboam (Israel) le suceden. Jeroboam estaba refugiado en Egipto, pues se había rebelado sin éxito contra Salomón, y tras la muerte de este los israelitas se rebelan contra Rehoboam y nombran rey a Jeroboam, probablemente instigados por el faraón egipcio. Shoshenk ataca Judá y pone sitio a Jerusalem, y Rehoboam le entrega todos los tesoros del templo y de la casa del rey (se supone que excepto el **Arca de la Alianza**). Shoshenk hizo grabar estas hazañas en el patio frente al segundo pilono de Karnak. Judá quedó tributaria de Egipto durante un tiempo. Jeroboam trata de controlar Israel, y crea para ello un culto religioso diferente al de Judá, que tenía sede en Jerusalem, producto del esfuerzo unificador de David y Salomón. Pero el culto a un toro joven impuesto por Jeroboam fue rechazado por los sacerdotes, generando tensiones. Las guerras y conspiraciones entre Judá e Israel se suceden. De esta época datan los documentos más antiguos que se conocen sobre la religión judeo-israelita.



**Osorkon I (924-889)** - Hijo de Shoshenk, nacido en Bubastis. Retira el Sumo Sacerdocio de Amón a un hermano para dárselo a su hijo Sheshonk, que fue rey junto a su padre pero murió antes que él. El sucesor de Osorkon I fue otro hijo suyo, Takelot.

**Shoshenk (Sesac) II (890)** - Muere siendo rey con su padre, y ambos son enterrados en Tanis.

**Takelot I (889-874)** - Hereda el trono de Osorkon I. Reina 15 años pero deja muy pocos vestigios y durante esta época Egipto empieza a fraccionarse de nuevo.

**Osorkon II (874-835)** - Las tensiones norte-sur acaban rompiendo el país. Construye templos en su Bubastis natal (templo de Bastet), descuidando Tebas. Horsiese, su primo, Sumo Sacerdote en Tebas, se proclama rey de Tebas. Cuando Horsiese muere Osorkon nombra a su hijo Nimlot Sumo Sacerdote en Karnak. En tiempos de Osorkon **Asiria empieza a expandirse** por el Levante (Siria y Palestina), bajo los reinados de Shalmaneser III y su hijo Ashurnasirpal II. En 853 Egipto forma una alianza con Israel y otros reinos (Byblos, etc) para parar a los asirios en la batalla de Qarqar, en el Orontes.

**Takelot II (850-825)** - Rey en Tebas. En el año 11 de su reinado su medio hermano Nimlot muere, y su sucesión desató las hostilidades. Takelot trata de nombrar a su hijo Osorkon, pero un Harsiese (870-860) local se rebela. Takelot aplasta la rebelión. En el año 15 vuelve a estallar una revuelta, pero esta vez no es tan fácil aplastarla y la guerra se extiende unos diez años. En esta época continúan los saqueos del Valle de los Reyes, incluido el de la tumba de Ramsés VI. Takelot y su hijo Osorkon pierden frente a Padibastet, un familiar. La muerte pasado un tiempo de este devuelve a Osorkon al poder en Tebas. Takelot es enterrado en Tanis, en la antecámara de la tumba de Osorkon II.

**Shoshenk (Sesac) III (825-773)** - Reina 53 años. Se tiene una información muy fragmentaria de su reinado. Él se autoproclama rey a la muerte de su padre Takelot, dejando fuera de juego a su hermano Osorkon, que era Sumo Sacerdote en Tebas. Además de la separación y nueva tensión entre Tanis y Tebas, durante el reinado de este rey se produce otra división, entre el este y el oeste del Delta, con capitales en Tanis y **Leontopolis**. En el año 6 de su reinado Harsiese reaparece como Sumo Sacerdote de Amón en Tebas, ante la pasividad de Shoshenk, que consiente. En su año 20 su hermano Osorkon se hace con el puesto de Sumo Sacerdote de Amón en Tebas. En el 25 vuelve Harsiese y en el 29 desaparece para siempre. Osorkon siguió siendo un poder visible en Tebas durante otros diez años más. En el año 8 de su reinado Pedibastet se proclama rey e inicia la dinastía 23 en Leontopolis.

**Pami (773-767)** - Rey del que se sabe poco. Reina solo 6 años.

**Shoshenk (Sesac) V (767-730)** - Hijo de Pami.

**Osorkon IV (730-715)** - Hijo de Shoshenk V.

### **XXIII DINASTÍA (745-720)**

**(Capital en Leontopolis, en egipcio Taremu; período de anarquía libia)**

**Pedibastet (818-793)** - Rey en Leontopolis a partir del 8º año de reinado de Shoshenk en Tanis. Reina durante 25 años.

**Shoshenk IV (793-787)** - Reina concurrentemente con Sheshonk III en Tanis.

**Osorkon III (787-759)** - Sheshonk III muere en 773 y Osorkon reina en Leontopolis 15 años más. En Tanis Pami hereda el trono.

**Takelot III (764-757)** - Hijo de Osorkon III y hermano de Rudamon. Reina junto a este como corregente, y después en solitario solo 2 años más.

**Rudamon (757-754)** - El sucesor de Osorkon, hijo de Takelot II, en Tebas, su hijo Rudamón (754-735) tiene que enfrentarse a los kushitas, que se creen legítimos herederos de la realeza egipcia. El caudillo kushita Pianjy se hace con Tebas sin esfuerzo, y Rudamón se retira a Heracleópolis. Había otro rey más en Jmun. En el bajo Egipto los descendientes de Shoshenk estaban en Bubastis, pero había otros muchos reyes. El más poderoso era Tefnajt, de Sais, que se había ido extendiendo por el lado occidental del delta. Después avanzó hacia el sur y tomó Heracleópolis. Pianjy responde tomando Jmun y derrocando al caudillo local Nimlot, y después Heracleópolis, derrocando a Peftyauauibast (sobrino de Takelot). Cae después Ity-tauy y Menfis. Tefnajt se somete evitando un enfrentamiento.

**Iuput (754-715)** - Sucede a Rudamon y reina concurrentemente con Peftjauabastet (Heracleópolis) y Nimlot (Hermopolis). Deciden unirse ante la amenaza de Nubia bajo el liderazgo de Tefnakht de Sais.

**(Capital en Heracleópolis):**

**Peftjauabastet (?)** - Se casa con una sobrina de Takelot III. Era comandante en Heracleópolis, y se autoproclama rey. Coincide en el tiempo con Iuput (Leontopolis) y Nimlot (Hermopolis). Deciden unirse ante la amenaza de Nubia bajo el liderazgo de Tefnakht de Sais.

**(Capital en Hermópolis):**

**Nimlot (?)** - Coincide en el tiempo con Iuput (Leontopolis) y Peftjauabastet (Heracleópolis). Deciden unirse ante la amenaza de Nubia bajo el liderazgo de Tefnakht de Sais.

## **XXIV DINASTÍA (720-715)**

**(capital en Sais)**

**Tefnakht (727-720)** - Reina 8 años. Se autoproclamó rey, pero Manetón no lo considera así. Promovía una vida austera y criticaba a los demás señores del delta por su tipo de vida. Lidera una alianza que incluye a Osorkon IV (Tanis), Iuput (Leontopolis), Peftjauabastet (Heracleópolis) y Nimlot (Hermopolis). Consiguen avanzar hasta el sur, pero en Heracleopolis Piankhi (Piye) los detiene y los empuja hasta Hermopolis, donde se rinden a Piye. Este les permite continuar en sus territorios como gobernadores.

**Bakenrenef (720-715)** - Reina 6 años. Hijo de Tefnajt. Se habla de él como de un rey sabio y sagaz. Fama de gran legislador.

## **BAJA ÉPOCA, 712-332**

Reino independiente en Nubia (Sudán). Incursión del rey etíope Pianji contra Egipto hacia el año 725.

## **XXV DINASTÍA (715-663)**

**Monarcas de Kush (Sudán).**

**Pianji (Piye) (753-722)** - Expande el templo de Amón en Gebel Barkal, creado originalmente por Tutmosis III, con partes de Seti I y Ramsés II. Asociada a Gebel BArkal está la necrópolis de el-Kurru, donde en el siglo octavo se empezaron a construir pirámides. La Estela de Arenisca muestra que Piye

domina ya el Alto Egipto. La Estela de la Victoria se halla en ese templo y da detalles de la campaña de Piye en Egipto. Tefnakht de Sais pone sitio a Heracleópolis, con el vasallaje de los demás señores del delta, incluido Nimlot de Hermópolis, que era antes vasallo de Piye. Piye manda dos generales a romper el asedio de Heracleópolis. Después, pasados muchos meses, abandona Napata y se dirige personalmente hacia el delta, parando en Tebas y recibiendo juramento de lealtad de todos los señores locales conforme avanzaba, incluido Tefnakht, aunque Piye no toma Sais. Una vez completado esto, Piye vuelve a Napata. Se le entierra en el-Kurru, bajo una pirámide que no se conserva (sí su cámara subterránea).

**Shabaka (721-707)** - Sucede a Pianji, en tiempos de Bakenrenef, al que vence y ejecuta (al parecer "lo quemó vivo"). Adopta el nombre de trono de Pepy II, por volver a la tradición. Manda a su sobrino Taharka contra los Asirios, que desolaban oriente próximo, y es derrotado.

**Shabataka (707-690)** - Hijo de Piye. Una hermana suya estaba casada con Shabaka, y un hijo de estos será Tanutamún. Sucede en Asiria Senaquerib a Sargón II en 705. Los asirios vuelven a atacar el levante mediterráneo y los egipcios se alían con los pueblos de esa zona (fenicios, etc.) contra los asirios. La batalla de Eltekeh se recoge en la **Biblia**. El ejército asirio, después de esa batalla (que ganan) se divide en secciones que ponen asedio a varias ciudades, entre ellas Jerusalem. Pero una peste obliga a los asirios a volver a Asiria tras muchas pérdidas. En el Prisma de Taylor, que recoge los anales de Senaquerib, recoge el vasallaje de Ezequías a los asirios, a pesar de todo.

**Taharka (Tirhaka) (690-664)** - Hijo de Pianjy. Sucede a Shabaka. Los diez primeros años de su reinado fue tranquilo, como los diez últimos de Shabataka. Restaura templos por todo Egipto pero especialmente el Gempaaton en Nubia. Reconstruye el templo de Kawa (cerca de Napata, del que sobrevive una capilla en el Ashmolean de Oxford). Construye el templo de Tabo, dedicado a Amón, en la isla de Argo (cerca del anterior). Un tercer templo construido por Taharka es el de Sanam. Hay más: el quiosco de Taharka, el quiosco ante el segundo piloto del templo de Karnak, o la columnata en el templo de Khonsu u otra en el templo del Este de Ramsés II, etc. Atacó Libia, Palestina y Líbano. Asiria ataca Egipto pero se consigue expulsar a las tropas de Asarhadon (681-669), que sucede a Senaquerib (que muere asesinado, lo que provoca una guerra civil en Asiria), en 674. Lo vuelven a intentar en 671 y toman Menfis. Taharka huye, pero capturan a su heredero Uskhanahuru (aparece en la Tableta de Tell Kuyunjuk). Solo el delta cae. Taharka lo recupera después. En 669 sube al trono Asurbanipal y tras diversas batallas, en 667, captura Menfis y Taharka huye a Tebas de nuevo. Ashurbanipal aplasta un intento de rebelión en el delta con brutalidad. Pero tuvo clemencia con Necaú, al que deja en Sais, pero se lleva a Assur a Psamético I. Se entierra en la necrópolis de Nuri, bajo una pirámide.

**Tanutamún o Tantamani (664-657)** - Hijo de Shabaka. Sucede a Taharka, como rey de Kush y de parte del alto Egipto. Rey en Tebas, trata de recuperar el

delta de manos asirias. Lo consigue (Psamético huye a Siria). Pero Asurbanipal, en 663, vuelve a invadir Egipto, pero esta vez llega a Tebas (663) y la saquea. Se llevan dos obeliscos de electro a Asiria (fueron erigidos por Tutmosis III, aunque la mención al recubrimiento con electro es de Djehuty un funcionario de Hatshepsut). Vuelve a Nubia y se entierra en la necrópolis de el-Kurru. La Estela del Sueño tiene información de su reinado.

### **XXVI DINASTÍA (663-525)** - Reyes de Sais

Restablecimiento del antiguo esplendor cultural. Activo comercio con los pueblos del Mediterráneo, particularmente con los griegos. Manetón habla de 9 reyes de esta segunda dinastía de Sais, aunque son 6 los importantes. En la tumba de Amenhotep III se encontraron ataúdes de tebanos de esta época. Son los últimos enterramientos conocidos en el Valle de los Reyes. Después de esta época ya no hay usos del Valle como necrópolis, si bien se seguía visitando. Alguien de esta época o poco después debió entrar en la tumba de Tuthmosis III y copió la decoración de su sarcófago (para otro sarcófago que acabó en una mezquita de El Cairo).

**Stefinates** - Reina 7 años.

**Nejepsos** - Reina 6 años.

**Neco o Necaui I** - Reina 8 años. Sucede a Bakenrenef en Sais. Se puso de lado de los asirios de Asurbanipal, y Tantamani le apresó y ejecutó.

**Psamético I (664-610)** - Hijo de Neco. Reina 54 años. Hereda a su padre como vasallo de Asurbanipal. Había sido prisionero de este en Nínive. Con ayuda de mercenarios griegos conquista todo el delta, arrebatándoselo a los jefes locales egipcios. Asienta a los griegos en el delta. Después se dirige a Tebas. Al retirarse los asirios queda como rey único de Egipto. En el 626 muere Ashurbanipal. Los asirios pierden el control de la costa oriental, y Psamético aprovecha para empujarlos. Sitió durante 29 años la ciudad Siria de Azoto. Babilonios (Nabopolassar) y Medos (Ciscars) aprovechan para atacar y tomar Assur en 614, y Nínive en 612. Los últimos asirios y su último rey Ashurrubalit II se exilian en Harrán. Psamético envía una fuerza en 610 para ayudarles.

**Neco o Necaui II (610-595)** - Reina 6 años. Hijo de Psamético. Trata de sostener un reino asirio que haga de tapón al empuje de Babilonios y Medos. Atacan Karkemish y ponen sitio a Harrán (no lo consiguen). En el camino hacia el norte les ataca el rey Josías, que muere, según cuenta el libro de los Reyes del Antiguo Testamento. Captura Jerusalem y lleva al rey Joacaz prisionero a Egipto y coloca a Jehoaquim. Egipto vuelve a atacar desde Karkemish, se enfrenta a los Babilonios. De 609 a 605 Egipto controla todo el Mediterráneo oriental. Pero muere Nabopolassar en 605 y su hijo Nabucodonosor obtiene una victoria en Karkemish. Después conquistan todo el levante. En 601 intentan

entrar en Egipto, aunque les frenan. La frontera queda al sur de Gaza. Necaou II inicia un proyecto para conectar el Mar Rojo (Golfo de Suez) con el Nilo (un brazo del delta) por un **canal**. Lo continuarían los persas, cien años después. En esta época puede que los Egipcios circumnavegaran África, según cuenta Herodoto.

**Psamético II (595-589)** - Reina 6 años. Atacan los kushitas pero son frenados (**Estela de Shellal**), aunque llegan a Napata. Gobierna todo Egipto. Borra el recuerdo de los Nubios en Egipto (*damnatio memoriae*). Viaja personalmente a Biblos en 591 (con permiso asirio, se supone). Ayuda a Asiria contra Babilonia en Oriente Próximo. Pero Babilonia aplasta a Asiria. Los Babilonios esclavizan Judá y deportan a los judíos a Babilonia. En la Estela de Akhnesneferibra se recoge la muerte de Psamético y el paso del trono a Apries.

**Apries, Uafri o Uahibra (589-570)** - Hijo de Psamético. Reina 19 años. Rechaza un intento de invasión Babilonio. Levanta un enorme palacio en Menfis, del que queda muy poco (la base de algunas columnas y fragmentos). Nabucodonosor II toma Jerusalem en 587, y pone sitio a Tiro durante años (585-573). Los judíos que sobreviven huyen a Egipto. Muere asesinado, según Herodoto. La causa está en el envío por Apries de un ejército contra los libios, que perdió la batalla, lo que provoca la rebelión.

**Ahmose II (570-526)** - Reinado de 44 años. General que se rebela contra Apries o Uahibra, quien huye a Babilonia, donde reina Nabucodonosor. Este le proporciona un ejército, pero Ahmose frustra la invasión ayudándose de los griegos de Cirene, captura a Uahibra y lo ejecuta. Ahmose se alía con las ciudades-estado griegas, ya presentes en todo el Mediterráneo. Favorece a los griegos establecidos en Naucratis, gran centro comercial, cerca de Sais. Ciro crea el imperio Persa a partir del Imperio Medo. Se hace con Lidia y Babilonia (539), liberando a los judíos. Ciro muere luchando contra los nómadas Escitas en 530. Sube al trono Cambises, que ve su oportunidad cuando muere Ahmose.

**Psammejerites o Psamético III (526-525)** - Nada más acceder al trono afronta la invasión persa (525). Los chipriotas y mercenarios griegos cambian de bando y le abandonan. Pierde las batallas de Pelusium y de Menfis. Los persas le capturan y ejecutan.

## **XXVII DINASTÍA (525-332)**

### **—REYES PERSAS—**

**Cambises** - Se dirige a Sais con la intención de destruir la momia de Ahmose II, a la que maltratan y después quema. Tolerante con otras culturas en general, asimiló rápidamente la egipcia. Los persas dinamizaron la economía y la administración egipcias, y asimilaron su cultura. Egipto se fue volviendo cada vez más cosmopolita.



**Darío I (522-486)** - Codificó las leyes de Egipto para mejorar su gobierno. Los gobernadores persas eran los **sátrapas**, pero Darío los controló de cerca. Acaba en 497 el canal que une el Nilo con el Mar Rojo. Introdujeron en Egipto el camello, ideal para viajes en el desierto, y el algodón. En el oasis de Jarga crearon una red de acueductos subterráneos excavados en la roca y regaron grandes superficies para la agricultura.

**Jerjes I (486-465)** - Inicia su reinado tratando de sofocar un levantamiento en el delta. Además, la relación con Atenas y Esparta se tensa cada vez más (batallas de las Termópilas y de Salamina). En el año 480 los Persas saquean numerosos templos griegos y los griegos se organizarán en los años venideros con la idea de vengarse de los persas. Con la muerte de Jerjes de desata otra rebelión instigada por un príncipe de Sais, **Irethoreru**, quien acude a Atenas pidiendo ayuda. La lucha duró diez años pero Irethoreru acabó crucificado. Estalla otra rebelión pero Atenas firma un acuerdo con Persia y se retira (gracias a esto **Herodoto** viaja a Egipto el 440). Estalla otra rebelión dirigida por Psamético-Amenirdis de Sais en 410.

### **Artajerjes**

**Darío II** - Muere en 404 y Amenirdis se proclama rey de Egipto

### **Artajerjes II**

**Artajerjes III** - Invade Egipto

**Darío III (336-332)** - Sofoca la rebelión de Khabbash. En tiempos de este rey Alejandro Magno ataca Persia y conquista Egipto.

## **—GOBIERNOS LOCALES EGIPCIOS—**

### **XXVIII DINASTÍA (404-399)**

**Amirteo de Sais** - autoproclamado rey de Egipto. En 399 otro caudillo del delta da un golpe de estado y se proclama rey.

### **XXIX DINASTÍA (399-379)**

Reyes de Mendes:

**Nayfaarudye (399-393) o Neferites I** - Se alía con Esparta (rey Agesilao), cuyas expediciones a Persia financia.

**Psammutis (Hakor)** - Quizá un usurpador.

**Nayfaarudye II o Neferites II** - Hijo y nieto de los anteriores. Tras 16 semanas le depone Najtnebef (380-362), un militar.

### **XXX DINASTÍA (379-332)**

A pesar de ser Egipto una provincia persa, consiguen mantenerse algunos reyes indígenas que representan el patriotismo autóctono. Florecimiento tardío de las artes. Heródoto visita Egipto y escribe la relación de su viaje. Se acuñan las primeras monedas en Egipto, pero para pagar los mercenarios griegos.

**Nectanebo I o Najtnebef (380-362)** - Oriundo de Selenitas. Programa de construcción de templos. Nombra corregente a Dyedhor (365-360), belicoso hijo de Nectanebo que ataca Fenicia y Palestina (360). Para ello sube los impuestos y desvalija templos, para financiar un ejército mercenario griego. Dyedhor es defenestrado por Najtnebef. En 373 rechaza una invasión Persa dirigida por Farnabazo. Hay otros ataques de los atenienses. Deja inacabado el primer pilono de Karnak.

**Nectanebo II o Najtnebef II Nieto de Najtnebef (360-342)** - Los persas de Artajerjes III invaden Egipto (343), tras hacerse con Chipre y Sidón. Los Persas cuentan con la ayuda de mercenarios de Rodas. Huye al extranjero (Nubia), tras dos años de refugio en Edfú. Es el último gobernante autónomo de Egipto. Se relaciona a este último rey con Alejandro Magno, aunque todo es ficción. Se presenta el cuento (Pseudo Calístenes, Novelas de Alejandro) de la huida de Nectanebo a Macedonia, disfrazado como un mago que deja embarazada a Olimpia, siendo su hijo Alejandro.

### **PERÍODO GRECO-ROMANO, 332-395 d. C.**

Los turistas de esta época visitaban los colosos de Memnon, que se llaman así porque creían que eran figuras del héroe troyano Memnón, asesinado por Aquiles. El coloso más al norte emitía un sonido parecido a un llanto por las mañanas. Por eso tiene tantos "graffitis" de esta época. Además, la tumba de Ramsés VI se creía era la de Memnón, y se visitaba. Diodoro de Sicilia (60 a.C) aseguraba que los monjes egipcios tenían registrados en sus archivos 47 tumbas en el Valle de los Reyes, de las que solo quedaban 15 en la época de Ptolomeo hijo de Lagos.

La civilización griega se basa en la micénica y cretense o minoica. Cuando la micénica decae se entra en la llamada Edad Oscura (1200 a.C-776 a.C), para la que hay pocas fuentes, pero que está marcada por la transición del bronce al hierro, de lo prehelénico a lo helénico. La lengua se conoce hoy como Lineal B. Después se pasa a la Época Arcaica (776 a.C-449 a.C), de expansión de los griegos, primero por el continente y las islas del Egeo y después por el sur de Italia y Asia Menor. Inventan la moneda, los trirremes (que superan las naves fenicias) y el hoplita o soldado de infantería griego. El Período Clásico (449 a.C-323 a.C), marcado por las guerras con los Persas (Guerras Médicas) y la guerra entre atenienses y espartanos (Guerra del Peloponeso). En el Período

Helenístico (323 a.C-33 a.C) Alejandro, hijo del rey de Macedonia, levanta de nuevo Grecia y consigue conquistar el Imperio Persa, incluido Egipto, donde se establece la dinastía griega de los Ptolomeos. Los romanos comienzan a tomar el control de antiguos territorios griegos desde el 200 a.C., acabando en el 31 a.C. con el último reducto del antiguo Imperio Mediterráneo de Alejandro (el Egipto de los Ptolomeos).

### **XXXI DINASTÍA**

**Alejandro Magno o Alejandro III de Macedonia** - Sucede a su padre Filipo II en 336 como rey de Macedonia, y es reconocido como Hegemon de la liga de Corinto. Sofoca rebeliones en Grecia. Cruza en la primavera de 334 el paso de Helesponto con 30.000 soldados y 6000 jinetes macedonios y 7000 infantes y 600 jinetes griegos. Rinde pleitesía a los héroes de Troya y tiene una primera batalla en Granikos en 334, y otra en Issos, con presencia de Darío III, en 333. Darío acabó huyendo, dejando atrás a varias esposas e hijos. Después Alejandro conquista Biblos, Sidón, etc., pero Tiro se le resiste 7 meses. Alejandro construye una lengua de tierra para alcanzar lo que entonces era una isla. Alejandro provoca una enorme matanza cuando toma la ciudad (año 332). Gaza se le resiste después, y Alejandro la asedia 2 meses, acabando con otra matanza (Alejandro arrastró al comandante de la ciudad alrededor de la ciudad). La fortaleza de Pelusium se rinde sin combatir. Conquista de Egipto en 332. Una vez llega a Menfis Alejandro viaja al oasis de Siwa, en el desierto, donde hay un templo a Amón en la colina de Aghurmi. Se le reconoce allí como hijo de Amón, y dado que este se representa como un carnero, se incluirá a las representaciones de Alejandro unos cuernos de Alejandro. Este funda unas 30 "Alejandrías", pero la egipcia, la más importante, se funda exactamente en enero de 331. Alejandro recibe como nombre de entronización Setepenre Meryamón. En Luxor se construye una capilla para la barca de Amón, con representaciones de Alejandro. En Karnak aparece también en algún muro haciendo ofrendas a los dioses. Alejandro abandona Egipto pero deja una administración eficaz: dos administradores civiles egipcios (Doloaspis y Peteisis, en el alto y bajo egipcio; Peteisis puede que fuera de origen persa, y renuncia a su puesto más adelante) y una administración militar en manos de dos *strategoi* (Baladros y Peukestas). No obstante quien mandaba en Egipto era Cleómenes de Naucratis, que llevaba las finanzas (*hyparchos*). Después conquista Babilonia, Persepolis, y persigue al este a Darío III, al que asesina Besos, y persigue después también a este hasta ajusticiarlo. Sigue hacia al este: en Urzbeistán conoce a Roxana, que será la madre de Alejandro IV, futuro faraón de Egipto. Sigue hacia la India. Muere en 323 en Babilonia, tras 10 días de enfermedad.

**Filipo III Arrideo** - Se le reconoce como faraón entre el 323 al 316. Hermanastro de Alejandro, lo hace matar Olimpia, la madre de este. Al parecer no estaba bien de salud mental. De su época queda la capilla reposadero de la barca portátil de Amón en Karnak.

**Alejandro IV** - Hijo de Alejandro y de Roxana. Es reconocido como faraón a la muerte de Arrideo (316-304). Lo asesinan después de morir su padre Alejandro.

**Triunvirato (Antípatro, Perdikkas y Krátero)** - Tras la muerte de Alejandro IV tratan de gestionar y poner orden en el enorme imperio creado por Alejandro. Antípatro (estrategas en Europa), y Krátero (prostates, o regente). Además, una serie de sátrapas (diadochoi) gobernarán los distintos territorios: Antípatro, Macedonia y Grecia; Lisímaco, Tracia; Eumenes, Capadocia y Paflagonia; Antígonos, Panfilia, Frigia y Licia; Laomedonte, Siria; y Ptolomeo, Egipto. A Krátero le sucede Polyperchon como regente oficial, y contra él se lanzan Arrideo (rey de Macedonia), Antígono, Kasandros, Ptolomeo y Lisímaco. Caen muchos de los sátrapas. Kasandros se convierte en el nuevo regente. Olimpia captura y mata a Arrideo y a su mujer Eurydike (317). Kasandros mata a Olimpia en 315, y toma como rehenes a Roxana y a Alejandro IV. En Egipto, la Estela del Sátrapa, del año 7 de Alejandro IV, habla de restauraciones, construcciones de residencias, el desarrollo de Alejandría, etc. Kasandros, en 310-309, elimina a Roxana y a Alejandro IV. Un hijo ilegítimo de Alejandro (n 327), llamado Heracles, es eliminado por Kasandros también. En 309 ya no quedan descendientes directos de Alejandro Magno. Siguen las guerras entre los sucesores de Alejandro Magno. Antígono intenta reunificar el imperio, y conquista Chipre, pero fracasa en Rodas y en Egipto. Para celebrar esa victoria los habitantes de Rodas crean el famoso Coloso de Rodas. Ptolomeo I deja de ser sátrapa para convertirse en rey de Egipto (305-304).

## **ÉPOCA PTOLOMAICA (305-30)**

### **XXXII DINASTÍA**

**Ptolomeo I (Sátrapa de Egipto 322-305, rey 305-284)** - Recibe Egipto en la partición tras la muerte de Alejandro. Ptolomeo, en cuanto recibe el gobierno de Egipto, se deshace de Cleómenes. Alejandro es embalsamado en Babilonia, y en 321 Perdikkas ordena el traslado del cuerpo de Alejandro a Macedonia, para enterrarse allí, en la necrópolis de los reyes de Macedonia. La voluntad de Alejandro era ser enterrado en el oasis de Siwa. En 322-321 se producen las primeras luchas entre los herederos de Alejandro. Ptolomeo intercepta la comitiva que traslada el cuerpo de Alejandro a Menfis, y después se queda en Alejandría. Más adelante, Ptolomeo IX sustituiría su ataúd de oro puro por uno de cristal. Al cuerpo de Alejandro se le pierde el rastro durante el reinado del emperador Caracala. Ptolomeo I crea Ptolemaida en el Alto Egipto como contrapeso de Tebas. Alejandría se convierte en la gran ciudad del Mediterráneo. Crea la biblioteca de Alejandría (habría otra, menor, en el Serapeum). Encarga el Faro, que acaba su sucesor en 280 (y había ruinas de él aún en los siglos XIII-XIV). Muere con 84 años.

**Ptolomeo II (285-246)** - Sigue la época de esplendor del Egipto ptolemaico. Incluye en el reino a Chipre, parte del sur de Anatolia y bases navales por todo el Egeo, además de Palestina (Jerusalem, Tiro) y Libia (hasta Kyrene). Se fundan ciudades en El Fayum, como Karanis (quedan restos, pero de época romana), y en las costas del Mar Rojo, a uno y otro lado. Los Ptolomeos tenían un verdadero monopolio comercial con la India (dinastía Maurya). Guerras Sirias con los seléucidas (Persia y Babilonia), Egipto se expande en el Egeo. Fue más allá de su antecesor en el culto a su persona. Construyó espectaculares templos a deidades egipcias y abordó obras de ingeniería civil (regadío en El Fayum). Firma un tratado de amistad con Roma.

**Ptolomeo III (246-221)** - Punto álgido de la dinastía y su poder. Más guerras Sirias con los seléucidas (Persia y Babilonia). Recupera estatuas que los Persas se llevaron de Egipto, por lo que se le proclama como "benefactor". Se reforma el calendario introduciendo los años bisiestos (Decreto de Canopus, base del posterior Calendario Juliano). Llegó a robar libros de Atenas para nutrir su gran biblioteca en Alejandría. Entre las obras de este rey, la puerta de Bab el-Amara, en Karnak.

**Ptolomeo IV (221-204)** - Continúa las insistentes guerras contra los seléucidas. La presión fiscal es tal que se producen las primeras insurrecciones. La anacoresis es la huida del campo provocada por los impuestos. Pocos años después, el Bajo Egipto estaba en una guerra civil que se contagia al Alto Egipto. Dos rebeldes, Herwennefer (206-200) y Ankhwennefer (200-186) llegan a proclamarse reyes independientes del Alto Egipto, con el apoyo de Meroe, y controlarán la alta Nubia y la región de Elefantina. Estas rebeliones afectan al final del reinado de Ptolomeo IV y todo el de Ptolomeo V.

**Ptolomeo V (204-180)** - En el año 186 se produce otra rebelión en la zona cercana a Tebas, y otra más en el 185 en Sais (más otras en El-Fayum). Contraataca y recupera Tebas. Muere Herwennefer en 199 y le sucede Ankhwennefer, quien en vez de atacar el ejército griego en Tebas, ataca el norte, para aislar al ejército griego del sur. Ptolomeo aplasta a los rebeldes del delta. Conmemora su aniversario como rey con el **Decreto de Menfis**, la **Piedra Rosetta**, en 196. Ataca Tebas y expulsa a Ankhwennefer, que huye a Nubia. En 186 la derrota de los rebeldes es total. Ankhwennefer es apresado y amnistiado. Paralelamente Egipto fue perdiendo sus posesiones en ultramar (siria, anatolia y tracia). Ptolomeo muere asesinado por sus propios generales en 180. Su esposa Cleopatra I muere en 176.

**Ptolomeo VI (180-145)** - Llega al trono con 6 años. Su madre Cleopatra I hace de regente, pero al morir esta su hermano (Ptolomeo VIII) y hermana Cleopatra II imponen un reinado a tres. Antíoco el seléucida toma Menfis y asedia Alejandría, pero los romanos intervienen. Atemorizan a Antíoco "sin pegar un tiro" y este se retira. Roma se convirtió a partir de aquí en árbitro recurrente de los problemas internos egipcios, incluidas disputas dinásticas. Ptolomeo VI

muere en una campaña en Siria. Cleopatra II se casa con Ptolomeo VIII, que mata a Ptolomeo Eupator, hijo de Ptolomeo VI.

**Ptolomeo VIII (116)** - Brutal y desquiciado, se casa con su hermana Cleopatra II y luego con su sobrina (hija de Cleopatra II y Ptolomeo VI), Cleopatra III. Huye a Chipre con esta mientras su hermana/esposa se hace con el poder. Su hijo (con Cleopatra II) Ptolomeo Menfites, hermano de Cleopatra III, se perfila como heredero, pero para vengarse de su hermana/esposa mata a Ptolomeo Menfites, lo descuartiza y manda los pedazos a su madre. Con Cleopatra III tiene dos hijos: Ptolomeo IX y X. Cleopatra III y II luchan por el poder. Ptolomeo VIII pudo recuperar el poder en 127. En 131 hay otra rebelión tebana y Harsiese se autoproclama rey de Egipto, el último autóctono que habrá nunca. Deja en testamento Egipto a Roma (**Testamento de Evergetes**, 155). Cleopatra II muere en el 116 (pudo ser eliminada por su hija Cleopatra III).

**Ptolomeo IX (116-107; 88-81)** - Rey de Egipto a la muerte de su padre Ptolomeo VIII. Se separa de Cleopatra IV, que es expulsada y huye al reino seléucida donde se casa con Antíoco IX, que estaba en guerra civil con Antíoco VIII. Una victoria parcial de su marido Antíoco VIII permite a Cleopatra Tryphaina asesinar a Cleopatra IV, pero ella es asesinada a su vez después por el victorioso Antíoco IX. Ptolomeo IX se casa con Cleopatra V Selene, que era viuda de Antíoco X. Cleopatra III expulsa de Egipto a Ptolomeo IX y pasa a reinar su hermano Ptolomeo X. Ptolomeo IX se refugia en Chipre donde reina entre 106 y 88. Ptolomeo IX se separa de Cleopatra V Selene. Recupera Egipto en 88 cuando Ptolomeo X mata a Cleopatra III y huye a Anatolia. Ptolomeo IX muere en el 81, y deja el poder a su mujer Cleopatra Berenike III, que se casa con Ptolomeo XI.

**Ptolomeo X (107-88)** - Rey de Chipre a la muerte de su padre Ptolomeo VIII. Pasa a reinar Egipto con la ayuda de Cleopatra III entre 107 y 88. Ptolomeo X y Cleopatra III desplazan ejércitos a Siria buscando enfrentarse a Ptolomeo IX e intervenir en los asuntos de los seléucidas, pero Ptolomeo IX se dirige a Egipto. Cleopatra III ordena el secuestro de Ptolomeo XI (hijo de Ptolomeo X) y de Ptolomeo XII y Ptolomeo de Chipre (hijos de Ptolomeo IX), y que sean llevados a la isla de Kos, junto al tesoro egipcio, por seguridad. Pero Ptolomeo IX no consigue hacerse con Egipto porque Ptolomeo X y Cleopatra III se hacen fuertes en Pelusium. Cleopatra III muere asesinada en 101 por Ptolomeo X, que se casa con Cleopatra Berenike III, hija de Ptolomeo IX. En 88, tras el asesinato de Cleopatra III, Ptolomeo X tiene que huir a Anatolia, y los alejandrinos llaman a Ptolomeo IX. Ptolomeo X otorga Egipto a Roma en su testamento. Al intentar conquistar Chipre Ptolomeo X muere. Mitríades VI, que se expande por Anatolia, conquista Kos, donde residían los príncipes, que pasan a estar bajo su control.

**Ptolomeo XI** - Cleopatra Berenike III se casa con Ptolomeo XI, que la asesina inmediatamente. Pero a él le matan los alejandrinos al poco.

**Ptolomeo XII (-58; 55-51)** - Hijo de Ptolomeo IX. Era uno de los príncipes de Kos. Tiene dos hermanos: Cleopatra VI y Ptolomeo de Chipre. Dado que Cleopatra V Selene estaba viva y podía reclamar el trono de los seléucidas y de Egipto, los alejandrinos hacen rey a Ptolomeo XII rápidamente. A Ptolomeo de Chipre se le hace rey de Chipre. Ptolomeo XII se casa con su hermana Cleopatra VI. Su hija Cleopatra fue la última reina de Egipto. Tigranes de Armenia invade el reino de los seléucidas y mata a Cleopatra V en el 69. Por esas fechas Ptolomeo XII repudia a Cleopatra VI, justo cuando nace Cleopatra VII. Ptolomeo XII construye, acaba o decora muchos templos (Kom Ombo, Edfú, Filae, Hathor en Dendera). Dados los testamentos de Ptolomeo VIII y X los romanos se debaten (los censores Catulus y Crassus, y Cicerón, año 65) entre hacerse con Egipto o no. Ptolomeo XII se afana por agasajar a los romanos, financiando las campañas de Pompeyo y César, y sobornando a senadores romanos. Gasta enormes sumas para ello, y sube los impuestos. Consigue ser reconocido como rey (era hijo ilegítimo al fin y al cabo), y es declarado en el año 59 "amicus et socius populi romani". Chipre queda fuera del acuerdo y pasa al control de Roma y Ptolomeo de Chipre se suicida. En el 58 hay una revuelta en Alejandría, y se reconoce como reinas a Berenike IV (58-55), hija de Ptolomeo XII y Cleopatra VI, y a la propia Cleopatra VI. Esta muere en el 57. Ptolomeo XII reside en Roma, que hace de las suyas allí (mata una delegación de alejandrinos que acuden a Roma). Queda sola como reina Berenike IV. En su segundo período de reinado reinará con su hija Cleopatra VII.

**Berenike IV (58-55)** - Busca un esposo. Primero un príncipe seléucida, que muere pronto. El procónsul de Roma, Gabinius, bloquea a un segundo pretendiente. El tercero es Sleucos Kybiosaktes, que es asesinado rápidamente por Berenike. El cuarto, Archelaos, hijo de Mitríades, reina por fin con Berenike IV. Marco Antonio reúne a un ejército, al que se unen el rey Hircano y Antípatros el Idumeo, y toman Pelusium y, tras un par de batallas, Alejandría. Vuelve Ptolomeo XII. Archelaos muere en las batallas y Ptolomeo XII mata a Berenike IV.

**Cleopatra VII (51-30)** - Se asocia a su hermano Ptolomeo XIII, mucho menor que ella. Los impuestos y demás problemas hacen que los alejandrinos expulsen a Cleopatra VII en el 49, y se refugia en Siria desde donde conspira para formar un ejército. Ptolomeo XIII queda solo en el trono, era un niño de unos 12 años, y se refugia en Pelusium. En el 48 César derrota a Pompeyo en Farsalia (Grecia). Pompeyo huye de Farsalia y llega a Pelusium, donde busca el apoyo de Ptolomeo XIII, que lo mata. César convoca a Ptolomeo XIII y Cleopatra VII en Alejandría. Cleopatra llega a Alejandría sin ser interceptada y se gana a César. Se desata una guerra abierta contra Cleopatra VII y César. Ptolomeo XIII empuja a los alejandrinos a rebelarse. César queda acorralado en Alejandría, y la gran biblioteca es incendiada al extenderse un fuego del puerto. Distintos aliados de César mandan refuerzos. Achillas lleva una fuerza egipcia, por orden de Ptolomeo XIII, de Pelusium a Alejandría, pero César vence en el 47. Achillas y Ptolomeo XIII mueren. Se firma un acuerdo de César con Cleopatra y Ptolomeo XIV, otro hermano. César queda en Egipto, viajando, varios meses. Cuando

César abandone Egipto Cleopatra estará embarazada de Ptolomeo XV Cesarión. César muere asesinado en 45. Cleopatra estaba en Roma entonces, y vuelve a Egipto rápidamente, donde mata a Ptolomeo XIV. Asocia al trono a Ptolomeo XV Theos Philopator Philometor, que aparece representado como faraón (parte posterior del templo de Hathor en Dendera). Cleopatra viaja en 41 a Tarsus, en Anatolia, para encontrarse con Marco Antonio, que había estado luchando contra los asesinos de César. De alguna forma se hace con Marco Antonio e inician una relación. Este mata a la última hermana viva que quedaba de Cleopatra, Arsínoe IV, que estaba exiliada en Grecia. Con Marco Antonio, en el 34, Cleopatra tenía ya tres hijos: dos gemelos, Alexander Helios y Cleopatra Selene; y Ptolomeo Filadelfo. Tras la toma de Marco Antonio de Armenia (al norte de Siria) se celebra un triunfo en Alejandría. Se reconoce a Ptolomeo XV como rey de reyes, y se concede a Alexander Helios Armenia y Media, a Ptolomeo Filadelfo Fenicia, Cilicia y Siria y a Cleopatra Selene Cirene y Libia. Esta es la máxima extensión nunca alcanzada por Egipto. En Roma cunde el pánico. Marco Antonio prepara una gran campaña contra Octaviano, que se había metido en el bolsillo a toda Roma (los partidarios, incluidos muchos senadores, de Marco Antonio huyeron de Roma y se fueron a Éfeso). Reúne 19 legiones y 800 naves (200 egipcias). Cleopatra había sufragado parte de los costes (20.000 talentos de Egipto). En el 31 Marco Antonio pierde la batalla naval de Actium. Cleopatra huye a Alejandría y Marco Antonio a Cirene, pero el gobernador de esa región le expulsa. Marco Antonio llega a Alejandría, pero los reinos de Anatolia, Siria y Judá se pasan al bando de Octaviano. Los Nabateos destruyen la flota de Cleopatra en el Mar Rojo. Los dos quedan pues atrapados en Egipto. Cornellius Gallus va a Alejandría desde el oeste, y otros generales desde el este, pasando por Pellusium. Todos abandonan a Marco Antonio y Octaviano entra victorioso en Alejandría. Marco Antonio se suicida, y después Cleopatra, dadas las intenciones de Octaviano. Cesarión huye hacia el sur, donde es capturado y salvajemente asesinado. Se celebra un triunfo en Roma en el 29 a.C., donde se mostró una estatua de Cleopatra, pero también a sus otros tres hijos (Alexander Helios, Cleopatra Selene y Ptolomeo Filadelfo), cuya vida se respetó y que fueron educados por la hermana de Octaviano, Octavia. Cleopatra Selene se casó con el rey de Mauritania, Juba, y fue reina allí, y también su hijo Ptolomeo de Mauritania, que fue ajusticiado por Calígula mucho después.

**Julio César** (ocupa Alejandría en el año 48 a.C.)

**Octavio** (Derrota a Marco Antonio y Cleopatra, año 31) - Aparece como faraón, y una expedición militar en 25 llega a Napata. Los romanos se retiran a Elefantina y Aswan, dejándose un territorio sin control entre Elefantina y Hiera Sykaminos (Majarraca), llamado Dodekaschoinos (dodecakesnos), que separaría el Egipto romano y el reino de Meroe.

## ÉPOCA ROMANA



## **Emperadores romanos**

### **(desde el año 30 a. C. hasta el 395 d. C.)**

A partir de Nerón la presencia cristiana crece sin parar en Egipto. Se realizan construcciones en Egipto en tiempos de Nerón. Pero hasta tiempos de Antonino Pío se hacen construcciones de estilo Egipcio, incluyendo tiempos de Adriano en Luxor, y los templos de Karanis, Qasr Qarum, Dimeh (todas en el Fayum), el Serapeum en Alejandría (activo hasta Diocleciano, 298, pero destruido por Teodosio en 391), Tuna el-Gebel, el kiosko de Trajano en Filae,... de tiempos de Augusto: Kalabsha, Taffa, Debod, Dendur, etc. Qasr el-Hagar y Qasr el-Zayan... la necrópolis de Kom el-Shogafa (siglos I-II d.c). En tiempos de Constantino, en 313, se promulga el edicto de Milán, donde se proclama la libertad religiosa. El cristianismo campa por sus respetos. En el 325, se celebra el Concilio de Nicea para unificar la doctrina, se impone el cristianismo Micensio. Bajo Teodosio el cristianismo (edicto de Tesalónica, 380) se convierte en religión oficial. Tras Teodosio el Imperio Romano se divide en dos. Pero además, tras Teodosio, se empiezan a perseguir otras religiones., lo que lleva a cerrar y destruir muchos templos paganos en Roma, y también en Egipto (se destruye, por ejemplo, el Serapeum). Se salva el templo de Filae, porque era un centro de peregrinaje para culturas del sur de Egipto. Allí está la última inscripción jeroglífica (394, dedicada al dios Mandulis) y también en Filae la última inscripción en demótico (en 452, en la que se menciona a Smeto, sacerdote de Isis). Justiniano I el Grande, emperador Bizantino y constructor de la Basílica de Sofía en Constantinopla, transforma Filae en Iglesia cristiana a mediados del siglo VI.

### **DOMINACIÓN BIZANTINA (395-638 d. C.)**

En el año 536 d.C. una erupción volcánica -no se sabe si un volcán de Islandia o el Krakatoa- sumió a toda la Tierra en una nube de polvo y cenizas que provocó una caída de las temperaturas y una terrible sequía. Fue quizás el episodio de extinción humana más profundo de que se tiene noticia (más aún que la peste negra que acabó con la mitad de la población de Europa, en 1349). Los efectos duraron un siglo, afectando no sólo a Asia, Oriente Medio y Europa, sino también a África e incluso a América. El polvo y los gases redujeron la temperatura, se evaporó menos agua, la pluviosidad se redujo y las hambrunas se extendieron.

Coincidió con esto el primer brote de peste bubónica, que llega a Europa a través de Alejandría desde África Central en 541. En Constantinopla morían unas 10.000 personas al día. Esto acabó con el período de prosperidad que culmina con Justiniano. Se calcula que entre un tercio y la mitad de la población el Imperio Romano de Oriente fallecieron. Los ávaros, un pueblo nómada de Asia Central, fue empujado hacia Occidente por la catástrofe climática y sus efectos, invadió el imperio y puso sitio a la ciudad. Durante 50 años exigieron tributos en oro a cambio de no asolar Constantinopla.

Los cambios provocados por esta crisis global fueron muy profundos. Por ejemplo, en Inglaterra la peste bubónica llega en 547 y afecta sobre todo a los celtas, que estaban en la parte occidental y mantenían contacto comercial con los romanos, y los anglosajones les reemplazan. La ciudad mexicana de Teotihuacán quedó asolada por la sequía y el hambre, que provocaron revueltas sociales. Durante tres siglos no se establecería otra civilización en el centro de México.

### **DOMINACIÓN ÁRABE (a partir de 638 d. C.)**

Gran parte de Alejandría, la capital fundada por Alejandro Magno en el 331 antes de Cristo, se hundió bajo las aguas en el siglo VIII después de Cristo, junto a otras ciudades situadas en el Nilo, como las vecinas Tonis-Heraclion y Canope, probablemente como consecuencia de terremotos y del suelo inestable formado por material de arrastre del río. Con las crecidas del Nilo buena parte del Delta se inundaba regularmente, pero además el curso de los afluentes podía cambiar con el tiempo, y algunas ciudades se construyeron y abandonaron por este motivo en la antigüedad (como Per-Ramsés). En épocas antiguas el brazo del río más próspero era el más oriental, con el puerto de Pelusio. El empuje de los imperios Asirio, Babilónico y Persa a partir del siglo VII hizo de la zona oriental un lugar peligroso, por lo que la actividad se trasladó al brazo del río más occidental, el brazo Canópico, con la ciudad portuaria de Canope. El esplendor económico del Delta del Nilo se inicia precisamente en el siglo VIII antes de Cristo, durante la Baja Época (siglos VIII al IV antes de Cristo), cuando la zona se convierte en un centro productor de cereales, además de territorio de caza, con ciudades comerciales en la costa y fortificaciones defensivas en el desierto al este. La actividad estaba concentrada como se ha dicho en la zona occidental, y la circulación por el Delta de este a oeste (o al contrario) era muy complicada, por lo que los movimientos de personas y mercancías eran triangulares: río arriba hasta casi Menfis y después río abajo por el otro brazo del Nilo. Flavio Josefo indica en sus *Antigüedades Judías* (siglo I después de Cristo) la existencia de un canal transversal que unió ambos brazos, el «río de Buto», excavado probablemente quinientos años antes (época saíta, con la capital faraónica en Sais, precisamente en el lado Occidental del Delta). En el siglo VII antes de Cristo el faraón saíta Psamético I autoriza el asentamiento griego Naucratis en el brazo Canópico del Nilo, tierra adentro, para facilitar el creciente comercio con las ciudades griegas. Más tarde se crean Heraclion (la ciudad de Hércules), Tonis (contiguas hasta formar una sola), Canope y Menutis son ciudades creadas en el brazo oriental del Nilo. Los griegos llevaron su cultura al Delta, y con ella sus mitos: a Hércules se le hace pasar por Egipto, y contener una crecida del Nilo, dedicándosele una ciudad en su honor, Heracleópolis Magna. El mito de Elena y la guerra de Troya también deja huella en el nombre de dos ciudades: Tonis-Heraclion y Canope. Según el mito Helena y el príncipe troyano Paris huyen de Esparta y tratan de detenerse en el Delta, pero se lo impide Tonis, el guardián de la desembocadura (Heródoto, *Historias*, II, 179); después, ya destruida Troya, Helena vuelve a Grecia con su esposo Menelao en una nave llevada por

Canope, que muere en Egipto mordida por una serpiente mientras reparaba el barco (Estrabón, *Geografía*, 17, 1,17). En Heraclion se levantaba el templo de Amón-Gereb, el dios que legitimaba al faraón transmitiéndole el inventario de su reino terrestre y celestial, mientras que Canope tenía el santuario del dios egipcio Osiris, que los griegos identificaron con Dioniso. Cuando Alejandro funda Alejandría la ciudad de Tonis-Heraclion perderá importancia como centro político, aunque siguió siendo un puerto importante que controlaba el acceso al Nilo por el brazo en que se encontraba, mientras que Canope fue un centro recreativo de Alejandría, a la que se unió mediante un canal. En el año 365 después de Cristo se produjo un gran terremoto y maremoto que afectó a las ciudades costeras, incluidas Alejandría, Tonis-Heraclion y Canope. Heraclion será abandonada poco a poco. Más tarde, en el siglo VI y VII otros terremotos acaban con Canope y con el puerto de Alejandría, además de las ruinas de Heraclion, que quedan sumergidas. El puerto de Pelusio sin embargo quedó apartado del mar por estos movimientos de tierra y aguas. Los estudios arqueológicos de Canope comienzan en 1933, con el avistamiento aéreo de restos en la bahía de Abukir. En 1992 empieza un programa sistemático del Instituto Europeo de Arqueología Submarina.

Rubén Osuna Guerrero  
Facultad de Ciencias Económicas, UNED  
Paseo Senda del Rey 11  
28040 Madrid  
rosuna@cee.uned.es  
rosuna@gmail.com